



ООО «ЭНКОР-Инструмент-Воронеж»

РУЧНАЯ ЭЛЕКТРИЧЕСКАЯ ПИЛЬНАЯ МАШИНА

РУКОВОДСТВО ПО ЭКСПЛУАТАЦИИ



Россия Воронеж ■ www.enkor.ru ■ Артикул 50239; 50245

EAC

<p align="center">КОРЕШОК № 2</p> <p align="center">На гарантийный ремонт эл. пилы</p> <p>Модель.....</p> <p>зав. №</p> <p>изъята «.....»20....года</p> <p>Ремонт произвел/...../...../</p>	<p align="center">КОРЕШОК № 1</p> <p align="center">На гарантийный ремонт эл. пилы</p> <p>Модель.....</p> <p>зав. №</p> <p>изъята «.....»20....года</p> <p>Ремонт произвел/...../...../</p>
----- линия отреза -----	
<p align="center">ГАРАНТИЙНЫЙ ТАЛОН</p> <p align="center">ООО «ЭНКОР - Инструмент - Воронеж»,</p> <p align="center">Россия, 394026, г. Воронеж,</p> <p align="center">ул. Текстильщиков, дом 2д, кабинет 17.</p>	<p align="center">ГАРАНТИЙНЫЙ ТАЛОН</p> <p align="center">ООО «ЭНКОР - Инструмент - Воронеж»,</p> <p align="center">Россия, 394026, г. Воронеж,</p> <p align="center">ул. Текстильщиков, дом 2д, кабинет 17.</p>
<p align="center">ТАЛОН № 2</p> <p align="center">На гарантийный ремонт эл. пилы</p>	<p align="center">ТАЛОН № 1</p> <p align="center">На гарантийный ремонт эл. пилы</p>
<p>Модель.....</p>	<p>Модель.....</p>
<p>Зав. №</p>	<p>Зав. №</p>
<p>Продана _____</p> <p align="center"><small>наименование торгова или штамп</small></p>	<p>Продана _____</p> <p align="center"><small>наименование торгова или штамп</small></p>
<p>Дата «.....»20....года _____</p> <p align="center"><small>подпись продавца</small></p>	<p>Дата «.....»20....года _____</p> <p align="center"><small>подпись продавца</small></p>
<p align="center">Владелец: адрес, телефон</p> <p>.....</p> <p>.....</p>	<p align="center">Владелец: адрес, телефон</p> <p>.....</p> <p>.....</p>
<p>Выполнены работы по устранению дефекта</p> <p>.....</p> <p>.....</p>	<p>Выполнены работы по устранению дефекта</p> <p>.....</p> <p>.....</p>
<p>Дата «.....»20....года _____</p> <p align="center"><small>подпись механика</small></p>	<p>Дата «.....»20....года _____</p> <p align="center"><small>подпись механика</small></p>
<p>Владелец _____</p> <p align="center"><small>личная подпись</small></p>	<p>Владелец _____</p> <p align="center"><small>личная подпись</small></p>
<p>Утверждаю _____</p> <p align="center"><small>руководитель ремонтного предприятия</small></p> <p>.....</p> <p align="center"><small>наименование ремонтного предприятия или его штамп</small></p>	<p>Утверждаю _____</p> <p align="center"><small>руководитель ремонтного предприятия</small></p> <p>.....</p> <p align="center"><small>наименование ремонтного предприятия или его штамп</small></p>
<p>Дата «.....»20....года _____</p> <p align="center"><small>личная подпись</small></p>	<p>Дата «.....»20....года _____</p> <p align="center"><small>личная подпись</small></p>
<p align="center">Место для заметок</p> <p>.....</p> <p>.....</p> <p>.....</p>	<p align="center">Место для заметок</p> <p>.....</p> <p>.....</p> <p>.....</p>

РЕКОМЕНДАЦИИ ПОТРЕБИТЕЛЮ:

Во всех случаях нарушения нормальной работы машины, например: падение оборотов, изменение шума, появление постороннего запаха, дыма, вибрации, стука, повышенного искрения на коллекторе – прекратите работу и обратитесь в сервисный центр «Корвет» или гарантийную мастерскую.

При заключении договора купли-продажи машины, указанного в настоящем гарантийном талоне, покупатель был ознакомлен:

- с гарантийным сроком, сроком службы (сроком годности или моторесурсом, если указан) на приобретаемый товар, а также со сведениями о необходимых действиях покупателя по истечении указанных сроков и возможных последствий в случае невыполнения таких действий, если товар по истечении указанных сроков представляет опасность для жизни, здоровья и имущества потребителя или окружающих, или становится непригодным для использования по назначению;

- с правилами эффективной и безопасной эксплуатации, хранения, транспортировки и утилизации приобретаемой машины, рекомендованными изготовителем.

Данные правила покупателю понятны. Покупатель обязуется ознакомить с этими правилами лиц, которые будут непосредственно эксплуатировать приобретенную машину.

При заключении договора купли-продажи покупатель ознакомлен с назначением приобретаемой машины, её техническими характеристиками, номинальными и максимальными возможностями и характеристиками.

При заключении договора купли-продажи машины, указанного в гарантийном талоне, продавец передал, а покупатель получил руководство по эксплуатации и заполненный гарантийный талон на приобретаемую машину на русском языке.

Машина получена в исправном состоянии в полной комплектации, указанной в руководстве по эксплуатации, проверена продавцом в моем присутствии и мной лично.

На момент продажи видимых повреждений не обнаружено (царапины, вмятины, трещины на корпусе и прочие внешние недостатки). Претензий по качеству, работоспособности и комплектации машины не имею.

С условиями гарантийного обслуживания ознакомлен и согласен.

Подпись владельца: _____

Сервисный центр тел./ факс (473), 2619-635; <http://sc.enkor24.ru>; E-mail: sc@enkor.ru

Изготовитель: ШАНХАЙ ДЖОЕ ИМПОРТ ЭНД ЭКСПОРТ КО., ЛТД. Офис 339, № 551 ЛАО-ШАНУЧУН, ПУДОНГ, ШАНХАЙ, КНР

Импортер: ООО «ЭНКОР-Инструмент-Воронеж»: 394026, Воронеж, ул. Текстильщиков, дом 2д, каб.17.Тел./факс: (473) 239-03-33, E-mail: opt@enkor.ru

Уважаемый покупатель! Дата изготовления вашего инструмента закодирована в серийном номере **19 02 00001**. Первые две цифры – год (2019). Вторые две цифры – месяц (февраль). Остальные цифры – заводской порядковый номер инструмента.

12. СВИДЕТЕЛЬСТВО О ПРИЕМКЕ И ПРОДАЖЕ

Ручная электрическая пильная машина модели **ПДЭ-1200/55** и **ПДЭ-1500/65** соответствует требованиям Технических регламентов таможенного союза: 010/2011 «О безопасности машин и оборудования»; 004/2011 «О безопасности низковольтного оборудования»; 020/2011 «Электромагнитная совместимость технических средств»; 037/2016 «Об ограничении применения опасных веществ в изделиях электротехники и радиоэлектроники» - обеспечивающим безопасность жизни, здоровья потребителей и охрану окружающей среды и признана годной к эксплуатации.

Сертификат № EAЭС RU C-CN.AЯ60.B.00014/19. Срок действия с 25.06.2019г. по 24.06.2024г.

Сертификат № TC RU C-CN.AЯ60.B.00213. Срок действия с 23.11.2017г. по 17.04.2022г.

Сертификаты соответствия выданы: ОРГАН ПО СЕРТИФИКАЦИИ продукции и услуг Частного Учреждения «Воронежский центр сертификации и мониторинга»

394018. г. Воронеж, ул. Станкевича, 2а, телефон: (473) 252-01-35, 259-77-93

Аттестат аккредитации рег. № RA. RU.0001.10АЯ60 от 15.10.2015

Уважаемый покупатель!

Вы приобрели ручную электрическую пильную машину, изготовленную в КНР под контролем специалистов ООО «ЭНКОР-Инструмент-Воронеж». Перед началом эксплуатации внимательно и до конца прочтите настоящее «Руководство».

СОДЕРЖАНИЕ**1. ОБЩИЕ УКАЗАНИЯ****2. ТЕХНИЧЕСКИЕ ДАННЫЕ****3. КОМПЛЕКТНОСТЬ****4. УКАЗАНИЯ ПО ТЕХНИКЕ БЕЗОПАСНОСТИ****4.1. Общие инструкции по безопасности при работе с ручными электрическими машинами****4.2. Указания по мерам безопасности для всех пил. Порядок пиления****4.3. Дополнительные указания по технике безопасности для всех пил. Причины отдачи и соответствующие предупреждения****4.4. Указания по мерам безопасности для пил с подвижным нижним кожухом. Работа нижнего защитного кожуха****4.5. Общие инструкции по безопасности при работе с пилой****5. ОСОБЕННОСТИ ЭКСПЛУАТАЦИИ****5.1. Требования к сети электропитания****5.2. Особенности эксплуатации****6. УСТРОЙСТВО ПИЛЫ****7. ПОДГОТОВКА К РАБОТЕ И РЕГУЛИРОВКА****7.1. Установка пильного диска****7.2. Изменение угла наклона пильного диска****7.3. Изменение глубины пропила****7.4. Установка параллельного упора****8. ПОРЯДОК РАБОТЫ С ПИЛОЙ****8.1. Включение****8.2. Пиление****9. ВОЗМОЖНЫЕ НЕИСПРАВНОСТИ И МЕТОДЫ ИХ УСТРАНЕНИЯ****10. ТЕХНИЧЕСКОЕ ОБСЛУЖИВАНИЕ****10.1. Общее обслуживание****10.2. Замена щеток****10.3. Хранение и транспортировка****10.4. Критерии предельного состояния****10.5. Утилизация****11. ГАРАНТИЙНЫЕ ОБЯЗАТЕЛЬСТВА****12. СВИДЕТЕЛЬСТВО О ПРИЕМКЕ И ПРОДАЖЕ****ГАРАНТИЙНЫЙ ТАЛОН**

Настоящее «Руководство» предназначено для изучения и правильной эксплуатации ручных электрических пильных машин моделей **ПДЭ-1200/55** и **ПДЭ-1500/65**.

1. ОБЩИЕ УКАЗАНИЯ

1.1. Ручные электрические пильные машины моделей **ПДЭ-1200/55** и **ПДЭ-1500/65** (далее пила, машина, электроинструмент) предназначены для распиловки заготовок из древесины и материалов на ее основе с использованием дисковых пил, конструктивно совместимых с машиной и предназначенных для выполнения работ с материалом заготовки.

Не допускается обработка металлов, асбоцементных материалов, камня и подобных материалов, мягких пластмассовых и резиноподобных материалов.

1.2. Данная ручная электрическая пильная машина является технически сложным товаром, предназначенным для бытового и промышленного применения.

1.3. Пила рассчитана на работу от однофазной сети переменного тока напряжением 220В и частотой 50Гц.

1.4. Пила предназначена для эксплуатации и хранения в следующих условиях:

- температура окружающей среды от плюс 1°С до плюс 35°С;
- относительная влажность воздуха до 80% при температуре плюс 25°С.

1.5. Приобретая электрическую пилу, проверьте её работоспособность, комплектность, наличие гарантийных талонов в руководстве по эксплуатации, дающих право на бесплатное устранение заводских дефектов в период гарантийного срока, при наличии на них даты продажи, штампа магазина и разборчивой подписи или штампа продавца. Если пила внесена в зимнее время в отапливаемое помещение с улицы или из холодного помещения, её не распаковывать и не включать в течение 8 часов. Пила должна прогреться до температуры окружающего воздуха. В противном случае он может выйти из строя при включении, из-за скопившейся влаги на деталях электродвигателя.

ВНИМАНИЕ. После продажи пилы претензии по некомплектности не принимаются.

2. ТЕХНИЧЕСКИЕ ДАННЫЕ

2.1. Основные параметры пил приведены в таблице 1.

Таблица 1

Наименование параметра	ПДЭ-1200/55	ПДЭ-1500/65
	Значение параметра	
Номинальное напряжение, В	220±10%	
Частота тока, Гц	50	
Род тока	переменный, однофазный	
Номинальная потребляемая мощность, Вт	1300	1500
Частота вращения пильного диска на холостом ходу, об/мин	4600	4700
Максимальная глубина пропила, мм	под углом 90°	65
	под углом 45°	44
Размер пильного диска (диаметр × посадка), мм	165 × 20	190 × 20
Масса нетто, кг	3,5	3,8
Артикул	50239	50245

2.2. По электробезопасности пилы моделей **ПДЭ-1200/55** и **ПДЭ-1500/65** соответствуют II классу защиты от поражения электрическим током.

2.3. Шумовые и вибрационные характеристики указаны в Таблице 2.

Шумовые и вибрационные характеристики	Модель	
	ПДЭ-1200/55	ПДЭ-1500/65
Уровень шума от электроинструмента		
Уровень звукового давления, дБ(А)	97	97
Уровень звуковой мощности, дБ(А)	108	108
Недостоверность, дБ(А)	3	3
Значения вибрационной характеристики		
Полное среднеквадратичное значение скорректированного виброускорения на основной рукоятке, м/с ²	1,746	1,843
Полное среднеквадратичное значение скорректированного виброускорения на дополнительной рукоятке, м/с ²	2,391	2,243
Недостоверность, м/с ²	1,5	1,5

Машина предоставляется в ремонт в чистом виде, только в полной комплектации, включая рабочий и режущий инструмент. Заменяемые по гарантии детали переходят в собственность мастерской.

Гарантийные обязательства не распространяются на следующие случаи:

- отсутствие, повреждение или изменение заводского номера на машине или в гарантийном талоне, или их несоответствие;
 - несоблюдение пользователем предписаний руководства по эксплуатации, ненадлежащее хранение и обслуживание, использование машины не по назначению;
 - эксплуатация машины с признаками неисправности (повышенный шум, вибрация, неравномерное вращение, потеря мощности, снижение оборотов, сильное искрение, запах гари);
 - механические повреждения (трещины, сколы, вмятины, деформации, повреждение кабелей и т.д.);
 - повреждения, вызванные действием агрессивных сред и высоких температур или иных внешних факторов, таких как дождь, снег, повышенная влажность и др., например, коррозия металлических частей;
 - повреждения, вызванные ненадлежащим уходом, сильным внутренним или внешним загрязнением, попаданием в машину инородных тел; например: песка, камней, материалов и веществ, не являющихся отходами, сопровождающими применение машины по назначению;
 - повреждения и поломки вследствие эксплуатации машины без надлежащих средств пылеудаления, предписанных производителем в руководстве по эксплуатации;
 - неисправности, возникшие вследствие перегрузки или заклинивания двигателя, повлекшие выход из строя сопряженных или последовательных деталей, например: ротора и статора (одновременный выход из строя ротора и статора, обеих обмоток статора), первичной обмотки трансформаторов, а также вследствие несоответствия параметров электросети, напряжению, указанному в таблице номинальных параметров для данного изделия;
 - неисправности, возникшие вследствие равномерного естественного износа упорных, трущихся, передаточных деталей и материалов;
 - выход из строя (естественный износ) быстроизнашивающихся деталей и комплектующих (угольных щеток, приводных ремней и колес, резиновых уплотнений, сальников, смазки, направляющих роликов, защитных кожухов и т.д.), сменных приспособлений (насадок, пил, ножей, цепей, звездочек, пильных и отрезных дисков, шлифовальных лент, сверл, элементов их крепления, патронов сверлильных и ключей к ним, цанг, подошв машин, болтов, гаек и фланцев крепления, шлангов, фильтров, упаковок, кейсов и т.д.);
 - обслуживание машины в условиях неавторизованного сервисного центра, очевидные попытки вскрытия и самостоятельного ремонта (повреждены шлицы крепежных элементов, пломбы, защитные стикеры и т.д.), при внесении самостоятельных изменений в конструкцию (в т.ч., удлинение шнура питания и т.д.);
 - ремонт с использованием неоригинальных запасных частей;
 - профилактическое обслуживание (регулировка, чистка, смазка, промывка и прочий уход).
- Техническое обслуживание машины, проведение регламентных работ, регулировок, указанных в руководстве по эксплуатации, диагностика не относятся к гарантийным обязательствам и оплачиваются согласно действующим расценкам сервисного центра;
- Эксплуатация машины при любых повреждениях изоляции шнуров питания (механических, термических) категорически запрещается в связи с опасностью причинения вреда жизни/здоровью владельца. Владелец, подписывая настоящие условия гарантии, подтверждает право авторизованного сервисного центра, при обнаружении указанных повреждений, осуществить замену шнуров питания без дополнительного согласования с владельцем по действующим на момент замены расценкам.
- Предметом гарантии не является неполная комплектация машины, которая могла быть выявлена при продаже. Претензии от третьих лиц не принимаются.
- Срок гарантии продлевается на время нахождения машины в гарантийном ремонте.

10.2. Замена щеток, Рис. 9

10.2.1. Регулярно через каждые 30 часов наработки проверяйте состояние щеток (29).

10.2.2. Вывинтите крышки щёткодержателя (28) из корпуса электродвигателя (25). Извлеките щётки (29) из щёткодержателя (30). Измерьте высоту щётки (29). Щётки высотой менее 7 мм подлежат замене. **Внимание!** Заменяйте щётки парами.

10.2.4. Установку щёток (29) произведите в обратной последовательности



Рис.9

10.3. Хранение и транспортировка

Храните машину в индивидуальной упаковке в сухом помещении, оградив от воздействия прямых солнечных лучей. Не храните машину в легкодоступном месте и в пределах досягаемости детей. Для транспортировки машины на дальние расстояния используйте заводскую или иную упаковку, исключающую повреждение её в процессе транспортировки.

10.4. Критерии предельного состояния

Критерием предельного состояния ручной электрической пильной машины является состояние, при котором ее дальнейшая эксплуатация недопустима или экономически нецелесообразна: чрезмерный износ, коррозия, деформация, старение или разрушение узлов и деталей, или их совокупность при невозможности их устранения в условиях авторизованных сервисных центров оригинальными деталями, или экономическая нецелесообразность проведения ремонта. Критериями предельного состояния пильной машины являются:

- механические повреждения корпуса и выход из строя механизма передачи;
- чрезмерный износ или выход из строя электродвигателя.

10.5. Утилизация

Машину и ее комплектующие, вышедшие из строя и не подлежащие ремонту, необходимо сдать на специальные приемные пункты по утилизации. Не выбрасывайте вышедший из строя электроинструмент в бытовые отходы.

11. ГАРАНТИЙНЫЕ ОБЯЗАТЕЛЬСТВА

Производитель гарантирует надёжную работу ручных электрических машин при соблюдении условий хранения, правильности монтажа, использования по назначению, соблюдении правил эксплуатации и обслуживания, указанных в руководстве по эксплуатации.

Гарантийный срок эксплуатации ручных электрических машин составляет **24 месяца** с даты продажи через розничную сеть.

Назначенный срок службы ручных электрических машин – 3 года.

ООО «ЭНКОР-Инструмент-Воронеж» в гарантийный период предоставляет право на выполнение бесплатного ремонта по устранению любых заводских дефектов ручных электрических машин в условиях авторизованных сервисных центров и при наличии правильного заполненного гарантийного талона и свидетельства о приёме и продаже, кроме случаев:

- механические повреждения, связанные с неаккуратной эксплуатацией, сборкой, транспортировкой и хранением;
- после проведения самостоятельного вскрытия и ремонта, изменения конструкции или ремонта в неавторизованном сервисном центре;
- если причиной поломки стала эксплуатация машины не по назначению.

В течение гарантийного срока владелец имеет право на бесплатное устранение неисправностей, которые явились следствием производственных дефектов. Техническое обслуживание изделия на предмет установления гарантийного случая производится только в авторизованных сервисных центрах, перечисленных на сайте www.enkor.ru.

Гарантийный ремонт производится только при наличии гарантийного талона. При отсутствии отметок в свидетельстве о приёме и продаже, а также при незаполненном гарантийном талоне, гарантийный ремонт не производится и претензии по качеству изделия не принимаются.

В связи постоянным совершенствованием конструкции и технических характеристик инструмента, ООО «ЭНКОР-Инструмент-Воронеж» оставляет за собой право вносить изменения в конструкцию и комплектацию данного изделия.

3. КОМПЛЕКТНОСТЬ, Рис.1

3.1. Комплектность пил моделей ПДЭ-1200/55 и ПДЭ-1500/65 включает:



Рис. 1.

Наименование	Модель	
	ПДЭ-1200/55	ПДЭ-1500/65
А. Пила	1 шт.	1 шт.
Б. Ключ специальный	1 шт.	1 шт.
В. Болт крепления пильного диска	1 шт.	1 шт.
Г. Шайба	1 шт.	1 шт.
Д. Фланец внешний	1 шт.	1 шт.
Е. Фланец внутренний	1 шт.	1 шт.
Ж. Диск пильный	1 шт.	1 шт.
И. Упор параллельный	1 шт.	1 шт.
Руководство по эксплуатации	1 экз.	1 экз.
Коробка картонная	1 шт.	1 шт.

4. ИНСТРУКЦИИ ПО БЕЗОПАСНОСТИ

4.1. Общие указания по обеспечению безопасности при работе с ручной электрической машиной (электроинструментом).

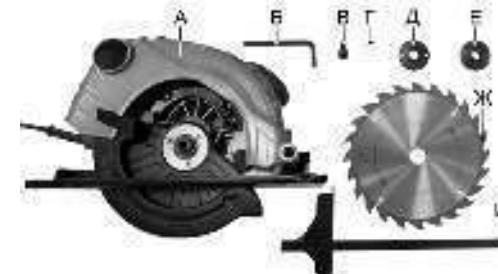
4.1.1. Ознакомьтесь с устройством, назначением и возможностями вашей машины. Не подключайте машину к сети питания до тех пор, пока внимательно не ознакомитесь с изложенными в «Руководстве» рекомендациями и не изучите все пункты настройки и регулировки.

4.1.2. К работе допускаются подготовленные и имеющие опыт работы с ручными электрическими машинами операторы не моложе 18 лет.

4.1.3. Дети, посторонние лица и животные должны находиться на безопасном расстоянии от рабочего места. Запирайте рабочее помещение на замок. Инструмент не предназначен для использования людьми (включая детей), у которых есть физические, нервные или психические отклонения или недостаток опыта и знаний, за исключением случаев, когда за такими лицами осуществляется надзор или проводится их инструктирование относительно использования инструмента лицом, отвечающим за их безопасность. Необходимо осуществлять надзор за детьми с целью недопущения их игр с инструментом.

4.1.4. Перед первым включением обратите внимание на правильность сборки и надежность крепления узлов, механизмов и защитных устройств машины.

4.1.5. После запуска машины убедитесь в её работоспособности, дайте ей поработать не менее одной минуты на холостом ходу. Если в это время вы услышите посторонний шум или почувствуете сильную вибрацию, выключите её и установите причину этого явления. Не включайте машину до выявления и устранения причины неисправности.

4.1.6. **Запрещается** работа с машиной в помещениях с относительной влажностью воздуха более 80%. Позаботьтесь о хорошем освещении рабочего места и свободе передвижения.

4.1.7. Не используйте машину вблизи легковоспламеняющихся жидкостей или газов. Не допускайте использование машины в помещениях со скользким полом, например, засыпанном опилками или натертом воском.

4.1.8. Содержите рабочее место в чистоте, не допускайте загромождения посторонними предметами. Выработайте в себе привычку: прежде чем приступить к работе, уберите все используемые при настройке и разметке инструменты с рабочего места и с заготовки.

4.1.9. Используйте машину только по назначению. Не допускается самостоятельное проведение модификаций машины, а также использование её для работ, на которые она не рассчитана. Оберегайте машину от ударов и резких нагрузок.

4.1.10. Всегда работайте в защитных очках: обычные очки таковыми не являются, поскольку не противостоят ударам. Работайте с применением наушников для уменьшения воздействия шума.

4.1.11. Одевайтесь правильно. При работе электрической машиной не надевайте лишнюю свободную одежду, перчатки, галстуки, украшения и уберите длинные волосы под головной убор, так как они могут попасть в подвижные детали машины. Всегда работайте в нескользящей обуви.

4.1.12. При отсутствии на рабочем месте эффективных систем пылеудаления рекомендуется использовать индивидуальные средства защиты дыхательных путей (респиратор), поскольку мелкие частицы при обработке некоторых материалов могут вызывать аллергические осложнения.

4.1.13. Не работайте машиной, если принимаете лекарства или находитесь в состоянии алкогольного или наркотического опьянения, а также в болезненном или утомленном состоянии.

4.1.14. Во время работы не отвлекайтесь, всегда сохраняйте устойчивую рабочую позу и равновесие. Следите за правильным положением рук, ног и тела.

4.1.15. Контролируйте исправность деталей машины, правильность и надёжность крепления рабочего инструмента под планируемые операции. Любая неисправная деталь должна немедленно ремонтироваться или заменяться.

4.1.16. Не перегружайте машину. Ваша работа будет выполнена лучше и закончится быстрее, если вы будете выполнять её так, чтобы машина не перегружалась.

4.1.17. Осторожно обращайтесь и не допускайте неправильной эксплуатации шнура питания. Не тяните за шнур питания при отсоединении вилки от розетки. Оберегайте шнур от нагревания, попадания масла и воды и от повреждения об острые кромки.

4.1.18. Содержите машину в чистоте, в исправном состоянии, правильно её обслуживайте.

4.1.19. Если вам что-то показалось ненормальным в работе машины, немедленно прекратите её эксплуатацию.

4.1.20. Запрещается эксплуатация машины с любыми неисправностями переключателей режимов работы и кнопки пуска.

4.1.21. Перед началом любых работ по настройке или техническому обслуживанию машины отсоедините вилку от питающей розетки.

4.1.22. Используйте только рекомендованные комплектующие (детали, узлы и механизмы). Соблюдайте указания, прилагаемые к комплектующим. Применение несоответствующих комплектующих может стать причиной несчастного случая.

4.1.23. Не оставляйте машину без присмотра. Прежде чем покинуть рабочее место, упакуйте машину и положите на место хранения. Не оставляйте машину в сырых, не отапливаемых помещениях.

4.1.24. Храните руководство по эксплуатации в надёжном месте.

вишу выключателя (6) и отключите от розетки. Слегка расклиньте пропилом и аккуратно освободите пильный диск. Помните, что напайки пильного диска (2) очень острые и хрупкие.

8.2.7. Обрезки пиломатериалов, застрявшие между пильным диском (2) и кожухами (3 и 10), удалите проволочным крюком, предварительно отключив вилку шнура питания (9) пилы от розетки электросети.

Примечание: Для достижения максимальной производительности труда и получения качественных результатов необходимо устанавливать пильный диск, соответствующий виду выполняемых работ и материалу обрабатываемой заготовки.

9. ВОЗМОЖНЫЕ НЕИСПРАВНОСТИ И МЕТОДЫ ИХ УСТРАНЕНИЯ

Неисправность	Вероятная причина	Действия по устранению
Двигатель не включается.	Нет напряжения питания.	Проверьте напряжение в сети.
	Неисправен выключатель.	Обратитесь в специализированный сервисный центр для ремонта.
	Неисправен шнур питания.	
	Изношены щетки.	
Повышенное искрение щеток на коллекторе.	Изношены щетки.	Обратитесь в специализированный сервисный центр для ремонта.
	Загрязнен коллектор.	
	Неисправны обмотки ротора.	
Повышенная вибрация, шум.	Затуплены или сколоты зубья пильного диска.	Проверьте состояние и при необходимости замените пильный диск.
	Неисправны подшипники.	Обратитесь в специализированный сервисный центр для ремонта. Замените ремень.
	Износ ремня редуктора.	
Появление дыма и запаха горелой изоляции.	Неисправность обмоток ротора или статора.	Обратитесь в специализированный сервисный центр для ремонта.
Двигатель перегревается.	Загрязнены отверстия охлаждения электродвигателя.	Прочистите отверстия охлаждения электродвигателя.
	Электродвигатель перегружен.	Снимите нагрузку и в течение 2-3 минут обеспечьте работу эл. пилы на холостом ходу при максимальных оборотах.
	Неисправен ротор.	Обратитесь в специализированный сервисный центр для ремонта.
Двигатель не развивает полную скорость и не работает на полную мощность.	Низкое напряжение питания.	Проверьте напряжение в сети.
	Сгорела обмотка или обрыв в обмотке.	Обратитесь в специализированный сервисный центр для ремонта.
	Слишком длинный удлинительный шнур.	Замените шнур на более короткий, убедившись, что он отвечает требованиям п.5.2.5.

10. ТЕХНИЧЕСКОЕ ОБСЛУЖИВАНИЕ

10.1. Общее обслуживание

10.1. Продолжительная эксплуатация пильной машины с изношенным пильным диском приводит к снижению производительности и качества выполняемой работы и является причиной перегрузки двигателя. Замените или заточите **пильный диск** сразу, как только заметите, что пильный диск затуплен.

10.1.2. Очистите пильную машину от пыли и грязи сжатым воздухом, щёткой-сметкой или чистой ветошью. Не используйте для очистки пластиковых деталей пильной машины растворители или другие агрессивные составы.

10.1.3. Периодически проверяйте затяжку всех резьбовых соединений пильной машины и, при необходимости, затягивайте все ослабленные соединения.



Рис. 6.

Рис. 7.

Рис. 8.

7.3.1. Для установки глубины пиления переместите вверх рычаг фиксатора глубины пиления (8).

7.3.2. Удерживая пильную машину за основную рукоятку (7), опустите или поднимите основание (1). Глубину пиления контролируйте по указателю (24) на шкале стойки (22). Указатель глубины пиления (24) расположен на неподвижном защитном кожухе (3).

7.3.3. Перед выполнением ответственных (точных) несквозных запилов установку глубины пиления контролируйте мерительным инструментом или шаблоном (образцом). Выполните пробное пиление на обрезках заготовки. Инструментально измерьте глубину запила и при необходимости произведите корректировку.

7.4. Установка параллельного упора, Рис. 7

Параллельный упор используется для пиления заготовки в размер (от края заготовки).

7.4.1. Вставьте параллельный упор (27) в пазы на основании (1) и зафиксируйте винтом (26).

7.4.2. Размер от пильного диска (2) до плоскости параллельного упора (27) устанавливайте по шкале, нанесенной на параллельный упор (27) и указателю, нанесенному на основании (1).

7.4.3. Перед выполнением точных работ выполните пробное пиление на обрезках заготовки. Произведите инструментальное измерение результата пиления, при необходимости выполните корректировку положения параллельного упора (27).

8. ПОРЯДОК РАБОТЫ

8.1. Включение, Рис. 8

8.1.1. Подготовьте вашу пилу к работе согласно разделу 7.

8.1.2. Подключите вилку шнура питания (9) к розетке электросети.

8.1.3. Возьмите пилу и крепко удерживайте её за рукоятки (4) и (7).

Помните: В момент включения пилы происходит «отдача», поэтому выберите устойчивую позу и удерживайте её на безопасном расстоянии (от себя, от посторонних лиц и от любых предметов).

8.1.4. Разблокируйте выключатель (6), нажав кнопку разблокировки выключателя (5). Удерживая кнопку разблокировки выключателя (5), нажмите клавишу выключателя (6). Пила включится.

8.1.5. Для выключения пилы отпустите клавишу выключателя (6), дождитесь полной остановки пильного диска (2) и отключите вилку шнура питания (9) от розетки электросети.

8.2. Пиление

8.2.1. Включите вашу пилу согласно п. 8.1.

8.2.2. Дождитесь, когда пильный диск (2) достигнет максимальной частоты вращения.

8.2.3. Плавно производите «врезание» пильного диска (2) в заготовку, контролируя направление линии пиления.

8.2.4. Держите пилу двумя руками за рукоятки (4) и (7), плотно прижимая основание (1) к заготовке. Следите за равномерностью подачи и отсутствием боковых усилий, приводящих к заклиниванию пильного диска (2) в заготовке.

8.2.5. После окончания пиления отведите пильный диск (2) от заготовки, выключите пилу, отпустив клавишу выключателя (6).

8.2.6. В случае заклинивания пильного диска (2) в заготовке, выключите пилу, отпустив кла-

4.2. Дополнительные указания по безопасности при работе с ручной электрической пильной машиной

4.2.1. К работе с ручной электрической пильной машиной допускаются подготовленные и имеющие опыт работы лица. Приступая к выполнению любой операции, необходимо изучить руководство по эксплуатации, устройство машины, назначение каждого органа управления машиной. Перед выполнением намеченной операции изучите методы и режимы предполагаемой обработки, получите информацию в соответствующих учебных пособиях или у квалифицированного специалиста.

4.2.2. Не включайте машину с установленным ключом, незакрепленным фланцем и болтом крепления пильного диска. Обеспечивайте правильное положение и надёжное крепление пильного диска. Не держите палец на кнопке пуска при замене пильного диска и при перерывах между операциями. Используйте только соответствующие предполагаемой операции пильные диски. Перед каждой установкой пильного диска убедитесь в его исправности и отсутствии любых дефектов (деформация, сколы, трещины, коррозия, следы жидкостей и масел и др.).

4.2.3. Не включайте и не выключайте машину при не отведённом пильном диске от заготовки.

4.2.4. Не пытайтесь остановить пильный диск руками или какими-либо предметами.

4.2.5. Не форсируйте режим работы, рекомендованный для данной операции.

4.2.6. Никогда не удерживайте обрабатываемую деталь руками. Деталь должна быть закреплена в тисках или струбцинами. Руки не должны находиться вблизи вращающегося пильного диска.

4.2.7. Не допускайте скопления обрезков и опилок на обрабатываемой заготовке.

4.2.8. Ограничьте себя от попадания опилок и обрезков. Обязательно используйте прозрачный лицевой защитный щиток.

4.2.9. Не допускайте попадания воды и смазочных материалов на машину, обрабатываемую заготовку и пильный диск.

4.2.10. Перед началом работы правильно обустройте рабочее место. Работайте в максимально удобной позе. Используйте подходящий и надёжный рабочий стол или верстак.

4.2.11. Не стойте сами и не позволяйте никому стоять в плоскости вращения пильного диска.

4.2.12. Крепко удерживайте машину. Помните, что в момент включения и остановки машина может самопроизвольно перемещаться вниз или вверх.

4.2.13. **Категорически запрещается** устанавливать на машину любые отрезные диски и шлифовальные или заточные круги – это может привести к тяжёлым травмам.

4.2.14. Применяйте пильные диски, предназначенные только для материала и вида операции обрабатываемой заготовки, в соответствии с техническими характеристиками используемой машины. Не применяйте пильные диски без знака соответствия требованиям регламентов. Никогда не используйте самодельные или переделанные пильные диски.

4.2.15. **Категорически запрещается** обрабатывать заготовку с гвоздями, шурупами, камнями и другими инородными предметами.

4.2.16. Не обрабатывайте одновременно несколько заготовок.

4.2.17. Будьте особенно внимательны при обработке больших, очень маленьких или неудобных заготовок. Используйте дополнительные опорные поверхности (удлинители стола) для длинных заготовок, т. к. отрезанная часть заготовки может опрокинуться с рабочего стола. Не обрабатывайте заготовки, которые настолько малы, что вы не можете их надёжно закрепить.

4.2.18. При обработке заготовки, во избежание отдачи (отскока), необходимо следить за тем, чтобы обороты рабочего пильного диска не снижались, и его не зажимало в заготовке.

4.2.19. **Запрещается** использовать пильные диски со сколотыми 2 зубьями подряд, и более 10% от общего их количества.

4.2.20. **Запрещается** применять пилу для валки деревьев или обрезки сучьев.

ПОМНИТЕ: Ручная электрическая пильная машина является источником повышенной опасности. Настоятельно рекомендуем перед каждым выполнением определённого вида работы чётко знать (изучить, повторить, проконсультироваться) и во время работы строго выполнять методы, технологию и правила безопасности процесса. Чётко выполнять правила действующей электро и пожарной безопасности.

5. ПОДКЛЮЧЕНИЕ МАШИНЫ К ИСТОЧНИКУ ПИТАНИЯ

5.1. Требования к сети электропитания.

- 5.1.1. Машина подключается к сети с напряжением 220 В частотой 50 Гц.
 5.1.2. Запрещается переделывать вилку шнура питания машины, если она не соответствует размеру вашей розетки и изменять длину шнура питания.
 5.1.3. При повреждении шнура питания его должен заменить уполномоченный сервисный центр (услуга платная).

5.2. Особенности эксплуатации

ВНИМАНИЕ! Для исключения опасности повреждения двигателя регулярно очищайте машину и вентиляционные каналы корпуса от опилок и пыли. Таким образом обеспечивается беспрепятственное охлаждение двигателя. Не допускайте попадания внутрь корпуса машины посторонних предметов и жидкостей.

5.2.1. Если двигатель машины не запускается или внезапно останавливается при работе, сразу же отключите машину. Отсоедините вилку шнура питания машины от розетки электрической сети. Проверьте состояние электрической сети. Если сеть исправна, включите машину ещё раз. Если двигатель машины не работает, обратитесь в уполномоченный сервисный центр.

5.2.2. Колебания напряжения сети в пределах $\pm 10\%$ относительно номинального значения не влияют на нормальную работу машины. Однако, при тяжёлой нагрузке необходимо, чтобы на двигатель подавалось напряжение 220 В.

5.2.3. Не перегружайте машину. При выполнении работ, регламентированных данным «Руководством», не допускайте чрезмерного усилия подачи, вызывающего существенное падение оборотов электродвигателя. Невыполнение этого требования способно привести к перегрузке и выходу из строя электродвигателя машины. Не допускается эксплуатация машины с признаками кольцевого искрения на коллекторе электродвигателя.

5.2.4. Большинство проблем с двигателем вызвано ослаблением или плохими контактами в разъёмах, перегрузкой, пониженным напряжением (возможно, вследствие недостаточного сечения подводных проводов).

5.2.5. При большой длине и малом поперечном сечении подводных проводов на них происходит дополнительное падение напряжения, которое приводит к проблемам с двигателем. Поэтому для нормальной работы машины необходимо достаточное поперечное сечение подводных проводов. Рекомендованное поперечное сечение медного провода 1,5 мм² при общей длине не более 15 метров. При этом, не имеет значения, осуществляется подвод электроэнергии к машине через стационарные подводные провода, через удлинительный кабель или через комбинацию стационарных и удлинительных кабелей.

6. УСТРОЙСТВО ПИЛЫ

Устройство пилы представлено на рисунке 2.

1. Основание	6. Выключатель
2. Диск пильный	7. Рукоятка основная
3. Кожух неподвижный	8. Рычаг фиксатора глубины пиления
4. Рукоятка дополнительная	9. Шнур питания
5. Кнопка разблокировки выключателя	10. Кожух подвижный

Внимание! Перед проведением работ по подготовке к эксплуатации, регулировке и техническому обслуживанию пилы необходимо отключить вилку шнура питания пилы от розетки электросети.



Рис. 2

7. ПОДГОТОВКА К РАБОТЕ И РЕГУЛИРОВКА

7.1 Установка пильного диска (Рис. 3-5)

Перед установкой пильного диска на машину убедитесь, что размеры пильного диска соответствуют размерам в таблице 2, а максимально допустимая частота вращения пильного диска не превышает максимальную частоту вращения, указанную в таблице 2.

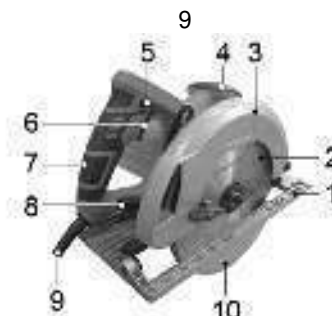
7.1.1. Установите на шпindel (11) внутренний фланец (12), как показано на Рис. 3.

7.1.2. Переместите за рычаг подвижный кожух (10) и установите на внутренний фланец (12) пильный диск (2).

7.1.3. При установке пильного диска (2) необходимо соблюдать направление вращения, указанное стрелками на его корпусе с направлением вращения шпинделя (11), указанным стрелками на кожухах (3) и (10).



Рис. 3.



Рис. 4.



Рис. 5.

7.1.3. Установите внешний фланец (13), шайбу (14) и болт (15). Удерживая кнопку блокировки шпинделя (16), ключом из комплекта поставки затяните болт (15).

7.1.4. Демонтаж пильного диска (2) произведите в обратной последовательности.

7.2. Регулировка угла наклона пильного диска (Рис. 5)

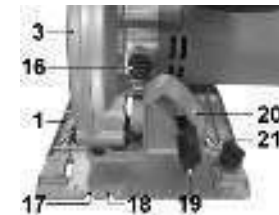
7.2.1. Для регулировки угла наклона пильного диска (2) ослабьте винт фиксации (19).

7.2.2. Угол наклона пильного диска (2), контролируйте по указателю (21) на шкале (20).

7.2.3. Зафиксируйте установленный наклон пильного диска (2) фиксирующим винтом (19).

7.2.4. Перед выполнением точных работ проверьте угол наклона пильного диска (2) угломером. Выполните пробное пиление на обрезках заготовки и произведите инструментальное измерение результата, при необходимости откорректируйте положение пильного диска (2).

7.2.5. На основании выполнены указатели (17) и (18), указывающие линию реза пильного диска (2) при пилении под углом 0° и 45°, соответственно.

Примечание. При наклонной распиловке значение глубины пропила, устанавливаемое по шкале на стойке (22), не совпадает с истинным значением. В этом случае глубину пропила следует измерять (как высоту) от вершины самого удалённого зуба на пильном диске (2) до опорной плоскости основания (1).

7.3. Регулировка глубины пиления, Рис. 6

Установку глубины пиления необходимо производить в зависимости от толщины заготовки или при выполнении несвободного запила. При сквозном пилении вылет пильного диска (2) должен быть установлен на 20÷30мм больше толщины заготовки.