



РУКОВОДСТВО ПО ЭКСПЛУАТАЦИИ

МОТОПОМПА ДИЗЕЛЬНАЯ ELITECH

■ МД 1100Д80Г

■ МД 1200Д80Г ПРОФ



УВАЖАЕМЫЙ ПОКУПАТЕЛЬ!

Благодарим Вас за выбор продукции ELITECH! Мы рекомендуем Вам внимательно ознакомиться с данным руководством и тщательно соблюдать предписания по мерам безопасности, эксплуатации и техническому обслуживанию оборудования.

Содержащаяся в руководстве информация основана на технических характеристиках, имеющихся на момент выпуска руководства.

Настоящий паспорт содержит информацию, необходимую и достаточную для надежной и безопасной эксплуатации изделия.

В связи с постоянной работой по совершенствованию изделия изготовитель оставляет за собой право на изменение его конструкции, не влияющее на надежность и безопасность эксплуатации, без дополнительного уведомления.

СОДЕРЖАНИЕ

1. Назначение	4
2. Правила техники безопасности	6
3. Устройство мотопомпы.....	6
4. Комплектация.....	7
5. Технические характеристики	7
6. Подготовка к работе	8
7. Запуск и останов двигателя	12
8. Техническое обслуживание	14
9. Возможные неисправности и методы их устранения	18
10. Транспортировка и хранение.....	19
11. Утилизация	19
12. Срок службы	19
13. Гарантия	20
14. Данные о производителе, импортере, сертификате / декларации и дате производства.....	20

1. НАЗНАЧЕНИЕ

Мотопомпа предназначена для перекачивания воды из открытых водоемов и резервуаров. Максимальный размер частиц, который может содержаться в воде, указан в таблице с техническими характеристиками.

Температура перекачиваемой воды должна быть от +5 до +40 °С

Мотопомпа не предназначена для перекачивания легковоспламеняющихся, горючесмазочных материалов и нефтепродуктов, а также воды, содержащей длинноволокнистые и химические составляющие.

2. ПРАВИЛА ТЕХНИКИ БЕЗОПАСНОСТИ

 	<p>Перед первым использованием мотопомпы внимательно прочтите Руководство по эксплуатации. Запрещается использование мотопомпы лицами, находящимися под воздействием алкоголя, наркотических средств, после приема медикаментов и в состоянии повышенной усталости. Запрещается использование мотопомпы лицами, не достигшими 16-летнего возраста. Для предотвращения получения травм или повреждения оборудования перед работой с мотопомпой всегда проводите осмотр мотопомпы на наличие повреждений или утечек ГСМ.</p>
	<p>При работе используйте средства индивидуальной защиты.</p>
	<p>Выхлопные газы содержат ядовитый угарный газ. Никогда не запускайте мотопомпу в невентилируемом помещении. Не забывайте обеспечивать необходимую вентиляцию.</p>
	<p>Во время работы двигателя глушитель очень сильно нагревается и остается горячим некоторое время. Не прикасайтесь к глушителю после остановки двигателя, дайте ему некоторое время охладиться. Во время работы мотопомпы посторонние люди и животные должны находиться на безопасном расстоянии от нее.</p>

	<p>Дизельное топливо является чрезвычайно огнеопасным и взрывоопасным веществом при определенных условиях. Заправляйте топливный бак в хорошо проветриваемом месте при остановленном двигателе.</p> <p>При заправке двигателя мотопомпы топливом не курите, и не допускайте искрения и огня вблизи места заправки. Пролитое топливо вытирайте сразу.</p> <p>Рядом с мотопомпой не должно находиться легковоспламеняющихся жидкостей или емкостей с газом, топлива в открытых емкостях и других горючих материалов.</p>
	<p>Запрещается запускать двигатель мотопомпы с сухим насосом. Заполните насос мотопомпы водой перед ее запуском.</p>
	<p>Запрещается использовать мотопомпу для перекачивания нефтепродуктов, ГСМ и химических жидкостей.</p>
	<p>Ремонт мотопомпы должен осуществляться только в авторизованном сервисном центре с использованием оригинальных запчастей.</p> <p>Обслуживание мотопомпы, произведенное неправильно, или же самостоятельное устранение неполадок в работе может привести к поломкам мотопомпы, не подлежащим гарантийному обслуживанию.</p>

Критерии предельного состояния

Внимание! При возникновении посторонних шумов при работе изделия, механических повреждений корпуса, утечки топлива из топливного бака, необходимо немедленно выключить изделие и обратиться в авторизованный сервисный центр для устранения неисправностей.

3. УСТРОЙСТВО МОТОПОМПЫ



Рис. 1

- | | |
|---|--------------------------------------|
| 1 – пробка сливного отверстия насоса | 10 – пробка масляного фильтра |
| 2 – патрубок всасывающий | 11 – стартер |
| 3 – пробка заливного отверстия насоса | 12 – ручка стартера |
| 4 – патрубок напорный | 13 – фильтр воздушный |
| 5 – глушитель | 14 – рычаг декомпрессионного клапана |
| 6 – бак топливный | 15 – двигатель |
| 7 – рычаг дроссельной заслонки | 16 – пробка маслозаливной горловины |
| 8 – рама | |
| 9 – пробка слива масла из картера двигателя | |

4. КОМПЛЕКТАЦИЯ

- | | |
|--------------------------------|--------|
| 1. Мотопомпа | - 1шт. |
| 2. Патрубок напорный | - 1шт. |
| 3. Патрубок всасывающий | - 1шт. |
| 4. Гайка патрубка накидная | - 2шт. |
| 5. Прокладка | - 2шт. |
| 6. Фильтр всасывающий | - 1шт. |
| 7. Хомут | - 3шт. |
| 8. Руководство по эксплуатации | - 1шт. |

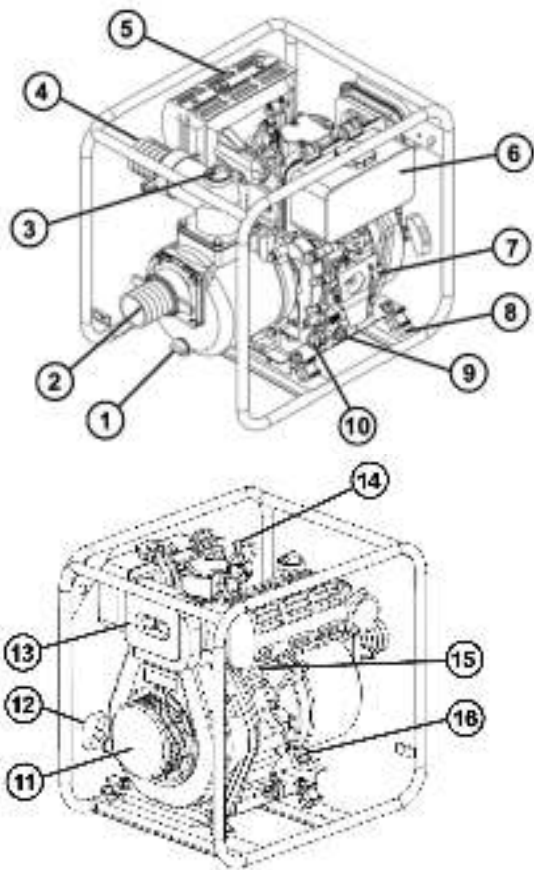
5. ТЕХНИЧЕСКИЕ ХАРАКТЕРИСТИКИ

Таблица. 1

ПАРАМЕТРЫ / МОДЕЛИ	МД 1100Д80Г	МД 1200Д80Г ПРОФ
Производительность, л/мин	1100	1200
Напор максимальный, м	27	28
Глубина всасывания (макс.), м	8	
Диаметр патрубка (вход), мм	80	
Диаметр патрубка (выход), мм	80	
Температура воды	от +5 до +40	
Давление на выходе, МПа	0,27	0,28
Размер частиц (макс.), мм	27	
Мощность двигателя (при 3600об/мин), л.с.	5,5	8,6
Объем топливного бака, л	3,5	12,5
Объем масляного картера, л	1,1	1,65
Потребление топлива, мл/кВтч	335	318
Тип топлива	дизельное	
Габаритные размеры, мм	635x475x635	815x520x780
Масса, кг	59	97

6. ПОДГОТОВКА К РАБОТЕ

6.1. Сборка

- 1) Извлеките мотопомпу из упаковки
- 2) Осмотрите мотопомпу на наличие повреждений. В случае обнаружения повреждений устраните их до начала эксплуатации мотопомпы
- 3) Залейте в картер двигателя необходимое количество масла
- 4) Установите на входное и выходное отверстия насоса мотопомпы патрубки с прокладками (Рис. 2). К патрубкам подсоедините рукава и зафиксируйте их хомутами. На всасывающий рукав необходимо установить всасывающий фильтр (Рис. 3).



Рис. 2



Рис. 3

5) Заполните насос мотопомпы водой через заливное отверстие (Рис. 4)

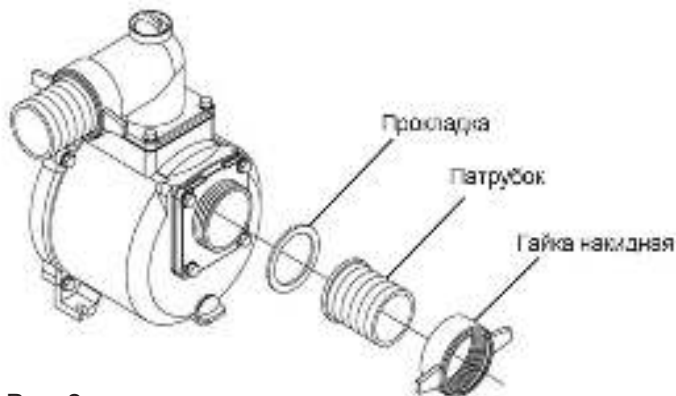
Внимание! Не запускайте мотопомпу без воды в насосе. Работа насоса без воды приведет к перегреву и разрушению уплотнительных сальников насоса.

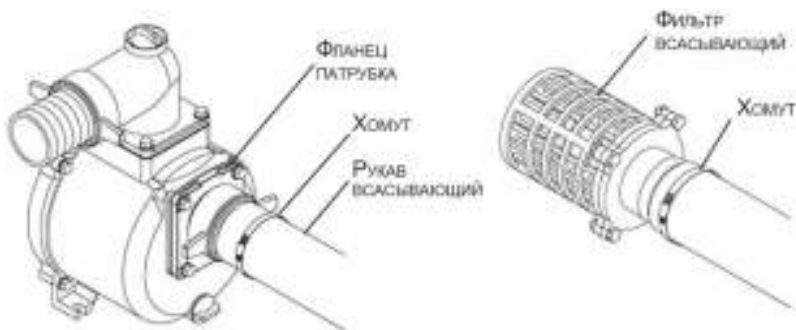

Рис. 4

6.2. Моторное масло

Внимание! Для транспортировки мотопомпы масло из картера двигателя было слито. Перед первым использованием залейте рекомендованное масло в картер двигателя в объеме, указанном в технических характеристиках!

Внимание! Запрещается запускать двигатель мотопомпы без масла или с низким уровнем масла. Уровень масла в двигателе мотопомпы необходимо проверять перед каждым запуском или через каждые 8 часов работы электростанции.

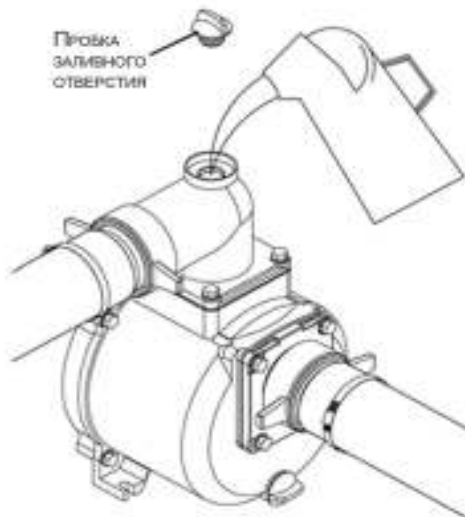
Внимание! Используйте только рекомендованное чистое моторное масло для 4-тактного двигателя воздушного охлаждения.

Рекомендованное моторное масло:



Elitech 4T Стандарт (SAE30, минеральное) - летнее
Elitech 4T Премиум (SAE10W30, полусинтетическое) - всесезонное
Elitech 4T Ультра (SAE5W30, синтетическое) - зимнее

Выберите масло с подходящей вязкостью для средней температуры воздуха в регионе, где предполагается эксплуатация мотопомпы.

Сорта масел по вязкости марки SAE:



Рис. 5

Внимание! Запрещается смешивать разные сорта масел и масла от разных производителей.

Заправка моторного масла в картер двигателя:

1. Установите мотопомпу на ровную горизонтальную поверхность
2. Выкрутите пробку маслозаливной горловины (Рис. 6)
3. Через маслозаливную горловину залейте моторное масло в картер двигателя до уровня нижней кромки маслозаливной горловины (Рис. 7)

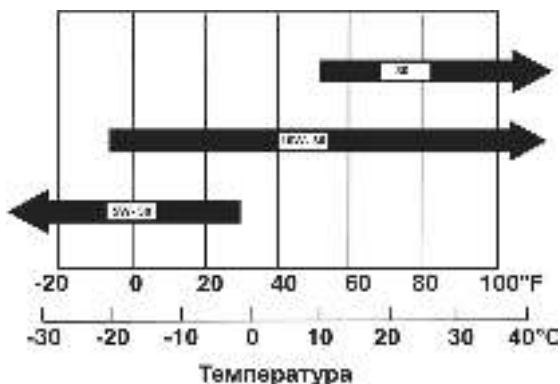

Рис. 6



Рис. 7

Проверка уровня моторного масла в двигателе

Проверку уровня моторного масла выполняйте в следующей последовательности:

1. Выкрутите пробку маслозаливной горловины (Рис. 6)
2. Протрите контрольный щуп ветошью и вставьте щуп в маслозаливную горловину, не заворачивая пробку
3. Извлеките щуп и проверьте уровень масла. Он должен находиться между верхней и нижней отметкой контрольного щупа (Рис.8). В случае необходимости долейте свежее моторное масло
4. Закрутите маслозаливную пробку



Рис. 8

6.3. Топливо

В качестве топлива для мотопомпы используйте дизельное топливо, соответствующее сезону (зимнее или летнее).

Открутите крышку топливного бака. Под крышкой расположен сетчатый фильтр, который препятствует попаданию мусора в топливный бак при заливке топлива. Залейте в топливный бак топливо до необходимого уровня. Заливать топливо в бак необходимо через воронку, или из специальной канистры с удлиненной горловиной (Рис. 6). После дозаправки надежно закрутите крышку топливного бака.

Внимание! Дозаправку топлива осуществляйте в хорошо проветриваемых местах, удаленных от источников огня. Не курите во время дозаправки топлива. Старайтесь заливать топливо аккуратно, не проливая. Пролитое топливо сразу же вытирайте.



Рис. 9

6.4. Проверка воздушного фильтра

Воздушный фильтр препятствует попаданию в двигатель мотопомпы пыли и грязных примесей, содержащихся в воздухе, которые могут привести к поломке двигателя. Загрязненный воздушный фильтр препятствует надлежащей подаче воздуха в карбюратор.

Проверяйте фильтрующий элемент воздушного фильтра согласно регламенту технического обслуживания (Пункт 8.1). Убедитесь, что он исправен и находится в рабочем состоянии (нет повреждений и загрязнений).

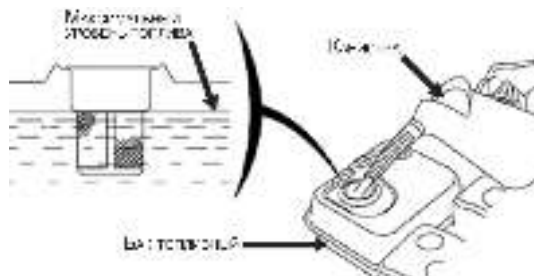
Для чистки воздушного фильтра см. Пункт 8.3 «Обслуживание воздушного фильтра».

Внимание! Запрещается запускать двигатель мотопомпы без воздушного фильтра. Это приводит к преждевременному износу двигателя.

7. ЗАПУСК И ОСТАНОВ ДВИГАТЕЛЯ

7.1. Запуск двигателя

Внимание! Перед запуском мотопомпы убедитесь, что контур насоса заполнен водой.

Для запуска двигателя:

1. Откройте топливный крана рычагом, расположенном под топливным баком.



Рис. 10

2. Установить рычаг управления дроссельной заслонкой в положение «СТАРТ» (Рис. 11).



Рис. 11

3. Медленно потяните за рукоятку ручного стартера до появления ощутимого сопротивления. Затем медленно верните ручку стартера в исходное положение.

4. Нажмите на рычаг декомпрессионного клапана (14) (Рис. 1) и отпустите его.

Примечание! В зависимости от модели мотопомпы рычаг декомпрессионного клапана может располагаться как сверху, так и сбоку двигателя.

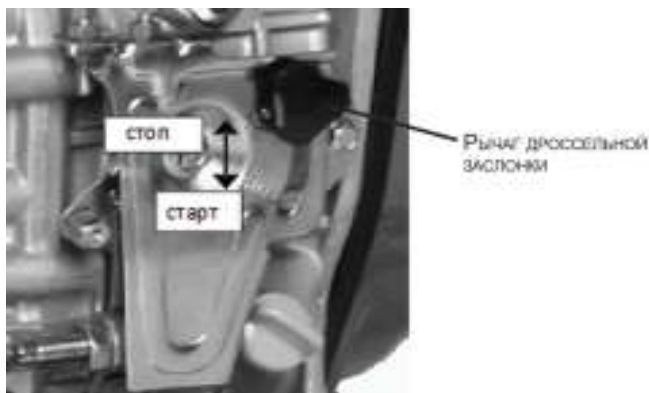
5. Резко потяните рукоятку ручного стартера на себя и, не отпуская, плавно верните ее в исходное положение. Если двигатель не запустился, повторите действие еще раз, пока двигатель не запустится.

Внимание! Не позволяйте рукоятке стартера ударяться о корпус мотопомпы. Медленно возвращайте ее в исходное положение.

Внимание! Не вытягивайте шнур стартера на всю длину, это может привести к поломке ручного стартера.

7.2. Обкатка двигателя

Для долгосрочной и надежной работы двигателя мотопомпы рекомендуем Вам произвести обкатку двигателя. Не нагружайте мотопомпу при первом пуске, дайте двигателю мотопомпы поработать не менее 4 часов с нагрузкой в 20-40% от номинальной. После первых 20 моточасов работы замените моторное масло.

7.3. Останов двигателя

1. Перед остановкой двигателя переведите рычаг дроссельной заслонки на низкие обороты и дайте двигателю поработать 3 минуты на низких оборотах без нагрузки. Затем переместите рычаг управления дроссельной заслонкой в положение «СТОП».
2. Закройте топливный кран.

8. ТЕХНИЧЕСКОЕ ОБСЛУЖИВАНИЕ

Проведение своевременного технического обслуживания и регулировок позволит содержать мотопомпу в наилучшем рабочем состоянии и обеспечит длительный срок ее эксплуатации. Выполняйте техническое обслуживание в соответствии с регламентом технического обслуживания.

Внимание! Перед выполнением любого технического обслуживания заглушите двигатель. Если нужно, чтобы двигатель работал, убедитесь, что место работы хорошо проветривается. Выхлопные газы при работе двигателя содержат ядовитый угарный газ и другие опасные химические вещества.

Внимание! Двигатель мотопомпы, глушитель и другие компоненты двигателя очень сильно разогреваются при работе. Во избежание ожога, не дотрагивайтесь до них сразу после остановки двигателя, а подождите некоторое время, пока они остынут, и только затем приступайте к техническому обслуживанию.

Внимание! Используйте оригинальные запасные части. Установка бывших в эксплуатации или неоригинальных запасных частей может повредить мотопомпу.

Производитель не несет ответственности в случае невыполнения регламентных работ по техническому обслуживанию мотопомпы, использования неоригинальных запасных частей, повреждений, вызванных обслуживанием или ремонтом неавторизованных специалистов.

8.1. Регламент технического обслуживания

Таблица 2

НАЗВАНИЕ УЗЛА И ОПЕРАЦИИ Выполняйте обслуживание через каждый указанный месяц или количество моточасов, в зависимости от того, что наступит раньше		Периодичность обслуживания				
		Каждый раз перед началом работы	После первых 20 моточасов	Каждые 50 моточасов	Через каждые 100 моточасов	Через каждый год или через 300 моточасов
Моторное масло	Проверка уровня	○				
	Замена		○		○ (3)	
Фильтр масляный	Очистка				○	
Воздушный фильтр	Проверка					
	Очистка				○ (1)	
	Замена					○
Свеча зажигания	Проверка и регулировка				○	
	Замена					○
Топливный бак и топливный фильтр	Очистка					○ (2)
Топливопровод	Проверка	Через каждые 2 года (замена при необходимости) (2)				

(1) При использовании в местах с сильной запыленностью проводить обслуживание через меньшие интервалы.

(2) Эти операции следует выполнять у авторизованного дилера, если только вы не имеете соответствующих инструментов и требуемой квалификации.

(3) Производить замену масла в двигателе чаще, если двигатель работает при высоких нагрузках и при пыльных условиях работы.

8.2. Замена моторного масла

Внимание! Слив моторного масла при его замене, необходимо производить на разогретом двигателе, чтобы обеспечить быструю полную очистку.

Замену моторного масла выполняйте в следующей последовательности:

1. Установите подходящую емкость для слива отработанного масла под сливное отверстие
2. Выкрутите пробку маслозаливной горловины и сливной болт (Рис. 12)
3. Слейте в заранее подготовленную емкость все моторное масло
4. Закрутите на место сливной болт с прокладкой
5. Установите мотопомпу на горизонтальной поверхности и залейте новое моторное масло, рекомендованное производителем, до нижней кромки маслозаливной горловины (Рис. 13);
6. Проверьте уровень моторного масла (см. Пункт 6.1);
7. Плотнo закройте пробку маслозаливной горловины.



Рис. 12



Рис. 13

Внимание! Отработанное масло необходимо утилизировать в соответствии с действующими правилами охраны окружающей среды. Не выливайте его на землю и не выбрасывайте вместе с бытовыми отходами.

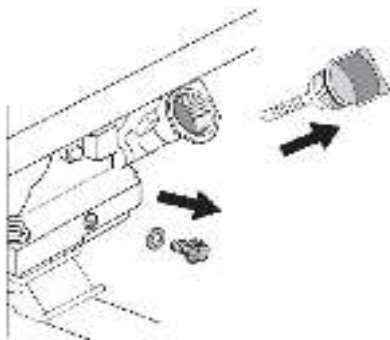
Пролитое моторное масло следует немедленно собрать.

8.3. Обслуживание воздушного фильтра

Загрязненный воздушный фильтр препятствует необходимой подаче воздуха к двигателю. Для обеспечения нормальной работы двигателя необходимо регулярно чистить воздушный фильтр. Сокращайте интервалы обслуживания воздушного фильтра, если электростанция работает в местах с повышенным запылением.

Внимание! Запрещается пуск двигателя электростанции без воздушного фильтра. Это приводит к преждевременному износу двигателя.

1. Открутите гайку. Снимите крышку воздушного фильтра. Извлеките элементы фильтра и разъедините их (Рис. 14).
2. Проверьте элементы фильтра на наличие повреждений. Поврежденные элементы замените на новые.
3. Поролоновый фильтрующий элемент промойте в теплой воде с бытовым моющим средством и просушите. Затем промочите поролоновый элемент в чистом моторном масле и отожмите излишнее масло.
4. Бумажный фильтрующий элемент продуйте изнутри сжатым воздухом с давлением не более 2 бар.



Рис. 14

9. ВОЗМОЖНЫЕ НЕИСПРАВНОСТИ И МЕТОДЫ ИХ УСТРАНЕНИЯ

В случае, если двигатель электростанции не запустился с нескольких попыток или нет напряжения на розетках необходимо провести ряд проверок, приведенных в Таблице 4.

Таблица 3

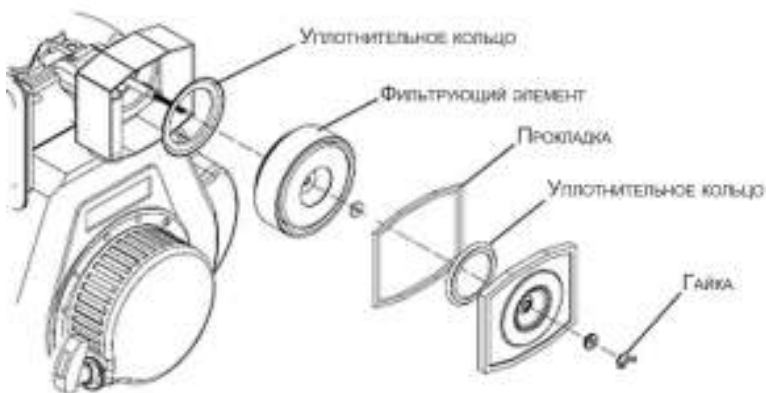
НЕИСПРАВНОСТЬ	ПРИЧИНА	МЕТОД УСТРАНЕНИЯ
ДВИГАТЕЛЬ НЕ ЗАПУСКАЕТСЯ	Недостаточно топлива в топливном баке	Залейте топливо в топливный бак
	При отрицательной температуре воздуха используется летнее топливо	Замените летнее топливо на зимнее
	Загрязнена/вышла из строя топливная форсунка	Обратитесь в авторизованный сервисный центр
	Топливный кран закрыт (положение «ЗАКРЫТО»)	Откройте топливный кран (положение «ОТКРЫТО»)
ДВИГАТЕЛЬ НЕ РАЗВИВАЕТ МАКСИМАЛЬНЫЕ ОБОРОТЫ	Загрязнен воздушный фильтр	Очистите воздушный фильтр
	Загрязнена топливная форсунка	Обратитесь в авторизованный сервисный центр
	Некачественное топливо, в топливный бак попала вода	Замените топливо на свежее. Промойте отстойник топливного крана.
МОТОПОМПА НЕ КАЧАЕТ ВОДУ	Глубина забора воды более 8 метров	Не превышайте максимальную глубину забора воды, указанную в технических характеристиках
	Рукав/фильтр забились грязью	Прочистите рукав/фильтр
	В насосе мотопомпы воздух	Заполните контур насоса водой
	Соединение рукавов не герметично	Проверьте соединение рукавов
	Повреждено рабочее колесо насоса	Обратитесь в авторизованный сервисный центр Elitech

10. ТРАНСПОРТИРОВКА И ХРАНЕНИЕ

Транспортировка

Перед транспортировкой мотопомпы слейте из нее воду и отсоедините всасывающую и напорную трубу (шланг).

При транспортировке мотопомпы снимите со свечи зажигания колпачок высоковольтного провода, слейте топливо из топливного бака и закройте топливный кран.

При транспортировке сохраняйте мотопомпу в горизонтальном положении. Закрепите мотопомпу в транспортном средстве. Перевозить мотопомпу необходимо только с холодным двигателем.

Не роняйте и не ставьте тяжелые предметы на мотопомпу.

Рекомендуется транспортировать мотопомпу в оригинальной упаковке.

Внимание! Запрещается перевозить мотопомпу на боку.

Длительное хранение

При постановке мотопомпы на длительное хранение убедитесь, что в помещении нет избыточной влажности и пыли.

- Слейте из топливного бака остатки топлива в подходящую емкость.
- Слейте из насоса мотопомпы воду.
- Замените отработанное моторное масло на новое.
- Храните мотопомпу в хорошо проветриваемом отапливаемом помещении с относительной влажностью не более 80% (при температуре + 25°C).
- Для предотвращения попадания пыли на мотопомпу рекомендуется хранить ее в оригинальной упаковке.

Внимание!

Храните топливо в герметично закрытых емкостях предназначенных для хранения горючих веществ.

11. УТИЛИЗАЦИЯ

Не выбрасывайте мотопомпу, бензин и моторное масло вместе с бытовым мусором. Утилизируйте мотопомпу, ее компоненты и горюче-смазочные материалы согласно действующим правилам по утилизации промышленных отходов.

12. СРОК СЛУЖБЫ

Изделие относится к бытовому классу. Срок службы 5 лет.

13. ГАРАНТИЯ

Гарантийный срок на товар и условия гарантии указаны в гарантийном талоне.

14. ДАННЫЕ О ПРОИЗВОДИТЕЛЕ, ИМПОРТЕРЕ, СЕРТИФИКАТЕ / ДЕКЛАРАЦИИ И ДАТЕ ПРОИЗВОДСТВА

Данные о производителе, импортере, а также данные об официальном представителе, информация о сертификате (декларации) и дате производства находятся в приложении №1 к руководству по эксплуатации.

8 800 100 51 57

Номер круглосуточной бесплатной горячей линии по РФ.
Вся дополнительная информация о товаре и сервисных
центрах на сайте

www.elitech-tools.ru