

ИНТЕРСКОЛ



(RUS) Пила ручная электрическая
дисковая

**модель:
ДП-190/1600**

(RUS) РУКОВОДСТВО ПО ЭКСПЛУАТАЦИИ
И ИНСТРУКЦИЯ ПО БЕЗОПАСНОСТИ

Уважаемый потребитель!

При покупке машины ручной электрической (электроинструмента):

- требуйте проверки её исправности путем пробного включения, а также комплектности согласно сведениям соответствующего раздела настоящего руководства по эксплуатации;
- убедитесь, что гарантийный талон оформлен должным образом, содержит дату продажи, штамп магазина и подпись продавца.



Перед началом работы электрической машиной изучите Инструкцию по безопасности и Руководство по эксплуатации и неукоснительно соблюдайте содержащиеся в них правила техники безопасности при работе.

Бережно относитесь к Руководству и Инструкции и храните их в доступном месте в течение всего срока службы машины.



Помните:
электроинструмент является источником повышенной опасности!

ГАРАНТИЙНЫЕ ОБЯЗАТЕЛЬСТВА ПРОИЗВОДИТЕЛЯ

Производитель гарантирует работоспособность машины в соответствии с требованиями технических условий изготовителя.

Гарантийный срок эксплуатации машины составляет 2 года со дня продажи её потребителю. В случае выхода машины из строя в течение гарантийного срока по вине изготовителя владелец имеет право на её бесплатный ремонт при предъявлении оформленного соответствующим образом гарантийного талона.

Условия и правила гарантийного ремонта изложены в гарантийном талоне на машину. Ремонт осуществляется в уполномоченных ремонтных мастерских, полный список которых представлен на сайте: www.interskol.ru

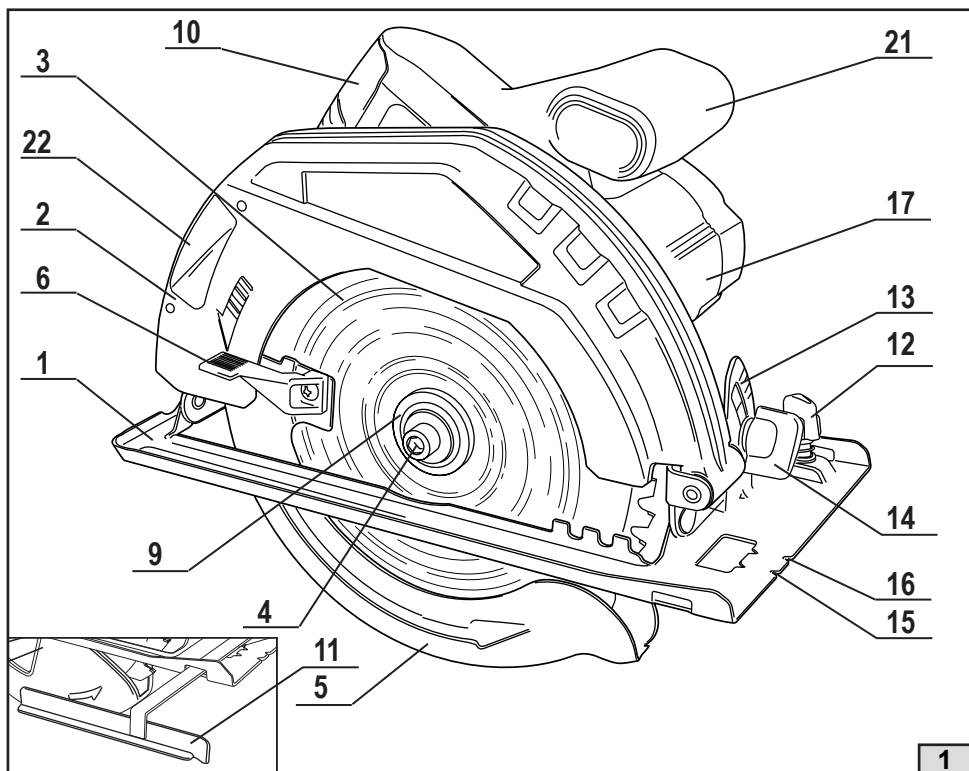

1

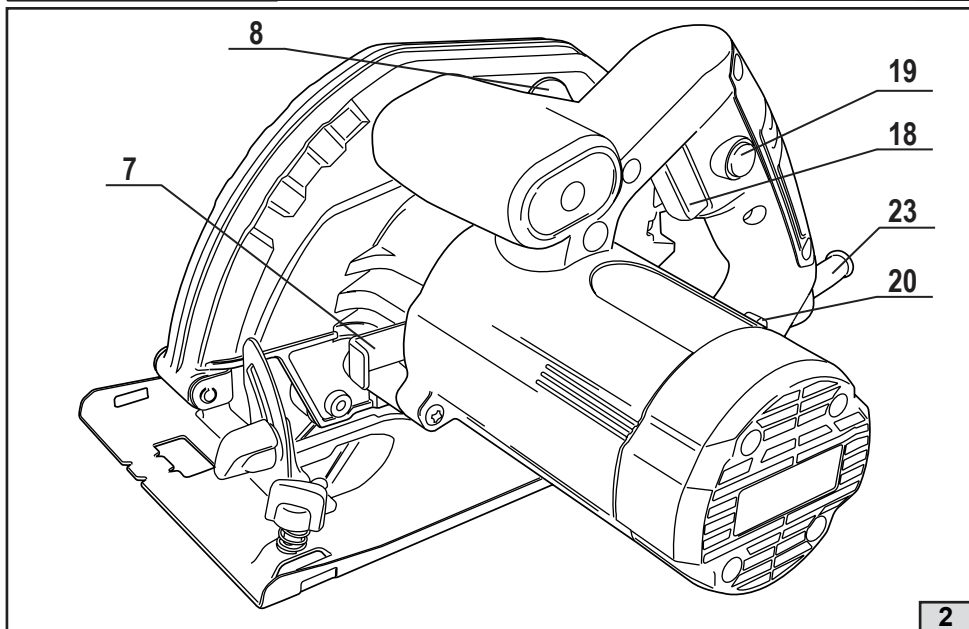

2

ИНСТРУКЦИЯ ПО БЕЗОПАСНОСТИ

1

ОБЩИЕ УКАЗАНИЯ МЕР БЕЗОПАСНОСТИ



ВНИМАНИЕ! Прочтите все предупреждения и указания мер безопасности и все инструкции. *Невыполнение предупреждений и инструкций может привести к поражению электрическим током, пожару и (или) серьезным повреждениям.*

Сохраните все предупреждения и инструкции для того, чтобы можно было обращаться к ним в дальнейшем.

Термин “электрическая машина” используется для обозначения Вашей машины с электрическим приводом, работающим от сети (снабженного шнуром) или машины с электрическим приводом, работающим от аккумуляторных батарей.

1) Безопасность рабочего места

a) Содержите рабочее место в чистоте и обеспечьте его хорошее освещение. Если рабочее место загромождено или плохо освещено, это может привести к несчастным случаям.

b) Не следует эксплуатировать электрические машины в взрывоопасной среде (например, в присутствии воспламеняющихся жидкостей, газов или пыли). Машины с электрическим приводом являются источником искр, которые могут привести к возгоранию пыли или паров.

c) Не подпускайте детей и посторонних лиц к электрической машине в процессе её работы. Отвлечение внимания может привести Вас к потере контроля над машиной.

2) Электрическая безопасность

a) Штепсельные вилки электрических машин (зарядных устройств) должны подходить под розетки. *Никогда не изменяйте конструкцию штепсельной вилки каким-либо образом. Не используйте каких-либо переходников для машин с заземляющим проводом. Использование неизменных вилок и соответствующих розеток уменьшит риск поражения электрическим током;*

b) Не допускайте контакта тела с заземленными поверхностями, такими, как трубы, радиаторы, плиты и холодильники. *Существует повышенный риск поражения электрическим током, если Ваше тело заземлено.*

c) Не подвергайте электрические машины воздействию дождя и не держите их во влажных условиях. *Вода, попадая в электрическую машину, увеличивает риск поражения электрическим током.*

d) Обращайтесь аккуратно со шнуром.

Никогда не используйте шнур для переноса, перетаскивания электрической машины (зарядного устройства) и вытаскивания вилки из розетки. *Исключите воздействие на электрическую машину тепла, масла, острых кромок или движущихся частей. Поврежденные или скрученные шнуры увеличивают риск поражения электрическим током;*

e) При эксплуатации электрической машины (зарядного устройства) на открытом воздухе пользуйтесь удлинителем, пригодным для использования на открытом воздухе. *Применение шнура, предназначенного для использования на открытом воздухе, уменьшает риск поражения электрическим током;*

f) Если нельзя избежать эксплуатации электрической машины (зарядного устройства) во влажных условиях, используйте источник питания, снабженный устройством защитного отключения (УЗО). *Использование УЗО уменьшает риск поражения электрическим током.*

3) Личная безопасность

a) Будьте бдительны, следите за своими действиями и руководствуйтесь здравым смыслом при эксплуатации электрических машин. Не пользуйтесь электрическими ма-

щинами, если Вы устали, находитесь под действием наркотических средств, алкоголя или лекарственных препаратов. Кратковременная потеря концентрации внимания при эксплуатации электрических машин может привести к серьезным повреждениям.

б) Пользуйтесь индивидуальными защитными средствами. Всегда надевайте средства для защиты глаз. *Защитные средства – такие, как маски, предохраняющие от пыли, перчатки, обувь, предохраняющая от скольжения, каска или средства защиты ушей, используемые в соответствующих условиях – уменьшат опасность получения повреждений.*

с) Не допускайте случайного включения машин. Обеспечьте, чтобы выключатель находился в положении «Отключено» перед подсоединением к сети и (или) к аккумуляторной батарее и при подъеме и переноске электрической машины. *Если при переноске электрической машины палец находится на выключателе или происходит подключение к сети (подсоединение к аккумуляторной батарее) электрической машины, у которой выключатель находится в положении «Включено», это может привести к несчастному случаю;*

д) Перед включением электрической машины удалите все регулировочные или гаечные ключи. *Ключ, оставленный во вращающейся части электрической машины, может привести к травмированию оператора;*

е) При работе не пытайтесь дотянуться до чего-либо, всегда сохраняйте устойчивое положение. *Это позволит обеспечить лучший контроль над машиной в экстремальных ситуациях.*

ф) Одевайтесь надлежащим образом. Не носите свободной одежды или ювелирных изделий. Не приближайте свои волосы, одежду и перчатки к движущимся частям машины. *Свободная одежда, ювелирные изделия и длинные волосы могут попасть в движущиеся части.*

г) Если предусмотрены средства для подсоединения к оборудованию для отсоса и сбора пыли, обеспечьте их надлежащее присоединение и эксплуатацию. *Сбор пыли может уменьшить опасности, связанные с пылью.*

4) Эксплуатация и уход за электрической машиной

а) Не перегружайте электрическую машину. Используйте электрическую машину соответствующего назначения для выполнения необходимой вам работы. *Лучше и безопаснее выполнять электрической машиной ту работу, на которую она рассчитана;*

б) Не используйте электрическую машину, если ее выключатель неисправен (не включает или не выключает). *Любая электрическая машина, которая не может управляться с помощью выключателя, представляет опасность и подлежит ремонту;*

с) Отсоедините вилку от источника питания и (или) аккумуляторную батарею от электрической машины перед выполнением каких-либо регулировок, заменой принадлежностей или помещением ее на хранение. *Подобные превентивные меры безопасности уменьшают риск случайного включения электрической машины;*

д) Храните неработающую электрическую машину в месте, недоступном для детей, и не разрешайте лицам, не знакомым с электрической машиной или настоящей инструкцией, пользоваться электрической машиной. *Электрические машины представляют опасность в руках неквалифицированных пользователей;*

е) обеспечьте техническое обслуживание электрических машин. Проверьте электрическую машину на предмет правильности соединения и закрепления движущихся частей, поломки деталей и иных несоответствий, которые могут повлиять на работу. В случае неисправности отремонтируйте электрическую машину перед использованием. *Часто несчастные случаи происходят из-за плохого обслуживания электрической машины;*

ф) храните режущие инструменты в заточенном и чистом состоянии. *Режущие ин-*

струменты с острыми кромками, обслуживаемые надлежащим образом, реже заклинивают, ими легче управлять;

г) используйте электрические машины, приспособления, инструмент и пр. в соответствии с настоящей инструкцией с учетом условий и характера выполняемой работы. Использование электрической машины для выполнения операций, на которые она не рассчитана, может создать опасную ситуацию.

5) Эксплуатация и уход за аккумуляторной машиной

а) Перезарядку следует осуществлять, используя зарядное устройство, указанное изготовителем. Зарядное устройство, которое годится для одного типа аккумуляторной батареи, может вызвать пожар при использовании другого типа батареи;

б) Питание машин следует осуществлять только от аккумуляторных батарей, имеющих специальное обозначение. Использование любых других батарей может привести к повреждениям и пожару;

в) Если аккумуляторная батарея не используется, ее следует хранить отдельно от других металлических предметов, таких, как скрепки для бумаг, монеты, ключи, гвозди, винты и т.п., которые могут замкнуть контактные выводы. Короткое замыкание контактных выводов может вызвать ожоги или пожар;

д) В случае неправильной эксплуатации жидкий электролит может вытечь из аккумуляторной батареи; избегайте контакта с электролитом. При случайном контакте с электролитом смойте его водой. Если электролит попадет в глаза, кроме промывки глаз водой обратитесь за медицинской помощью. Течь электролита из аккумуляторной батареи может вызвать раздражение или ожоги.

2

УКАЗАНИЯ МЕР БЕЗОПАСНОСТИ ДЛЯ ДИСКОВЫХ ПИЛ



а) ОПАСНО: Не допускайте попадания рук в зону пиления и не прикасайтесь к пильному диску. Держитесь второй рукой за дополнительную рукоятку или за корпус двигателя. При удержании пилы обеими руками они будут защищены от пореза пильным диском.

б) Не держите руки ниже обрабатываемого изделия. Защитный кожух не может защитить от пильного диска снизу обрабатываемого изделия.

в) Отрегулируйте глубину пропила соответственно толщине обрабатываемой детали. Из обрабатываемой детали пильный диск должен выступать не более, чем на полную высоту зуба.

д) Никогда не удерживайте распиливаемую деталь на руках или на коленях. Закрепите обрабатываемую деталь на устойчивой подставке. Это является важным условием минимизации опасности от контакта с пильным диском, в том числе при его заклинивании или потере контроля над пилой.

е) Удерживайте пилу только за изолированные поверхности захвата в случае, если выполняется работа, при которой возможно касание режущим инструментом скрытой электропроводки. Контакт с электропроводкой, находящейся под напряжением, приводит к тому, что металлические части пилы также оказываются под напряжением, что ведёт к поражению оператора электротоком.

ф) При продольной распиловке всегда применяйте упор или прямую направляющую планку. Это улучшает точность пропила и снижает возможность заклинивания пильного диска.

г) Всегда используйте пильные диски нужного размера и имеющие соответствующее посадочное отверстие (круг, ромб и т.п.). Пильные диски, которые не подходят к соответствующим деталям пилы, вращаются с радиальным биением, что ведёт к потере управления пилой.

h) Никогда не применяйте поврежденные или неверно подобранные подкладные шайбы или винты для крепления пильного диска. Подкладные шайбы и винты для крепления пильного диска сконструированы специально для данной пилы в це-

лях получения оптимальных эксплуатационных характеристик и обеспечения безопасности работы.

3

ДОПОЛНИТЕЛЬНЫЕ УКАЗАНИЯ ПО ТЕХНИКЕ БЕЗОПАСНОСТИ ДИСКОВЫХ ПИЛ

Причины отдачи и соответствующие предупреждения:

Отдача - это внезапная реакция вследствие блокирования, заклинивания или перекоса пильного диска, приводящая к неконтролируемому подъёму пилы с выходом пильного диска из пропила а направлении оператора.

При сильном защемлении пильного диска или ограничении его хода реактивная сила, создаваемая двигателем, отбрасывает пилу в направлении оператора.

Если пильный диск искривится или перекосится, то зубья диска задней кромкой могут задевать за обрабатываемую деталь, из-за чего пильный диск может перемещаться в направлении выхода из пропила, а пила – отбрасываться в направлении оператора.

Отдача является следствием неверной или ошибочной эксплуатации пилы, нарушения правил выполнения работ. Она может быть предотвращена принятием соответствующих мер предосторожности, указанных ниже:

а) Надежно удерживайте пилу обеими руками, а руки располагайте так, чтобы можно было противодействовать силам отдачи. Всегда находитесь в стороне от пильного диска, не допускайте нахождения пильного диска на одной линии с вами. Отдача может вызвать отскок пилы назад, но при принятии указанных мер предосторожности оператор способен компенсировать возникающие усилия и не потерять управления.

б) Если происходит заклинивание пильного диска или работа прерывается по какой-либо другой причине, отпустите клавишу выключателя и удерживайте пилу в материале до полной её остановки. Но в коем случае не пытайтесь извлечь пилу из распиливаемой детали или вести её в обратном направлении, пока пильный диск вращается и может произойти отдача. Найдите причину заклинивания и устраните её.

с) Прежде чем включить пилу, когда её пильный диск находится в заготовке, выровняйте его в пропиле, проверьте, не соприкасаются ли его зубья с торцевой поверхностью пропила. Если имеет место заклинивание пильного диска, то при повторном пуске пилы может произойти отдача.

д) При распиловке больших тонких заготовок, в целях снижения риска отдачи из-за заклинивания пильного диска надёжно закрепите обрабатываемые заготовки на опорах. Длинные заготовки при распиловке могут прогибаться под действием собственного веса, поэтому поддерживающие опоры должны располагаться с обеих сторон доски, рядом с линией реза и около края доски.

е) Не пользуйтесь пильными дисками с тупыми, неразведёнными или повреждёнными зубьями. Использование пильных дисков с тупыми, неразведёнными или повреждёнными зубьями ведёт к образованию «тесного» пропила, к повышенному трению боковой поверхности диска о материал, к заклиниванию и отдаче пилы.

ф) До начала пиления надёжно зафиксируйте устройство регулировки глубины пиления и угла наклона пильного диска. Если во время пиления произойдёт самопроизвольное изменение этих установок, то может произойти заклинивание пильного диска и обратная отдача пилы.

г) Будьте особо осторожны, когда выполняете врезание в недоступных для обзора участках. Погружающийся пильный диск может начать резать скрытые (например, за стенкой) предметы, что может стать причиной отдачи пилы.

Указания по технике безопасности для дисковых пил с внутренним качающимся защитным кожухом

а) Перед началом использования пилы каждый раз проверяйте правильность закрытия нижнего защитного кожуха. Не применяйте силу, если нижний защитный кожух

свободно не открывается и/или закрывается с задержками и заеданием. Никогда не фиксируйте нижний защитный кожух в открытом положении. Если пила случайно упадёт, нижний защитный кожух может погнуться. Откройте защитный кожух за рычаг его отвода и убедитесь, что он перемещается свободно при любом угле и любой глубине пропила, не касаясь ни пильного диска, ни других частей пилы.

б) Проверяйте, как функционирует пружина нижнего защитного кожуха. При отсутствии нормальной работы нижнего защитного кожуха и его возвратной пружины, прежде чем приступить к работе, выполните техническое обслуживание машины. Замедленное срабатывание может быть вызвано повреждением деталей, наличием клейких отложений или попаданием в механизм обломков обрабатываемого материала.

с) Нижний защитный кожух можно отводить вручную при выполнении специальных распилов, например распилов врезанием и сложных распилов. Поднимите нижний защитный кожух за ручку отвода и опустите нижний кожух, как только диск войдёт в обрабатываемый материал. При любой другой распиловке нижний защитный кожух должен работать автоматически.

СВЕДЕНИЯ О СООТВЕТСТВИИ ПРОДУКЦИИ

Пилы ручные электрические дисковые марки «ИНТЕРСКОЛ» соответствуют требованиям технических регламентов Таможенного союза и Евразийского экономического союза:

ТР ТС № 010/2011 «О безопасности машин и оборудования»,

ТР ТС № 020/2011 «Электромагнитная совместимость технических средств»

ТР ЕАЭС № 037/2016 «Об ограничении применения опасных веществ в изделиях электротехники и радиоэлектроники».

Документы, подтверждающие соответствие продукции, размещены на сайте www.interskol.ru.

Сделано в КНР.

Изготовитель:

«Shanghai Joye Import and Export Co., Ltd.»

200030, Shanghai, Xuhui, North Caoxi road, 398, City Gateway Plaza, #2102, PRC

Уполномоченное лицо:

ООО «КЛС-Трейд»

Адрес: Россия, 141402, Московская область, г. Химки, ул. Ленинградская, д. 29, помещ. 25

Дата изготовления: см. маркировку изделия.

РУКОВОДСТВО ПО ЭКСПЛУАТАЦИИ

1

ОБЩИЕ СВЕДЕНИЯ

1.1 Пила ручная электрическая дисковая (далее по тексту «пила») предназначена для выполнения продольных и поперечных прямых резов, резов под углом в древесине и древесностружечных плитах (кроме асбестосодержащих) в производственных и бытовых условиях.

Пила пригодна для профессионального применения на промышленных предприятиях и строительстве, а также для работы непрофессиональными пользователями в личных хозяйствах, бытовых и аналогичных условиях.

1.2 Пила может эксплуатироваться при температуре окружающей среды от -10°C до $+40^{\circ}\text{C}$, относительной влажностью воздуха не более 80% и отсутствием прямого воздействия атмосферных осадков.

1.3 Настоящее руководство содержит сведения и требования, необходимые и достаточные для надёжной, эффективной и безопасной эксплуатации пилы.



1.4 В связи с постоянной деятельностью по совершенствованию изделия изготовитель оставляет за собой право вносить в его конструкцию незначительные изменения, не отражённые в настоящем руководстве и не влияющие на его эффективную и безопасную работу.

2

УСЛОВНЫЕ ОБОЗНАЧЕНИЯ

Условные обозначения приведены в таблице №1

Таблица №1

	Прочтите руководство по эксплуатации
	Класс электроинструмента II
	Знак обращения продукции на рынке государств-членов Таможенного союза

3

ТЕХНИЧЕСКИЕ ХАРАКТЕРИСТИКИ

Основные технические характеристики приведены в таблице №2.

Таблица №2

Наименование параметра	ДП-190/1600
Номинальное напряжение, В~	230
Частота тока, Гц	50
Номинальная потребляемая мощность, Вт	1600
Частота вращения шпинделя на холостом ходу, об/мин, номинальная	5000
Наличие блока плавного пуска двигателя	нет
Регулировка оборотов	нет
Размеры пильного диска, мм: - диаметр максимальный - толщина, не более - диаметр посадочного отверстия	190 2,4 20
Наибольшая глубина пропила, мм: - под углом 90° - под углом 45°	65 45
Класс машины	II

Габаритные размеры машины, мм: - длина - ширина - высота	325 230 240
Масса, кг	4,3
Длина шнура питания, м., не менее	2,0
Эквивалентный уровень звукового давления, L_{pa} , дБ(A)	90
Эквивалентный уровень звуковой мощности, L_{wa} , дБ(A)	90
Коэффициент неопределенности, K, дБ	3
Полное среднеквадратичное значение скорректированного виброускорения (ahw) [m/c^2]	2.5
Коэффициент неопределенности, K, m/c^2	1,5
Назначенный срок службы, лет	3
Назначенный срок хранения*, лет	5

*Назначенный срок хранения (срок с даты изготовления до продажи изделия пользователю).

4	КОМПЛЕКТ ПОСТАВКИ
----------	--------------------------

В комплект поставки машины входит:

Пила дисковая	1 шт.
Руководство по эксплуатации и инструкция по безопасности	1 шт.
Гарантийный талон	1 шт.
Диск пильный	1 шт.
Линейка направляющая	1 шт.
Ключ специальный	1 шт.
Упаковка	1 шт.
Переходник для подключения пылесоса	1 шт.

5	УСТРОЙСТВО И ПРИНЦИП РАБОТЫ
----------	------------------------------------

5.1 ОБЩИЙ ВИД МАШИНЫ ПРЕДСТАВЛЕН НА РИСУНКЕ 1 И 2

1- основание;	12- винт фиксирующий;
2- кожух неподвижный;	13- шкала угла наклона;
3- диск пильный;	14- фиксатор наклона;
4- винт с шайбой;	15- паз направляющий (для прямого реза);
5- кожух нижний подвижный;	16- паз направляющий (для реза под углом 45°);
6- ручка кожуха;	17- двигатель;
7- фиксатор шпинделя;	18- клавиша включения;
8- шкала глубины пиления;	19- кнопка блокировки пуска;
9- фланец наружный, внутренний;	20- фиксатор глубины пропила;
10- рукоятка задняя;	21- рукоятка передняя;
11- линейка направляющая;	22- стружкоотводное отверстие
	23- втулка изолирующая шнур питания

5.1.1 Модель снабжена: механизмом регулировки глубины пропила, механизмом регулировки угла наклона реза, пружиненным нижним защитным кожухом, закрывающим пильный диск и кнопкой блокировки случайного включения.

5.1.2 Крепление диска на шпинделе осуществляется с помощью фланцев 9 и винта с шайбой 4.

5.1.3 Включение/выключение пилы осуществляется клавишей 18. Конструкция выключателя предусматривает его блокировку от случайного включения. Блокировка снимается нажатием кнопки 19.

5.1.4 Пиление древесины

Правильный выбор пильного диска зависит от вида и качества древесины, а также от вида пропилов: продольные или поперечные. Пыль от бука и дуба особенно вредна для здоровья, поэтому работайте только с пылеотсосом.

5.1.5 Пиление с параллельным упором

Линейка 11 используется для пиления параллельно базовой кромке заготовки. Линейка 11 дает возможность выполнять пропилы вдоль кромки заготовки, а также распиливать на равные по размеру полосы. Её устанавливают в специальные пазы и фиксируют винтом 12.

Расстояние от пильного диска до базовой поверхности линейки определяют по нанесённой на линейке шкале в точке паза 15 (рез под углом 90°) или 16 (рез под углом 45°).

5.2 РЕГУЛИРОВКИ И НАСТРОЙКИ.

5.2.1 Регулировка глубины пропила.

Установка глубины пропила производится подъёмом/опусканием корпуса пилы относительно основания. Глубина пропила контролируется по шкале 8 и фиксируется фиксатором 20.

Примечание: при наклонной распиловке значение глубины пропила, установленное на шкале 8, не будет совпадать с истинным значением. В этом случае глубину пропила следует измерять от вершины пильного зуба до кромки паза основания с помощью измерительного инструмента.

5.2.2 Регулировка угла наклона пильного диска.

Для выполнения пропила под углом к базовой поверхности корпус пилы необходимо установить под углом к основанию 1. Угол наклона контролируется по шкале 13. Фиксация наклонного положения осуществляется фиксатором 14. При необходимости точного выставления угла наклона используйте угломер.

6

ПОДГОТОВКА К РАБОТЕ И ПОРЯДОК ВЫПОЛНЕНИЯ РАБОТЫ

6.1 УСТАНОВКА/ЗАМЕНА РАБОЧЕГО ИНСТРУМЕНТА



Ни в коем случае не применяйте абразивные круги в качестве рабочего инструмента.

ВНИМАНИЕ! Перед установкой/заменой рабочего инструмента убедитесь в том, что пила отсоединена от сети питания, а выключатель питания находится в положении «Отключено».



ВНИМАНИЕ! Перед установкой/заменой рабочего инструмента убедитесь в его целостности. Поврежденные рабочие инструменты во время работы могут разлететься и нанести телесные повреждения Вам, окружающим Вас людям или причинить материальный ущерб.

При установке пильного диска надевайте защитные перчатки. Контакт с пильным диском может привести к травмированию.

Применяйте только такие пильные диски, которые отвечают техническим данным настоящего руководства по эксплуатации.

Для снятия пильного диска поступайте следующим образом:

- зафиксируйте шпindelь фиксатором 7;
- специальным гаечным ключом (входит в комплект пилы) отверните винт 4;
- снимите наружный фланец с шайбой 9;
- с помощью ручки 6 отведите подвижный кожух 5 в крайнее заднее положение;
- аккуратно снимите пильный диск с фланца установленного на валу и выньте из неподвижного кожуха.



ВНИМАНИЕ! В процессе работы не допускайте нажатия на фиксатор шпинделя 7. Запрещается производить остановку работающей пилы нажатием на фиксатор 7. Невыполнение данного предупреждения может привести к поломке пилы и/или травме оператора.

Установку пильного диска на пилу выполняют в обратной последовательности.

При установке следите за тем, чтобы:

- направление вращения шпинделя пилы (указано стрелкой на неподвижном кожухе 2 (рис. 1,2), совпадало с направлением вращения указанным на диске;
- диск после затягивания винта 4 не проворачивался на валу.

6.2 ПОДКЛЮЧЕНИЕ К СЕТИ



ВНИМАНИЕ! Пилу следует подключать только к однофазной сети переменного тока, напряжение которой соответствует напряжению, указанному на маркировочной табличке. Данную пилу можно подключать к розеткам, не имеющим защитного заземления, поскольку она имеет класс защиты II в соответствии со стандартом ГОСТ Р МЭК 60745.

6.3 ПЕРЕД НАЧАЛОМ ЭКСПЛУАТАЦИИ ПИЛЫ НЕОБХОДИМО:

- осмотреть пилу и убедиться в её комплектности и отсутствии внешних повреждений;
- после транспортировки в зимних условиях перед включением выдержать пилу при комнатной температуре до полного высыхания конденсата.

6.4 ПРИСТУПАЯ К РАБОТЕ, СЛЕДУЕТ:

- проверить состояние и крепление защитных кожухов, надёжность срабатывания подвижного кожуха;
- проверить шпиндель от руки: его ход должен быть свободным, без заеданий;
- проверить затяжку винта 4 крепления пильного диска;
- опробовать пилу на холостом ходу (также после замены пильного диска). При наличии вибрации заменить диск.
- установите необходимый наклон пильного диска (см. 5.2.2);
- установите пилу на требуемую глубину пропила (см. 5.2.1).



ВНИМАНИЕ! Для предотвращения поломки зубьев и получения качественной поверхности, глубину реза выставляют таким образом, чтобы пильный диск выступал из распиливаемого материала не более, чем на полную высоту зуба. Во время работы диск будет выходить из заготовки, убедитесь в том что нижняя сторона заготовки свободна и процесс пиления не приведет к поломке или несчастному случаю.

- при необходимости установите и отрегулируйте боковую линейку направляющую 11, как показано на рисунке 1. Закрепите линейку винтом 12;
- установите и надёжно закрепите обрабатываемую заготовку.

6.5 ВО ВРЕМЯ РАБОТЫ:



Внимание! Избыточное усилие рабочей подачи пилы не приводит к ускорению распила заготовки. Дополнительная нагрузка приведет к перегреву редуктора и электродвигателя.



Внимание! Врезание в обрабатываемый материал, сразу до выхода пилы на полные обороты, может привести к динамическому удару и поломке редуктора.

- включайте пилу, не касаясь диском распиливаемого материала. Дождитесь, когда диск наберёт полное число оборотов, после чего плавно произведите врезание в обрабатываемый материал, контролируя направление реза;
- при выполнении реза держите пилу ровно обеими руками за рукоятки 10 и 21, плотно прижимая основание пилы к поверхности распиливаемого материала. Следите за равномерностью рабочей подачи, отсутствием боковых усилий и заклинивания диска;
- после выхода диска из пропила выключите пилу.
- в случае заклинивания диска в пропиле выключите пилу и полностью выведите диск из пропила. Если сделать это не удаётся, отсоедините пилу от сети электропитания и освободите диск, расклинив пропил;

- если в процессе работы обрезки материала попали в зазор между диском и кожухом, отсоедините пилу от сети электропитания и удалите обрезки с помощью проволочного крюка;
- обеспечьте эффективное охлаждение пилы и отвод продуктов обработки из зоны резания. Не перекрывайте и не загораживайте стружкоотводное отверстие в неподвижном кожухе и вентиляционные отверстия в корпусе пилы;
- следите за состоянием диска, нагревом редуктора и электродвигателя.
- не допускайте механических повреждений, ударов, падения пилы на твердые поверхности и т.п.;
- оберегайте пилу от воздействия интенсивных источников тепла или химически активных веществ, а также от попадания жидкостей и посторонних твердых предметов внутрь пилы;
- выключайте пилу с помощью выключателя перед подключением/отключением от сети электропитания;

ВНИМАНИЕ! Если во время эксплуатации пила неожиданно прекратила работу необходимо:



1. Немедленно перевести клавишу включения в положение «выключено» и отключить питающий кабель от розетки.
2. Внимательно осмотреть пилу и электрический кабель на наличие повреждений. При обнаружении повреждений обратиться в сервисный центр.
3. Проверить наличие напряжения сети.
4. Осуществить пробное включение, переведя клавишу выключателя в положение «включено» на время 2 -3с. Если при наличии электропитания в сети машина не включилась, обратиться в сервисный центр.

6.6 ПО ОКОНЧАНИИ РАБОТЫ:

- отключите пилу от электросети, убедившись, что выключатель находится в положении «Выключено»;
- очистите пилу и её дополнительные принадлежности от пыли и грязи.

6.7 РЕКОМЕНДАЦИИ ПО ЭКСПЛУАТАЦИИ

Обрабатываемая деталь должна быть надежно зафиксирована. Если вес детали недостаточен для надежной фиксации, зафиксируйте ее при помощи струбцин или других приспособлений для фиксации.

Во время работы крепко держите пилу обеими руками. Включите пилу и дождитесь, пока электродвигатель наберет максимальные обороты.

Затем плавно произведите врезание в обрабатываемый материал.

Не рекомендуется прилагать излишние усилия к пиле. Оказание чрезмерного давления может привести к заеданию, перегреву электродвигателя, вибрации пилы и повреждению обрабатываемой детали.

Не перекрывайте и не загораживайте стружкоотводное отверстие 22 в неподвижном кожухе. Пыль от бука и дуба вредна для здоровья поэтому подключайте пылеотсасывающее устройство через переходник с диаметром отверстия 35 мм.

МЕРА ПРЕДОСТОРОЖНОСТИ: В процессе работы пилы электрический кабель всегда должен располагаться сзади, чтобы за него невозможно было зацепиться или повредить.

7

ШУМ И ВИБРАЦИЯ

Указанный в настоящем руководстве уровень шума и вибрации измерен по методике, установленной соответствующим стандартом, и может быть использован для сравнения. Однако если пила будет использована для выполнения других работ, не рекомендованным настоящим руководством, или с применением рабочих инструментов, не предусмотренных изготовителем, а также, если техническое обслуживание пилы производится не должным образом, то уровень вибрации может быть выше

8.1 ОБСЛУЖИВАНИЕ



ВНИМАНИЕ! Перед началом работ по обслуживанию и настройке пилы отсоедините вилку шнура питания от штепсельной розетки. Для обеспечения качественной и безопасной работы следует постоянно содержать электроинструмент и вентиляционные отверстия в чистоте.

- **Проверка рабочего инструмента:** Использование изношенного инструмента снижает эффективность выполняемой работы и может привести к повреждению двигателя. При обнаружении сильного износа необходимо заменить инструмент.

- **Уход за электродвигателем:** Необходимо особенно бережно относиться к электродвигателю, избегать попадания воды или масла в его обмотки.

- Замену щеток производить только в центрах технического обслуживания.

- После работы тщательно продувайте пилу сильной струей сухого воздуха.

- Вентиляционные отверстия электроинструмента должны находиться всегда открытыми и чистыми.

- Перед использованием пилы проверьте исправность кабеля. Если кабель поврежден, то его необходимо заменить.

- Проверяйте состояние и крепление защитных кожухов. После работы тщательно очищайте защитные кожуха от стружки и пыли (в т.ч. продувкой струей сухого воздуха или щеткой). Подвижный кожух всегда должен двигаться свободно без заеданий.



ВНИМАНИЕ! В машинах используется шнур питания с креплением типа Y: в целях безопасности его замену должен осуществить изготовитель или персонал уполномоченных ремонтных мастерских.

8.2 ВОЗМОЖНЫЕ НЕИСПРАВНОСТИ



ВНИМАНИЕ! В случае возникновения нештатной ситуации, такой как резкое повышение температуры, появления запаха гари, дыма или пламени, немедленно выключите машину и отсоедините от источника питания.

Неисправность	Вероятная причина
При включении машины электродвигатель не работает.	Неисправен выключатель Обрыв шнура питания или монтажных проводов, неисправность вилки шнура питания Отсутствие контакта щёток с коллектором Износ/повреждение щёток
Образование кругового огня на коллекторе	Износ/"зависание" щёток Неисправность в обмотке якоря
Повышенный шум редуктора	Износ/поломка зубчатых колёс или подшипников
При работе из вентиляционных отверстий появляется дым или запах горячей изоляции	Неисправность обмоток электродвигателя
Одновременное перегорание обмоток якоря и статора	Работа с перегрузкой
Следы оплавления изоляционной арматуры статора	
Следы оплавления изоляционной втулки якоря	
Следы оплавления, трещины и вмятины на корпусе	Небрежное обращение с пилой



ВНИМАНИЕ! Все виды ремонта и технического обслуживания пилы должны производиться квалифицированным персоналом уполномоченных ремонтных мастерских. При ремонте машины должны использоваться только оригинальные запасные части.

9

ХРАНЕНИЕ, ТРАНСПОРТИРОВАНИЕ И РЕАЛИЗАЦИЯ

Пилу необходимо хранить в сухом проветриваемом помещении, защищённом от прямых солнечных лучей и атмосферных осадков. Рекомендуется хранить машину в фирменной упаковке, при температуре окружающей среды от -10°C до $+45^{\circ}\text{C}$ и относительной влажности воздуха не более 85%.

Транспортируйте пилу в фирменной упаковке. Перед помещением пилы в упаковку снимите рабочий инструмент и аккумуляторную батарею. Транспортировка должна осуществляться при температуре окружающей среды от -20°C до $+40^{\circ}\text{C}$.

Реализация пилы может осуществляться через розничную торговую сеть по общим правилам торговли непродовольственными товарами, а также на условиях прямых поставок оптовым покупателям.

10

ПРИНАДЛЕЖНОСТИ И ИНСТРУМЕНТ

Для эффективной и безопасной работы пилы используйте только те принадлежности и инструмент, которые рекомендованы поставщиком (изготовителем). Каталог данных материалов можно найти на официальном сайте ТМ «ИНТЕРСКОЛ».

11

УТИЛИЗАЦИЯ

Пила, выработавшая установленный срок эксплуатации, подлежит утилизации в соответствии с правилами, установленными природоохранным и иным законодательством страны, в которой эксплуатируется пила.

ООО «КЛС-Трейд»
141402, Московская область, г. Химки, ул. Ленинград-
ская, д. 29, помещ. 25

681.00.01.01.00Р
В:26072024