

P.I.T.

PKЕ20H-300A

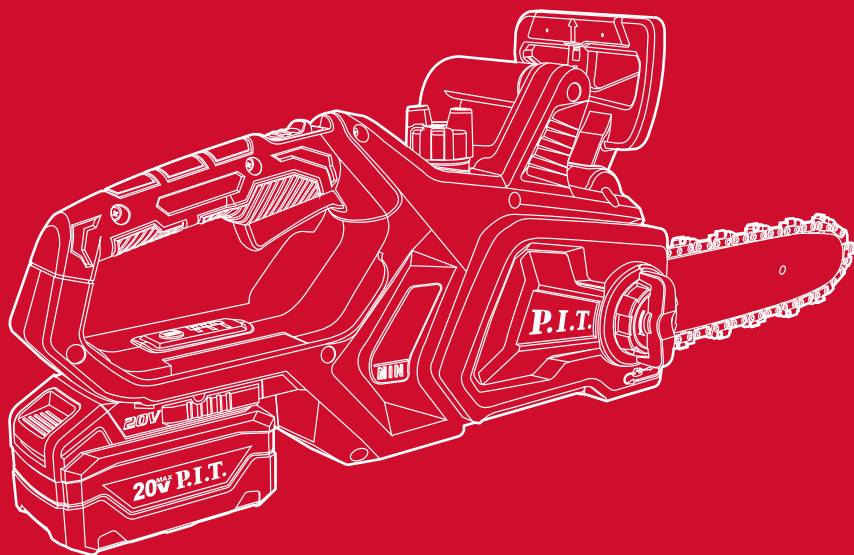

ELECTRIC CHAIN SAW
АККУМУЛЯТОРНАЯ ЦЕПНАЯ ПИЛА



Please read the instruction manual carefully before use!

Пожалуйста, внимательно прочтите инструкцию перед использованием!





English

Safety notes

General power tool safety warnings

 **WARNING** Read all safety warnings and all instructions. Failure to follow the warnings and instructions may result in electric shock, fire and/or serious injury.

Save all warnings and instructions for future reference.

The term "power tool" in the warnings refers to your mainsoperated (corded) power tool or battery-operated (cordless) power tool.

Work area safety

- ▶ **Keep work area clean and well lit.** Cluttered or dark areas invite accidents.
- ▶ **Do not operate power tools in explosive atmospheres, such as in the presence of flammable liquids, gases or dust.** Power tools create sparks which may ignite the dust or fumes.
- ▶ **Keep children and bystanders a way while operating a power tool.** Distractions can cause you to lose control.

Electrical safety

- ▶ **Power tool plugs must match the outlet. Never modify the plug in any way. Do not use any adapter plugs with earthed (grounded) power tools.** Unmodified plugs and matching outlets will reduce risk of electric shock.
- ▶ **Avoid body contact with earthed or grounded surfaces, such as pipes, radiators, ranges and refrigerators.** There is an increased risk of electric shock if your body is earthed or grounded.
- ▶ **Do not expose power tools to rain or wet conditions.** Water entering a power tool will increase the risk of electric shock.
- ▶ **Do not abuse the cord. Never use the cord for carrying, pulling or unplugging the power tool. Keep cord away from heat, oil, sharp edges and moving parts.** Damaged or entangled cords increase the risk of electric shock.
- ▶ **When operating a power tool outdoors, use an extension cord suitable for outdoor use.** Use of a cord suitable for outdoor use reduces the risk of electric shock.
- ▶ **If operating a power tool in a damp location is unavoidable, use a residual current device (RCD) protected supply.** Use of an RCD reduces the risk of electric shock.

Personal safety

- ▶ **Stay alert, watch what you are doing and use common sense when operating a power tool. Do not use a power tool while you are tired or under the influence of drugs, alcohol or medication.** A moment of inattention while operating power tools may result in serious personal injury.
- ▶ **Use personal protective equipment. Always wear eye protection.** Protective equipment such as a dust mask, non-skid safety shoes, hard hat or hearing protection used for appropriate conditions will reduce personal injuries.
- ▶ **Prevent unintentional starting. Ensure the switch is in the off-position before connecting to power source and/or battery pack, picking up or carrying the tool.** Carrying power tools with your finger on the switch or energising power tools that have the switch on invites accidents.
- ▶ **Remove any adjusting key or wrench before turning the power tool on.** A wrench or a key left attached to a rotating part of the power tool may result in personal injury.
- ▶ **Do not overreach. Keep proper footing and balance at all times.** This enables better control of the power tool in unexpected situations.
- ▶ **Dress properly. Do not wear loose clothing or jewellery. Keep your hair, clothing and gloves away from moving parts.** Loose clothes, jewellery or long hair can be caught in moving parts.
- ▶ **If devices are provided for the connection of dust extraction and collection facilities, ensure these are connected and properly used.** Use of dust collection can reduce dust-related hazards.
- ▶ **Do not let familiarity gained from frequent use of tools allow you to become complacent and ignore tool safety principles.** A careless action can cause severe injury within a fraction of a second.

Power tool use and care

- ▶ **Do not force the power tool. Use the correct power tool for your application.** The correct power tool will do the job better and safer at the rate for which it was designed.
- ▶ **Do not use the power tool if the switch does not turn it on and off.** Any power tool that cannot be controlled with the

switch is dangerous and must be repaired.

- ▶ **Disconnect the plug from the power source and/or the battery pack from the power tool before making any adjustments ,changing accessories, or storing power tools.** Such preventive safety measures reduce the risk of starting the power tool accidentally .
- ▶ **Store idle power tools out of the reach of children and do not allow persons unfamiliar with the power tool or these instructions to operate the power tool.** Power tools are dangerous in the hands of untrained users.
- ▶ **Maintain power tools. Check for misalignment or binding of moving parts, breakage of parts and any other condition that may affect the power tool's operation. If damaged, have the power tool repaired before use.** Many accidents are caused by poorly maintained power tools.
- ▶ **Keep cutting tools sharp and clean.** Properly maintained cutting tools with sharp cutting edges are less likely to bind and are easier to control.
- ▶ **Use the power tool, accessories and tool bits etc. in accordance with these instructions, taking into account the working conditions and the work to be performed.** Use of the power tool for operations different from those intended could result in a hazardous situation.
- ▶ **Keep handles and grasping surfaces dry, clean and free from oil and grease.** Slippery handles and grasping surfaces do not allow for safe handling and control of the tool in unexpected situations.

Electric chain saw safety warnings

- ▶ **Young people under 18 years of age and users who are not sufficiently acquainted with its operation must not use the device**
- ▶ **Make sure that the device is assembled completely and according to regulations.**
- ▶ **Check the device to ensure that it works correctly, especially check the correct and secure fit of the chain rail, saw chain tensioned according to regulations and correct function of the chain brake.**
- ▶ **Check all screw connections regularly to ensure tight fit.**

- ▶ **Before use, ensure that there are no people or animals in the work area.**
- ▶ **Make certain that the work area is free of obstacles.**
- ▶ **Always keep an eye on your surroundings in order to ensure that you are not endangering any people or animals with your work.**
- ▶ **No other persons or animals may be present within an area of 15 m around the cutting area, as they may otherwise be hit by objects being slung away.**
- ▶ **Never work in poor light or weather conditions.**
- ▶ **Only saw wood. Do not use the chain saw for work for which it is not intended.**
- ▶ **Keep the handles dry, clean and free of oil and grease. Greasy, oily handles are slippery and cause loss of control.**
- ▶ **Avoid sawing in bushes, since here small branches may get caught in the saw chain and they can fly out uncontrolled.**
- ▶ **Make sure that you can stand firmly and safely in each work position.** When working on a sloping subsurface, be especially careful!
- ▶ **Always hold the device firmly in both hands.** Use your right hand to grip the rear handle, your left hand to grip the other handle, even if you are left handed. Do not let go of the handles!
- ▶ **When the saw is running, keep all body parts away from the saw chain.** Make sure before starting the saw that the saw chain does not touch anything.
- ▶ **Never saw above shoulder height! Do not lean forward or back!**
- ▶ **Always ensure that you are standing firmly and only use the chain saw when you are standing on stable, firm and level ground.** A slippery subsurface or instable standing area such as on a ladder can cause you to lose your balance or lose control over the chain saw.
- ▶ **Do not stretch your arms too far forwards.**
- ▶ **Never work on ladders, on trees or in other positions in which you cannot stand safely.**
- ▶ **Take care when walking backwards. Danger of stumbling!**
- ▶ **Always saw at a high chain speed.**
- ▶ **Do not saw any wood which is under tension.**

- ▶ **Do not work alone! Ensure that you have an aural, visual or other connection with another person who is in a position to administer first aid in emergency situations.**
- ▶ **With each change of location, switch the motor off and activate the chain brake.** The device may only be carried with the saw rail facing towards the back and a protective cover on.
- ▶ **Never operate the device in moist or wet environments.**
- ▶ **Always keep the cable out of the working area of the device.** Always guide the cable behind the device.
- ▶ **If necessary, only use extension cables suitable for the device and its environment.**
- ▶ **Symbols appearing on your product may not be removed or covered.** Information on the product that are no longer legible must be replaced immediately.

Causes and the possibility of eliminating the kickback of the saw:

- Kickback can occur when the tip of the guide bar comes into contact with an object or when the wood is bent, causing the saw chain to get caught in the kerf.
- If the tip of the tire touches a foreign object, it may lead in some cases to an unexpected and backward-directed kickback, in which the guide bar swings upwards in the direction of the operator.
- Pinching the top edge of the saw chain guide bar can cause the bar to quickly kick back in the direction of the operator.
- Any such reaction could result in loss of control of the saw and serious injury. Do not rely solely on the safety devices built into the saw. Chain saw users should take all possible precautions to ensure safe operation. Ricochet is the result of erroneous or incorrect use of a power tool. The latter can be prevented by appropriate precautions as described below

Take all possible precautions to ensure safe operation. Ricochet is caused by mistaken or incorrect use of a power tool. The latter can be prevented by suitable precautions described below:

- ▶ Hold the saw firmly with both hands, with your fingers well wrapped around the chainsaw handles. Maintain this position and always keep your hands in such a way

that you can effectively resist recoil forces if necessary. By taking proper precautions, the operator can handle kickback forces. Never let go of the chain saw while it is running.

- ▶ Avoid unsuitable body positions and do not cut above your shoulders. This will prevent accidental contact of the bar tip with surrounding objects and provide better control of the chain saw in unexpected situations.
- ▶ Always use spare tires and saw chains specified by the manufacturer. Using unsuitable bars and saw chains may result in chain breaks or kickback.
- ▶ Follow the manufacturer's instructions when sharpening and maintaining the saw chain. Depth stops set too low increase the possibility of kickback.

Application and maintenance

Cordless tool

- ▶ **Charge batteries only in chargers recommended by the manufacturer.** A charger designed for a specific type of battery may pose a fire hazard if used with other batteries.
- ▶ **Use only specified batteries in power tools.** Use of other batteries may result in personal injury and fire hazard.
- ▶ **Protect the unused battery from paper clips, coins, keys, nails, screws and other small metal objects that could short out the terminals.** Short circuiting the battery poles may cause burns or fire.
- ▶ **If used incorrectly, liquid may leak from the battery. Avoid contact with it. In case of accidental contact, rinse the affected area with water.** If this liquid gets into your eyes, seek additional medical attention. Leaking battery fluid may cause skin irritation or burns.

Service

- ▶ **Repairs to power tools must only be carried out by qualified personnel using original spare parts.** This ensures the safety of the power tool.

Product description and specifications



Read all safety warnings and all instructions. Failure to follow the warnings and instructions may result in electric shock, fire and/or serious injury.

Intended use

The cordless chainsaw is designed for easy and fast sawing of fresh, dry and wet wood

and work in the garden. Thanks to the absence of exhaust gases, the saw can be used indoors.

Product features

The numbering of the components shown refers to the representation of the power tool on the graphic pages.

1. Saw guide
2. Saw chain
3. Chain brake handle
4. Oil tank cap
5. Power lock button
6. Switch
7. Rear handle
8. Rechargeable battery (not included)
9. Oil level check window
10. Chain tension adjustment handle.
11. Side cover locking handle.
12. Emphasis
13. Front handle

Technical data

Model	PKE20H-300A
Rated voltage	DC 20 V
Rated no-load speed	2600 r/min
Chain speed	5 m/s
Bar length	305 mm (12")
Number of chain links	45
Chain pitch	3/8 "
Groove width	0.05 "
Oil tank capacity	300 ml
Weight	3.4 kg

Contents of delivery

Electric chain saw	1pc
Saw guide	1pc
Saw chain	1pc
Protective cover	1pc
Instruction manual	1pc

Note

The text and numbers of the instructions may contain technical errors and typographical errors.

Since the product is constantly being improved, P.I.T. reserves the right to make changes to the specifications and product specifications specified here without prior notice.

Assembly

 **WARNING!**
Risk of injury during operation!

Incorrectly installed parts can cause serious or even fatal injuries when using the device! This device can only be put into operation if

all parts are assembled completely and tightly and no parts are damaged!

- Therefore, read all instructions before assembling the instrument!
- Assemble carefully.
- Use tools when assembling when their use is necessary.

 **WARNING!**
Risk of injury during assembly!

Parts can only be assembled and disassembled with the engine turned off and the battery removed (de-energize the device).

 **DANGER!**
Risk of injury!

An incorrectly installed saw chain causes uncontrolled behavior of the device when cutting! When assembling the chain, observe the prescribed direction of movement.

Installing the guide bar and chain

 **WARNING:** If the chainsaw is already connected to a battery, remove the battery from the chainsaw. Wear protective gloves when performing any work with the saw chain.

Before assembling the guide bar with the saw chain, check the cutting direction of the chain! The direction of movement is indicated by an arrow on the cover. To determine the direction of the cut, you may have to turn the saw chain over. Hold the guide bar vertically, tip up, and install the saw chain, starting at the tip of the bar.

1. Place the saw on a flat surface.
2. Remove the chain guard.
3. Insert the chain into the groove around the guide bar. Make sure the chain is in the correct direction of travel by comparing it to the chain icon on the guide bar, or by looking at the chain direction symbol on the saw.
4. Place the chain on the drive sprocket so that the bar mounting bolt and the bar mounting lugs on the bar align with the keyway of the hole on the guide bar.
5. Make sure the adjustment plate is visible to you.
6. Place the saw chain on the drive sprocket. Move the chainsaw to the sprocket and check that it is correct.
7. The adjustment plate is attached to the guide with a screw.
8. Place the cap on top and carefully tighten with the locknut.

Connecting and removing battery
IMPORTANT!

When purchased, the battery is not fully

charged. Before using the chain saw for the first time, place the battery in the charger and charge it. Be sure to read all safety precautions and follow the charger instructions.

To remove the battery pack

Press the battery release button, slide the battery back, and then remove the battery from the tool.

To install the battery pack

To install the battery into the bottom of the handle, align the guides on the battery pack with the guides in the handle and push the battery into the handle until the latch locks into place.

Checking saw chain tension

Check the chain tension before starting work, after the first cut and regularly during sawing every 10 minutes. Particularly when using a new saw chain, be aware of increased chain elongation.

The longevity of the saw chain largely depends on adequate lubrication and proper chain tension. Never tighten a saw chain that is too hot, as it will contract too much as it cools and fit too tightly to the saw blade.

WARNING! **Risk of injury!**

During break-in, re-tension the saw chain after a maximum of 5 cuts.

The intervals between subsequent retensions will increase. The saw chain is properly tensioned when it fits snugly against the underside of the saw guide and can be easily moved by hand. Adjust the saw chain tension if necessary.

Note! Excessively loosening or tightening the chain increases chain and bar wear and reduces performance.

Checking the chain greasing

NOTICE! **Device damage!**

The device cannot be used without sufficient chain lubrication. Insufficient lubrication will shorten the life of the device.

- Check the amount of oil in the tank.
- Start the device.
- To check, place the saw over a clean, light surface at a distance of about 15-20 cm, press the start button and let the engine run for about 10-15 seconds. There should be a clear trace of oil under the tire.

Filling up saw chain oil

NOTICE! **Environmental damage!**

Since chain saw oil may leach into the en-

vironment during operation, biodegradable, specialty vegetable saw chain oils should be used.

- Place the device securely with the tank lid facing up.
- Before opening, clean the reservoir lid and filler neck, if necessary.
- Slowly open and remove the tank cap.
- Carefully pour in the oil. Don't spill!
- Monitor the oil level through the inspection window.
- Tighten the tank cap by hand.
- If you spill oil, be sure to wipe it up.
- To lubricate the chain and bar, you must use a special adhesive chain lubricant oil.
- **WARNING!** It is prohibited to use used oil, as well as any liquid oils (spindle, transformer, etc.) to lubricate the chain. Used oil contains a large number of abrasive particles, and liquid oils do not provide high-quality lubrication of the chain and bar. The use of such oils leads to rapid failure of the oil pump, as well as the saw chain and bar. Using such oils will void the warranty

Safety instructions

The device has several types of safety equipment that reduce the risk of injury during operation:

Chain catcher

The chain catcher is used to catch broken or slipped saw chain. By regularly maintaining the guide bar and correctly and regularly tensioning the saw chain, accidents of this type can be prevented.

Chain Brake Handle/Hand Guard - Protects the operator's left hand if it slips off the front handle while the saw is running. If a rebound occurs, with a sharp upward/backward movement of the saw, the brake handle moves forward under the influence of inertial forces.

In this case, the brake handle activates the brake mechanism, which instantly stops the chain and, through a system of levers, acts on a microswitch that turns off the electric motor.

Rear handle

The back shield serves to protect the hand from broken chains and disturbing branches.

Check before you start!

DANGER! **Risk of injury!**

The device should only be put into operation if no faults are found. If any part of the device is faulty, it must be replaced before next use.

- Check the safety equipment and the safe

condition of the device.

- Check all parts for a secure fit.
- Check for oil leaks.
- Check for visible defects: broken parts, cracks, etc.
- Check the device for correct chain tension.
- Check the operation of the chain brake.

Starting the device

Turn on the engine

- Using the back of your hand holding the side handle, push the brake lever forward. The saw chain and motor should stop immediately. If the circuit stops after a delay of more than 1 second, stop using the product and contact a service center.
- Return the brake lever to its original position.
- **Note!** If the chain stops and the motor continues to run, this can lead to overheating of the product, jamming and failure. In this case, immediately turn off the product and contact your service center.

Usage

Before use, become thoroughly familiar with the sawing techniques for chain saws. You will find information about it in the sales literature. We encourage you to attend appropriate training and education. The notes here are for guidance only!

Correct posture

! DANGER!
Risk of injury!

Never work on unstable soils! Never work above shoulder level!

Never work while standing on a ladder! Do not work by leaning too far forward!

Use the device only under favorable weather and operating conditions!

- Stand with both feet firmly on the ground.
- Pay attention to obstacles in the work area.
- Always hold the device with both hands during operation!

Hold the device: with the left hand on the front handle, with the right hand on the rear handle.

! DANGER!
Risk of injury!

Always turn off the engine before lowering the device!

- Search the work area and remove objects that stand in your way.
- When you start working, check the security of the device.

- Hold the device in both hands according to the instructions.

Saw kickback

Saw kickback refers to the sudden lifting and kickback of the chain saw, which can occur when the tip of the saw blade comes into contact with the material being cut or when the chain is caught in the cut.

If this type of kickback occurs, the chain saw will behave unpredictably and could result in serious injury to the operator or persons in the cutting area.

Side, bevel and longitudinal cuts must be made with extreme care, since in these cases the saw fence cannot be used.

To prevent saw kickback:

- Operate the saw at the smallest possible angle (flat).
- Never work with a loose, elongated or heavily worn saw chain.
- Sharpen the saw chain as prescribed.
- Never cut at shoulder level.
- Never cut with the tip of a saw blade.
- Always hold the chain saw firmly with both hands.
- Use the stopper as a lever.
- Carefully monitor the chain tension.

! DANGER!
Risk of injury!

Dangerous bounces may occur when handling the device! The result can be severe or even fatal injuries! Before operating the unit, you should test the chain brake to ensure it is working correctly.

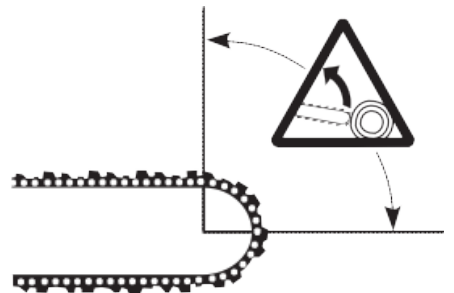

Do not allow the guide bar area shown above to touch wood or other hard objects.

To reduce the risk of injury in the event of a kickback, the device is equipped with a chain brake that automatically engages upon impact and immediately stops the saw chain.

For safety reasons, the functionality of the chain brake must be checked each time the device is used.

With less severe kickbacks, it may happen that the chain brake does not engage automatically. For this reason, it is important that the device is held firmly with both hands. Only careful and correct working methods can reliably reduce the risk of kickback!

Basic operating techniques

! DANGER!
Risk of injury!

This section covers basic saw technique. The information presented here is not a substitute for years of training and experience by a professional.

Do not perform any work for which you are not qualified!

Careless handling of the saw can result in serious or even fatal injuries!

Before each use

- ▶ Check the chain brake to make sure it is working properly.
- ▶ Check the rear protective pad for damage.
- ▶ Check the proper operation of the lock button and switch. Check that there is no oil on all handles.
- ▶ Check that all parts of the device are in place, securely fastened and not damaged.
- ▶ Check the chain catcher for damage.
- ▶ Check chain tension.

Sawing technology

Top sawing

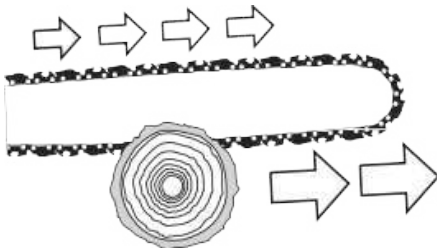

When using this technique, sawing is done with the lower part of the saw bar. In this case, due to the rotation of the chain, a pulling force occurs on the saw forward from the user. This working technique is more preferable because the user has more control over the saw and possible kickbacks are avoided.

Bottom sawing

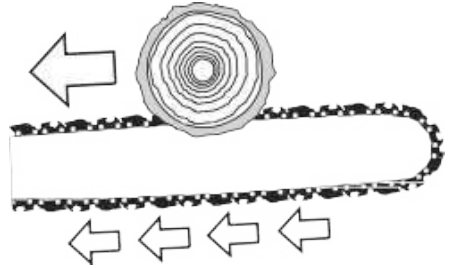

With this technique, sawing occurs with the upper part of the saw bar. In this case, the saw chain pushes the saw back towards the user. If the guide bar slips, the saw may be thrown towards the user with great force.

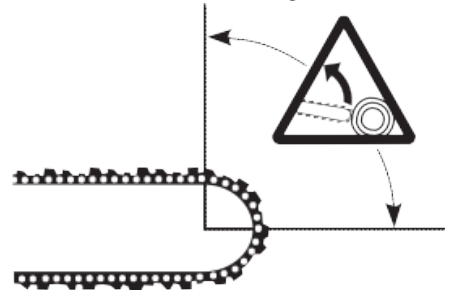

If the user does not cope with the pushing force, there is a danger that the tip of the guide bar will come into contact with the wood and kickback will occur.

Log of a tree

! DANGER!
Risk of injury!

Felling and pruning work may only be carried out by trained people!

There is a risk of fatal injury!

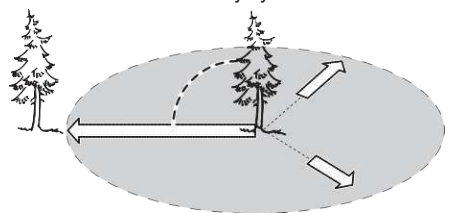

Before starting logging work, make sure that:

- There are no people or animals in the tree cutting area.
- An obstacle-free evacuation route is provided for each participant. The retreat occurs diagonally opposite to the direction of fall.
- The area around the trunk is free of obstacles (risk of tripping!).

- The next work area is at least two and a half tree lengths away.
- Before felling, it is necessary to check the direction of cutting the tree and make sure that there are no objects, people or animals within two and a half lengths of the tree.

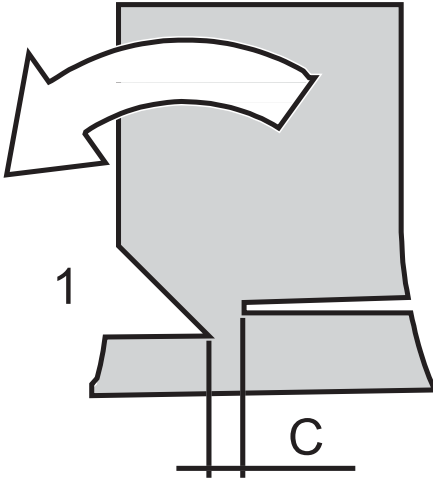

Tree felling occurs in two stages:

- ▶ Make a cut on the side where the tree should fall, approximately 1/3 of the diameter of the trunk and at an angle of 30 to 45 degrees.
- ▶ Make the main felling cut on the opposite side, 2.5-5 cm above the base of the cut.
- ▶ Between the main cut and the gash there should be an undercut (C) of approximately 1/10 of the trunk diameter.

! DANGER!
Risk of injury!

Never saw all the way through a tree trunk. The uncut section serves as a “hinge” and provides a certain direction for the tree to fall.

! DANGER!
Risk of injury!

When felling a tree, stand to the side of the direction it is falling! There is a risk of fatal injury!

Trunks lying flat on the ground

- Cut the trunk halfway, then turn it over and cut from the opposite side.

! NOTICE!
Device damage!

Make sure the guide bar does not touch the ground when you cut the trunk!

! DANGER!
Risk of injury!

Do not cut logs under tension! Splintered wood or a pinched guide bar can cause extremely serious injury!

Removing branches

- ▶ Always work on the side opposite the branch you are cutting.
- ▶ Start at the bottom of the trunk and work your way up.
- ▶ Always guide the saw from top to bottom of the wood.

When removing branches from trunks that are lying down, first saw off the loose branches sticking out in the air. Only saw off support branches when the trunk has been cut to length.

! DANGER!
Risk of injury!

Branches that are high or under tension can jam the saw chain in the wood!

Cleaning and maintenance

! DANGER!
Risk of injury!

Before any maintenance or cleaning work:

- Remove the battery.
- Let the device cool down.

! DANGER!
In the interest of your own safety!

Only carry out the maintenance work described here yourself.

Any other work, especially engine maintenance and repair, must be carried out by a qualified person. Improper maintenance may damage the device and result in personal injury.

Cleaning the guide groove of the guide bar

! NOTICE!
Device damage!

To clean the guide bar, use only a plastic spatula, never a steel tool.

- Remove the saw tire.
- Clean dirt and oil from the guide groove using a suitable tool.
- To extend the life of the guide bar, it should be turned over regularly.

Saw chain tension

Check chain tension regularly. Adjust tension if necessary.

Chain lubrication system

Keep the oil supply hole clean (the hole is

located near the saw guide pin). There should be no foreign objects, lumps of dirt or oil clots in it.

Tire sprocket

Check whether the sprocket lubrication hole on the front of the guide bar is clogged. If necessary, it should be cleaned and lubricated. Perform this operation before starting sawing.

Sharpening the saw chain



DANGER!

Danger of death!

A worn or improperly sharpened chain can cause kickback. The result can be severe or even fatal injuries!

Note: Special tools are required to sharpen the saw chain; they ensure that the chain is cut at the correct angle and depth. We recommend that you have your saw chain sharpened by a professional.

Maintenance and service

Maintenance and cleaning

- ▶ **To ensure safe and efficient operation, always keep the power tool and the ventilation slots clean.**

In order to avoid safety hazards, if the power supply cord needs to be replaced, this must be done by P.I.T. or by an after-sales service centre that is authorised to repair P.I.T. power tools.

Service

- ▶ **Have your power tool repaired only by qualified personnel and only with original replacement parts. This ensures the safety of the power tool.**

The list of authorized service centers can be viewed on the official website of P.I.T. by the link: <https://pittools.ru/services/>

Storage and transportation

The saw should be stored in closed rooms with natural ventilation at temperatures from 0 to + 40 ° C and relative humidity up to + 80%. The presence of vapors of acids, alkalis and other aggressive impurities in the air is not allowed.

Products can be transported by any type of closed transport in the manufacturer's packaging or without it, while preserving the product from mechanical damage, atmospheric precipitation.

POSSIBLE FAULTS

The following form lists common operating systems with problems and solutions. Please read the form carefully and follow it.

Problems	Possible reasons	Answer
The saw doesn't work	<ul style="list-style-type: none"> The battery is not installed on the chain saw. There is no electrical contact between the saw and the battery. The battery is low. Overheating of the battery or chain saw. Do not press the lock button before pressing the switch. Chain brake is on. The saw chain is stuck in the tree. Debris in the tire groove. Debris inside the lid. 	<ul style="list-style-type: none"> Install the battery on the saw. Remove the battery, check the contacts and reinstall the battery. Charge the battery. Allow the battery or chainsaw to cool. Press and hold the lock button, then press the switch to turn the chain saw on. Pull the chain brake handle back towards the front handle. Release the switch, remove the saw chain and guide bar from the wood, and then restart the chain saw. Press the saw chain against the wood and move the saw back and forth to clear debris. Remove the battery, then remove the side cover and clean out any debris.
The engine runs but the chain does not turn	<ul style="list-style-type: none"> The chain does not engage the drive sprocket. 	<ul style="list-style-type: none"> Reinstall the chain, making sure the drive chain links are fully seated on the sprocket.
Chain brake does not engage	<ul style="list-style-type: none"> Debris prevents the chain release brake handle from moving completely. 	<ul style="list-style-type: none"> Clean the chain brake mechanism of any debris.
The chain saw does not cut properly	<ul style="list-style-type: none"> Insufficient chain tension. The chain is installed backwards. Dull chain. Worm chain. Dry or overstretched chain. The chain is not in the bar groove. 	<ul style="list-style-type: none"> Adjust the chain tension according to the "Checking the Saw Chain Tension" section. Reinstall the saw chain following the section: "Installing the Guide Bar and Chain." Replace the chain following the section: "Installing the Guide Bar and Chain." Check the oil level. If necessary, add oil to the tank. Reinstall the saw chain following the section: "Installing the Guide Bar and Chain."
The bar and chain heat up and smoke.	<ul style="list-style-type: none"> Check the chain tension for excessive tension. The chain oil tank is empty. Debris in the guide bar groove. 	<ul style="list-style-type: none"> Re-tension the saw chain; See section: "Checking saw chain tension." Refill the tires and chains with oil. Clear the grooves of debris.

Dispose of waste

 Damaged power tools, batteries, accessories and waste packaging materials must be recycled and reused in an environmentally friendly manner.

Do not throw power tools and accumulators / batteries into general household waste!

Product serial number interpretation serial number

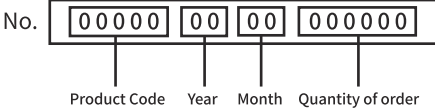

The date of manufacture of the product is encoded in the serial number printed on the body of the tool. The first 2 digits indicate the year of issue, the next 2 digits indicate the month.

TERMS OF WARRANTY SERVICE

To customers (users) of warranty service:

1. This warranty certificate is the only document that confirms your right to free warranty service. If this proof is not presented, no claims will be accepted. Warranty certificates cannot be recovered if lost or damaged.
2. It is required to provide a valid and legal document for purchasing the product. The document must have the name or seal of the sales company; at the same time, state the full model name of the purchased P.I.T. product, the serial number on the nameplate of the fuselage, and the date of purchase, and the required warranty. The whole machine and its accessories.

The warranty period:

1. The warranty period of the product is 12 months from the date of sale. During the warranty period, the service department will eliminate manufacturing defects free of charge and replace the parts that fail due to the manufacturer's fault. In warranty repair, an equivalent operable product is not provided. Replaceable parts become the property of the service provider.
2. The wear degree on the diameter of the motor rotor commutator is less than 0.4 mm (except for brushless motor tools), and the internal damage caused by the quality of the tool belongs to the warranty.

The following situations occur during the warranty period, which is not covered by the warranty:

1. In the absence of any valid legal documents (invoices) such as warranty certificates

and warranty cards to prove the date of purchase.

2. Damage caused by natural wear and overload. (For example, motor rotor and stator failure caused by overload, scorching or melting of the primary winding of the welding machine transformer, charging or starting the charging device, melting of internal parts, burning of electronic circuit boards, etc.)
 3. The casing and power cord are mechanically damaged, as well as damage caused by corrosive media and high and low temperature, foreign objects entering the ventilation network of the motor, and damage caused by improper storage (corrosion of metal parts);
 4. Damage caused by improper carrying, transportation and storage by users.
 5. Products that are opened, repaired, replaced or modified by users themselves.
 6. Any damage caused by indiscriminate use, beyond the scope of use of the tool, and not in accordance with the instructions for use and maintenance. (see chapter "Safety Precautions" in the manual);
 7. The damage caused by the following situations is not guaranteed due to improper use and non-quality problems:
 - (1) When the power tool is running at high speed, use the braking device to forcibly stop the rotation.
 - (2) Excessive pressure is applied to the tool during the use of the tool.
 - (3) Use the tool outside the scope of its purpose and capabilities.
 - (4) Damage caused by the tool working in a dusty environment for a long time without timely maintenance of the tool.
 - (5) Change the rotation direction of the work head before the tool stops completely.
 - (6) Shock the battery or charger and replace the plug of the charger without permission, causing damage to the battery or charger.
 - (7) Damage caused by two-stroke gasoline tools not being fueled in the correct proportions.
- The warranty does not include:
1. Replacement of accessories (accessories and components) such as batteries, discs, blades, drills, chucks, chains, sprockets, collet clamps, guide rails, tension and fastening elements, dresser heads, grinders And belt sander base machine, hexagonal head, etc.;
 2. Wearing parts, such as: carbon brushes, transmission belts, seals, protective covers, guide rollers, guide rails, rubber seals, bear-

ings, toothed belts and wheels, shanks, brake belts, starter ratchets and ropes, piston rings
Wait.

The above accessories are replaced with paid services during the warranty period;

Русский

Общие указания по технике безопасности для электроинструментов



ПРЕДУПРЕЖДЕНИЕ Прочтите все указания и инструкции по технике безопасности.

Несоблюдение указаний и инструкций по технике безопасности может стать причиной поражения электрическим током, пожара и тяжелых травм.

Сохраняйте эти инструкции и указания для будущего использования.

Использованное в настоящих инструкциях и указаниях понятие «электроинструмент» распространяется на электроинструмент с питанием от сети (с сетевым шнуром) и на аккумуляторный электроинструмент (без сетевого шнура).

Безопасность рабочего места

- ▶ **Содержите рабочее место в чистоте и хорошо освещенным.** Беспорядок или неосвещенные участки рабочего места могут привести к несчастным случаям.
- ▶ **Не используйте электроинструменты во взрывоопасных средах, например, в присутствии легковоспламеняющихся жидкостей, газов или пыли.** Электроинструменты создают искры, которые могут стать причиной воспламенения пыли или паров.
- ▶ **Во время работы электроинструмента не допускайте присутствия детей и других лиц.** Отвлечение внимания может привести к потере контроля.
- ▶ **Оборудование предназначено для работы в бытовых условиях, коммерческих зонах и общественных местах, производственных зонах с малым электропотреблением, без воздействия вредных и опасных производственных факторов.** Оборудование предназначено для эксплуатации без постоянного присутствия обслуживающего персонала.

Электробезопасность

- ▶ **Штепсельная вилка электроинструмента должна подходить к штепсельной розетке. Ни в коем случае не вносите изменения в штепсельную вилку. Не применяйте переходные штекеры для электроинструментов с защитным заземлением.** Неизмененные штепсельные вилки и подходящие штепсельные розетки снижают риск поражения электротоком.
- ▶ **Предотвращайте телесный контакт**

с заземленными поверхностями, как то: с трубами, элементами отопления, кухонными плитами и холодильниками. При заземлении Вашего тела повышается риск поражения электротоком.

- ▶ **Защищайте электроинструмент от дождя и сырости.** Проникновение воды в электроинструмент повышает риск поражения электротоком.
- ▶ **Не разрешается использовать шнур не по назначению. Никогда не используйте шнур для транспортировки или подвески электроинструмента, или для извлечения вилки из штепсельной розетки. Защищайте шнур от воздействия высоких температур, масла, острых кромок или подвижных частей электроинструмента.** Поврежденный или спутанный шнур повышает риск поражения электротоком.
- ▶ **При работе с электроинструментом под открытым небом применяйте пригодные для этого кабели удлинители.** Применение пригодного для работы под открытым небом кабеля-удлинителя снижает риск поражения электротоком.
- ▶ **Если невозможно избежать применения электроинструмента в сыром помещении, подключайте электроинструмент через устройство защитного отключения.** Применение устройства защитного отключения снижает риск электрического поражения.

Безопасность людей

- ▶ **Будьте внимательны, следите за тем, что делаете, и продуманно начинайте работу с электроинструментом. Не пользуйтесь электроинструментом в усталом состоянии или под воздействием наркотиков, алкоголя или лекарственных средств.** Один момент невнимательности при работе с электроинструментом может привести к серьезным травмам.
- ▶ **Применяйте средства индивидуальной защиты. Всегда носите защитные очки.** Использование средств индивидуальной защиты, как то: защитной маски, обуви на нескользящей подошве, защитного шлема или средств защиты органов слуха, в зависимости от вида работы с электроинструментом снижает риск получения травм.
- ▶ **Предотвращайте непреднамеренное**

включение электроинструмента. Перед тем как подключить электроинструмент к сети и/или к аккумулятору, поднять или перенести электроинструмент, убедитесь, что он выключен. Удержание пальца на выключателе при транспортировке электроинструмента и подключение к сети питания включенного электроинструмента чревато несчастными случаями.

- ▶ **Убирайте установочный инструмент или гаечные ключи до включения электроинструмента.** Инструмент или ключ, находящийся во вращающейся части электроинструмента, может привести к травмам.
- ▶ **Не принимайте неестественное положение корпуса тела. Всегда занимайте устойчивое положение и сохраняйте равновесие.** Благодаря этому Вы можете лучше контролировать электроинструмент в неожиданных ситуациях.
- ▶ **Носите подходящую рабочую одежду. Не носите широкую одежду и украшения. Держите волосы и одежду вдали от подвижных деталей.** Широкая одежда, украшения или длинные волосы могут быть затянуты вращающимися частями.
- ▶ **При наличии возможности установите пылеотсасывающий и пылесборный устройства проверяйте их присоединение и правильное использование.** Применение пылеотсоса может снизить опасность, создаваемую пылью.
- ▶ **Хорошее знание электроинструментов, полученное в результате частого их использования, не должно приводить к самоуверенности и игнорированию техники безопасности обращения с электроинструментами.** Одно небрежное действие за долю секунды может привести к серьезным травмам.
- ▶ **ВНИМАНИЕ!** В случае возникновения перебоя в работе электроинструмента вследствие полного или частичного прекращения энергоснабжения или повреждения цепи управления энергоснабжением установите выключатель в положение Выкл., убедившись, что он не заблокирован (при его наличии). Отключите сетевую вилку от розетки или отсоедините съёмный аккумулятор. Этим предотвращается неконтролируемый повторный запуск.
- ▶ **Квалифицированный персонал в со-**

ответствии с настоящим руководством подразумевает лиц, которые знакомы с регулировкой, монтажом, вводом эксплуатации обслуживанием электроинструмента.

- ▶ К работе с электроинструментом допускаются лица не моложе 18 лет, изучившие техническое описание, инструкцию по эксплуатации и правила безопасности.
- ▶ Изделие не предназначено для использования лицами (включая детей) с пониженными физическими, чувственными или умственными способностями или при отсутствии у них жизненного опыта или знаний, если они не находятся под контролем или не проинструктированы об использовании электроинструмента лицом, ответственным за их безопасность.

Применение электроинструмента и обращение с ним

- ▶ **Не перегружайте электроинструмент. Используйте для работы соответствующий специальный электроинструмент.** С подходящим электроинструментом Вы работаете лучше и надежнее в указанном диапазоне мощности.
- ▶ **Не работайте с электроинструментом при неисправном выключателе.** Электроинструмент, который не поддается включению или выключению, опасен и должен быть отремонтирован.
- ▶ **Перед тем как настраивать электроинструмент, заменять принадлежностей или убирать электроинструмент на хранение, отключите штепсельную вилку от розетки сети и/или выньте, если это возможно, аккумулятор.** Эта мера предосторожности предотвращает непреднамеренное включение электроинструмента.
- ▶ **Храните электроинструменты в недоступном для детей месте. Не разрешайте пользоваться электроинструментом лицам, которые не знакомы с ним или не читали настоящих инструкций.** Электроинструменты опасны в руках неопытных лиц.
- ▶ **Тщательно ухаживайте за электроинструментом и принадлежностями. Проверяйте безупречную функцию и ход движущихся частей электроинструмента, отсутствие поломок или**

повреждений, отрицательно влияющих на функцию электроинструмента. Поврежденные части должны быть отремонтированы до использования электроинструмента. Плохое обслуживание электроинструментов является причиной большого числа несчастных случаев.

- ▶ **Держите режущий инструмент в заточенном и чистом состоянии.** Заботливо ухоженные режущие инструменты с острыми режущими кромками режут легче.
- ▶ **Применяйте электроинструмент, принадлежность, рабочие инструменты и т.п. в соответствии с настоящими инструкциями.** Учитывайте при этом рабочие условия и выполняемую работу. Использование электроинструментов для непредусмотренных работ может привести к опасным ситуациям.
- ▶ **Держите ручки и поверхности захвата сухими и чистыми, следите чтобы на них не было жидкой или консистентной смазки.** Скользкие ручки и поверхности захвата препятствуют безопасному обращению с инструментом и не дают надежно контролировать его в непредвиденных ситуациях.

Указания по технике безопасности при работе с цепными пилами

- ▶ Не разрешается работать с пилой лицам, не ознакомившимся с данной инструкцией по эксплуатации, детям, подросткам, а также лицам, находящимся под действием алкоголя, наркотиков или медикаментов.
- ▶ Убедитесь, что устройство собрано полностью в соответствии с инструкцией.
- ▶ Проверьте устройство, чтобы убедиться, что оно работает правильно, особенно проверьте правильное и надежное крепление шины, натяжку цепи в соответствии с правилами и правильную работу цепного тормоза.
- ▶ Регулярно проверяйте все винтовые соединения.
- ▶ Перед использованием убедитесь, что в рабочей зоне нет людей или животных. Убедитесь, что рабочая зона свободна от препятствий. Всегда следите за своим окружением, чтобы

убедиться, что вы не подвергаете опасности людей или животных своей работой. Посторонние лица или животные не должны присутствовать на площадке 15 м вокруг зоны вырубки, так как в противном случае они могут быть поражены предметами, отбрасываемыми в сторону.

- ▶ **Никогда не работайте при плохом освещении или плохих погодных условиях.**
- ▶ **Используйте цепную пилу только для пиления древесины.** Любое другое использование может быть опасным и может привести к увечьям. Изготовитель не несет ответственности за повреждения, вызванные неправильным использованием инструмента.
- ▶ **Держите рукоятки сухими, чистыми и свободными от масла и жира.** Жирные, маслянистые рукоятки могут выскользнуть и вызывать потерю контроля.
- ▶ **Избегайте распиловки в кустах, ветви могут попасть под цепь, что приведет к резкому движению пилы по направлению к вам.** Это может стать причиной потери равновесия или получения травм.
- ▶ **Убедитесь, что вы можете твердо и безопасно стоять в каждом рабочем положении.** При работе на склоне, будьте особенно осторожны!
- ▶ **Всегда крепко держите устройство обеими руками.** Правой рукой держите заднюю рукоятку, левой рукой держите переднюю рукоятку. Не отпускайте рукоятки!
- ▶ **Когда пила работает, держите все части тела подальше от пильной цепи.** Перед запуском пилы убедитесь, что пильная цепь ничего не касается.
- ▶ **Никогда не следует касаться выше уровня плеч.**
- ▶ **Всегда следите за тем, чтобы вы стояли твердо на ногах и использовали цепную пилу только тогда, когда вы стоите на стабильной, твердой и ровной поверхности.** Скользкая, неровная или нестабильная опора (например, лестница), может привести к тому, что вы потеряете равновесие или потеряете контроль над цепной пилой.
- ▶ **Не вытягивайте руки слишком далеко вперед.**
- ▶ **Никогда не работайте на лестницах,**

на деревьях или в других положениях, в которых вы не можете безопасно стоять.

- ▶ **Будьте осторожны при ходьбе назад. Есть опасность споткнуться и получить травмы!**
- ▶ **Производите пиление на высоких оборотах.**
- ▶ **Не распиливайте дерево, находящееся под напряжением.**
- ▶ **Не работайте в одиночку!** Убедитесь, что у вас есть слуховая, визуальная или другая связь с другим человеком, который в состоянии оказать первую помощь в чрезвычайных ситуациях.
- ▶ **При каждом изменении местоположения выключайте двигатель и активируйте тормоз цепи.** Устройство можно перевозить только с шиной, обращенной назад, и в защитном чехле.
- ▶ **Никогда не используйте устройство под дождем или во влажной среде.**
- ▶ **Всегда держите кабель вне рабочей зоны устройства.** Всегда держите кабель позади устройства.
- ▶ **При необходимости используйте только удлинительные кабели, подходящие для данного устройства и его окружающей среды.**
- ▶ **Символы, нанесенные на вашем продукте, не должны быть удалены или закрыты.** Информация на изделии, которая больше не читается, должна быть немедленно заменена.

Причины и возможность исключения отдачи пилы:

- Отдача может возникнуть при контакте острия направляющей шины с каким-либо предметом или при изгибе древесины, приводящем к зажатию пильной цепи в пропиле.
- Прикасание острия шины к постороннему предмету может привести в ряде случаев к неожиданному и направленному назад отскоку, при котором направляющая шина откидывается вверх в направлении оператора.
- Зажатие верхнего края направляющей шины пильной цепи может привести к быстрому отскоку шины в направлении оператора.
- Каждая такая реакция может привести к потере контроля над пилой и тяжелой травме. Не полагайтесь только на встроенные в пиле предохранительные

устройства обеспечения безопасности.

Пользователи цепной пилы должны.

принять все возможные меры предосторожности для обеспечения безопасной работы. Рикошет является следствием ошибочного или неправильного использования электроинструмента. Последнее можно предотвратить подходящими мерами предосторожности, описанными далее:

- ▶ **Крепко держите пилу двумя руками, при этом пальцы должны хорошо охватывать рукоятки цепной пилы.** Занимайте такое положение и всегда держите руки так, чтобы при необходимости надежно противостоять силам отдачи. При принятии надлежащих мер предосторожности оператор может совладать с усилиями отдачи. Никогда не выпускайте из рук включенную цепную пилу.
- ▶ **Избегайте непригодных для работы положений корпуса и не пилите на уровне выше плеч.** Это позволит исключить случайные прикосновения острия шины к окружающим предметам и обеспечит лучший контроль за цепной пилой в непредвиденных ситуациях.
- ▶ **Всегда используйте только предписанные изготовителем запасные шины и пильные цепи.** Использование непригодных шин и пильных цепей может привести к разрывам цепи или отдаче.
- ▶ **Выполняйте указания изготовителя при заточке и выполнении технического обслуживания пильной цепи.** Слишком низко установленные ограничители глубины повышают возможность отдачи.

Применение и обслуживание

Аккумуляторного инструмента

- ▶ **Заряжайте аккумулятор только в зарядных устройствах, рекомендуемых изготовителем.** Зарядное устройство, предусмотренное для определенного вида аккумуляторов, может привести к пожарной опасности при использовании его с другими аккумуляторами.
- ▶ **Применяйте в электроинструментах только предусмотренные для этого аккумуляторы.** Использование других аккумуляторов может привести к травмам и пожарной опасности.
- ▶ **Защищайте неиспользуемый аккумулятор от канцелярских скрепок, монет, ключей, гвоздей, винтов и других маленьких металлических предметов, которые могут закоротить**

полюса. Короткое замыкание полюсов аккумулятора может привести к ожогам или пожару.

- ▶ **При неправильном использовании из аккумулятора может потечь жидкость. Избегайте соприкосновения с ней. При случайном контакте промойте соответствующее место водой. Если эта жидкость попадет в глаза, то дополнительно обратитесь за помощью к врачу.** Вытекающая аккумуляторная жидкость может привести к раздражению кожи или к ожогам.

Сервис

- ▶ **Ремонт электроинструмента должен выполняться только квалифицированным персоналом и только с применением оригинальных запасных частей.** Этим обеспечивается безопасность электроинструмента.

Описание и спецификации продукта



Прочтите все указания и инструкции по технике безопасности.

Упущения в отношении указаний и инструкций по технике безопасности могут стать причиной поражения электрическим током, пожара и тяжелых травм.

Назначение

Аккумуляторная цепная пила предназначена для легкой и быстрой распиловки свежей, сухой и влажной древесины и работе в саду. Благодаря отсутствию выхлопных газов пилой можно работать в помещениях.

Устройство аккумуляторной цепной пилы

Нумерация представленных компонентов выполнена по изображению на странице с иллюстрациями.

1. Пильная шина
2. Пильная цепь
3. Рукоятка тормоза цепи
4. Крышка масляного бака
5. Кнопка блокировки включения
6. Выключатель
7. Задняя рукоятка
8. Аккумуляторная батарея (не входит в комплект)
9. Окно проверки уровня масла
10. Рукоятка регулировки натяжения цепи.
11. Ручка блокировки боковой крышки.
12. Упор
13. Передняя ручка

Технические характеристики

Модель	РКЕ20Н-300А
Номинальное напряжение	DC 20 В
Номинальная скорость работы без нагрузки	2600 об/мин
Скорость цепи	5 м/с
Длина шины	305 мм(12")
Количество звеньев цепи	45
Шаг цепи	3/8 "
Ширина паза	0,05 "
Емкость масляного бака	300 ml
Вес	3,4 кг

Комплект поставки

Аккумуляторная цепная пила	1 шт
Пильная шина	1 шт
Пильная цепь	1 шт
Защитный кожух	1 шт
Руководство по эксплуатации	1 шт

Примечание

В тексте и цифровых обозначениях инструкции могут быть допущены технические ошибки и опечатки.

Так как инструмент **P.I.T.** постоянно совершенствуется, компания оставляет за собой право вносить изменения в указанные здесь технические характеристики и комплектацию без предварительного уведомления.

Сборка



ОПАСНОСТЬ!

Риск получения травмы во время операции!

Неправильно смонтированные детали могут стать причиной тяжелых и даже смертельных травм при использовании устройства! Это устройство может быть введено в эксплуатацию только в том случае, если все детали смонтированы полностью и плотно, и ни одна деталь не повреждена!

- Поэтому прочитайте всю инструкцию, прежде чем собирать инструмент!
- Производите сборку аккуратно.
- Используйте при сборке инструменты, когда их использование необходимо.



ПРЕДУПРЕЖДЕНИЕ!

Риск травмирования во время сборки!

Детали могут быть собраны и разобраны только при выключенном двигателе и из-

влеченной батареей (обесточьте устройство).



ОПАСНОСТЬ!

Риск получения травмы!

Неправильно установленная пильная цепь вызывает неконтролируемое поведение устройства при распиле! При сборке цепи соблюдайте предписанное направление движения.

Установка направляющей шины и цепи



ВНИМАНИЕ: Если цепная пила уже подключена к аккумуляторной батарее, снимите аккумуляторную батарею с цепной пилы. Надевайте защитные перчатки при выполнении любых работ с пильной цепью.

Перед сборкой направляющей шины с пильной цепью проверьте направление реза цепи! Направление движения отмечено стрелкой на крышке. Чтобы определить направление пропила, возможно, придется перевернуть пильную цепь. Держите направляющую шину вертикально, кончиком вверх, и наденьте пильную цепь, начиная с кончика шины.

1. Положите пилу на ровную поверхность.
2. Снимите кожух цепи.
3. Вставьте цепь в паз вокруг направляющей шины. Убедитесь, что цепь находится в правильном направлении движения, сравнив его со значком цепи на направляющей шине, или посмотрев на значок направления цепи на станке пилы.
4. Наденьте цепь на ведущую звездочку так, чтобы болт крепления шины и установочных выступа шины на планке совпали со шпоночным пазом отверстия на направляющей шине.
5. Убедитесь, что регулировочная пластина вам видна.
6. Наденьте цепь пилы на ведущую звездочку. Подведите бензопилу к звездочке и проверьте ее правильность.
7. Регулировочная пластина крепится к направляющей с помощью винта.
8. Поместите крышку сверху и осторожно затяните контргайкой.

Подключение и извлечение аккумулятора **ВАЖНЫЙ!**

При покупке аккумуляторная батарея заряжена не полностью. Перед первым использованием цепной пилы поместите аккумуля-

торную батарею в зарядное устройство и зарядите ее. Обязательно прочтите все меры предосторожности и следуйте инструкциям к зарядному устройству.

Снятие аккумуляторной батареи

Нажмите кнопку освобождения аккумулятора, сдвиньте аккумулятор назад, а затем выньте аккумулятор из инструмента.

Установка аккумуляторной батареи

Чтобы установить аккумулятор в нижнюю часть ручки, совместите направляющие аккумуляторного блока с направляющими в ручке и вставьте аккумулятор в ручку. Пока защелка не зафиксируется на месте.

Проверка натяжения пильной цепи

Проверяйте натяжение цепи перед началом работы, после первой резки и регулярно во время пиления через каждые 10 минут. Особенно при использовании новой пильной цепи следует считаться с ее повышенным удлинением.

Долговечность пильной цепи в значительной степени зависит от достаточной смазки и правильного ее натяжения. Никогда не натягивайте сильно разогретую пильную цепь, поскольку она сильно стягивается при охлаждении и слишком плотно прилегает к пильному аппарату.



ПРЕДУПРЕЖДЕНИЕ!

Риск получения травмы!

Во время обкатки повторно натяните пильную цепь максимум после 5 разрезов. Интервалы между последующими повторными натяжениями будут увеличиваться. Пильная цепь правильно натянута, если она плотно прилегает к нижней стороне направляющей пилы и может быть легко перемещена вручную. При необходимости отрегулируйте натяжение пильной цепи.

Примечание! Излишнее ослабление или увеличение затяжки цепи увеличивает износ цепи и шины и снижает качество работы.

Проверка смазки цепи



ПРЕДУПРЕЖДЕНИЕ!

Возможность повреждения устройства!

Устройство не может использоваться без достаточной смазки цепи. Недостаточное смазывание сокращает срок службы устройства.

- Проверьте количество масла в баке.
- Запустите устройство.

- Для проверки расположите пилу над чистой светлой поверхностью на расстоянии примерно 15-20 см., нажмите на кнопку запуска и дайте поработать двигателю примерно 10-15 секунд. Под шиной должен остаться четкий след масла.

Заправка масла для пильной цепи



ПРЕДУПРЕЖДЕНИЕ!

Возможность экологического ущерба!

Поскольку масло из цепной пилы может проникать в окружающую среду во время работы, следует использовать биологически разлагаемые специальные растительные масла для пильной цепи.

- Уложите устройство надежно крышкой бака вверх.
- Перед открытием очистите крышку резервуара и горловину наполнителя, если это необходимо.
- Медленно откройте и снимите крышку бака.
- Аккуратно залейте масло. Не проливайте!
- Контролируйте уровень масла через контрольное окно.
- Затяните крышку бака вручную.
- Если вы пролили масло, обязательно протрите его.
- Для смазки цепи и шины необходимо использовать специальное адгезионное масло для смазки цепей.
- **ПРЕДУПРЕЖДЕНИЕ!** Запрещается использовать для смазки цепи отработанное масло, а также любые жидкие масла (веретенное, трансформаторное и др.). В отработанном масле присутствует большое количество абразивных частиц, а жидкие масла не обеспечивают качественное смазывание цепи и шины. Применение таких масел приводит к быстрому выходу из строя маслонасоса, а также пильной цепи и шины. При использовании таких масел теряется гарантия.

Инструкции по безопасности

Устройство имеет несколько видов защитного оборудования, которые снижают риск получения травм при работе:

Улавливатель цепи

Улавливатель цепи служит для улавливания порванной или соскочившей пильной цепи. Благодаря регулярному техническому обслуживанию направляющей шины и

правильному и регулярному натяжению пильной цепи, несчастные случаи такого типа могут быть предотвращены.

Ручка тормоза цепи / защита руки — защищает левую руку оператора при соскальзывании ее с передней рукоятки во время работы пилы. В случае возникновения отскока, при резком поступательном движении пилы вверх/ назад, под действием сил инерции ручка тормоза движется вперед. При этом ручка тормоза приводит в действие механизм тормоза, который мгновенно останавливает цепь и через систему рычагов воздействует на микровыключатель, который выключает электродвигатель.

Задний щиток

Задний щиток служит для защиты руки от порвавшейся цепи и беспокоящих ветвей.

Проверьте перед началом работы!



ОПАСНОСТЬ!

Риск получения травмы!

Устройство должно быть введено в эксплуатацию только в том случае, если не обнаружено неисправностей. Если какая-либо часть устройства неисправна, ее необходимо заменить перед следующим использованием.

- Проверьте предохранительное оборудование и безопасное состояние устройства.
- Проверьте все детали на их прочную посадку.
- Проверьте, нет ли утечки масла.
- Проверьте, нет ли видимых дефектов: сломанных деталей, трещин и т.д.
- Проверьте устройство на правильность натяжения цепи.
- Проверьте работу тормоза цепи.

Запуск устройства

Включите двигатель

- Тыльной стороной ладони, удерживающей боковую рукоятку, толкните рычаг тормоза вперед. Пильная цепь и двигатель должны мгновенно остановиться. Если цепь останавливается с задержкой более 1 с, прекратите эксплуатацию изделия и обратитесь в сервисный центр.
- Верните рычаг тормоза в исходное положение.
- Примечание! Если цепь остановилась, а двигатель продолжает работать, это может привести к перегреву изделия, его заклиниванию и выходу из строя. В этом случае немедленно выключите изделие

и обратитесь в сервисный центр.

Использование

Перед использованием достаточно хорошо ознакомьтесь с техникой распиловки для цепных пил. Информацию о ней вы найдете в торговой литературе. Мы рекомендуем вам посещать подходящие тренировки и обучения. Заметки здесь служат лишь дополнением!

Правильная осанка

ОПАСНОСТЬ! **Риск получения травмы!**

Никогда не работайте на нестабильных грунтах! Никогда не работайте выше уровня плеч!

Никогда не работайте, стоя на лестнице! Не работайте, наклоняясь слишком далеко вперед!

Используйте устройство только при благоприятных погодных и производственных условиях!

- Встаньте обеими ногами надежно на землю.
- Обратите внимание на препятствия в рабочей зоне.
- Во время работы всегда держите устройство обеими руками!

Удерживайте устройство: левой рукой за переднюю рукоятку, правой рукой за заднюю рукоятку.

ОПАСНОСТЬ! **Риск получения травмы!**

Всегда выключайте двигатель, прежде чем опустить устройство!

- Общитите рабочую зону и удалите объекты, которые стоят у вас на пути.
- Когда вы начнете работу, проверьте безопасность устройства.
- Возьмите устройство в обе руки в соответствии с инструкциями.

Отдача пилы

Под отдачей пилы следует понимать внезапный подъем и возвратный удар цепной пилы, которые могут произойти при контакте острой пильной аппаратуры с распиливаемым материалом или при зажатии цепи в распиле.

В случае возникновения такой отдачи поведение цепной пилы непредсказуемо, что может привести к тяжелому травмированию оператора или лиц, находящихся в зоне пиления.

Боковые, наклонные и продольные распилы должны производиться с особой осторожностью, поскольку в этих случаях не

может быть использован зубчатый упор.

Для исключения отдачи пилы:

- Вводите пилу в действие по возможности под наименьшим углом (плоско).
- Никогда не работайте с ослабленной, удлинненной или сильно изношенной пильной цепью.
- Затачивайте пильную цепь в соответствии с предписанием.
- Никогда не производите пиление на уровне плеча.
- Никогда не производите пиление острием пильного аппарата.
- Всегда крепко держите цепную пилу обоими руками.
- Используйте зубчатый упор в качестве рычага.
- Внимательно следите за натяжением цепи.

ОПАСНОСТЬ! **Риск получения травмы!**

При работе с устройством могут возникать опасные отскоки! Результатом могут быть тяжелые или даже смертельные травмы! Перед началом работы с устройством необходимо проверить тормоз цепи, чтобы убедиться, что он работает правильно.

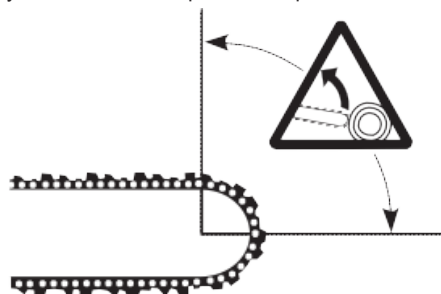

Не допускайте, чтобы область пильной шины, изображенная выше, касалась дерева или других твердых предметов.

Чтобы снизить риск получения травмы в случае отскока, устройство оснащено цепным тормозом, который автоматически срабатывает при ударе и немедленно останавливает пильную цепь.

По соображениям безопасности при каждом использовании устройства необходимо проверять работоспособность цепного тормоза.

При менее сильных отскоках может случиться так, что тормоз цепи не сработает автоматически. По этой причине важно, чтобы устройство крепко держалось обеими руками. Только тщательный и правиль-

ный метод работы может надежно снизить риск отскока!

Основные техники работы

ОПАСНОСТЬ! Риск получения травмы!

В этом разделе рассматривается основная техника работы при обращении с пилой. Информация, представленная здесь, не заменяет многолетнюю подготовку и опыт профессионала.

Не выполняйте никаких работ, для которых вы недостаточно квалифицированы!

Неосторожное обращение с пилой может привести к серьезным или даже смертельным травмам!

Перед каждым использованием

- ▶ Проверьте тормоз цепи, чтобы убедиться, что он работает исправно.
- ▶ Проверьте заднюю защитную накладку на предмет повреждений.
- ▶ Проверьте исправную работу кнопки блокировки и выключателя. Проверьте отсутствие масла на всех ли рукоятках.
- ▶ Проверьте, все ли части устройства на месте, надежно ли они закреплены и не повреждены.
- ▶ Проверьте уловитель цепи на наличие повреждений.
- ▶ Проверьте натяжение цепи.

Технология распиловки

Верхняя распиловка

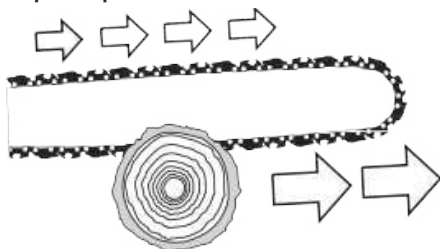

При использовании этой техники распиловка производится нижней частью пильной шины. При этом за счет вращения цепи происходит тянущее усилие на пилу вперед от пользователя. Данная техника работы более предпочтительна, поскольку пользователь имеет больший контроль над пилой и возможных избегает отскоков.

Нижняя распиловка

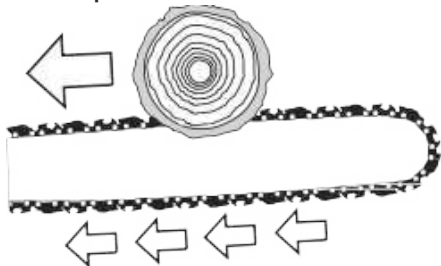

При такой технике распиловка происходит верхней частью пильной шины. В этом случае пильная цепь толкает пилу назад к пользователю. Если пильная шина соскользнет, то пила может с большой силой отскочить в сторону пользователя.

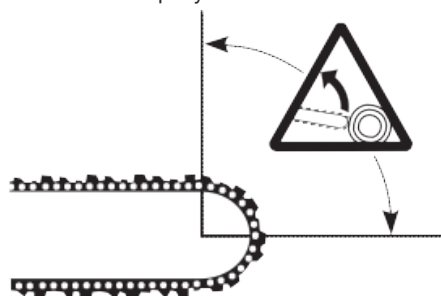

Если пользователь не справится с толкающим усилием, то существует опасность, что кончик пильной шины соприкоснется с деревом и произойдет отскок.

Валка дерева

ОПАСНОСТЬ! Риск получения травмы!

Работы по рубке и обрезке сучьев могут выполняться только обученными людьми! Существует риск смертельных травм!

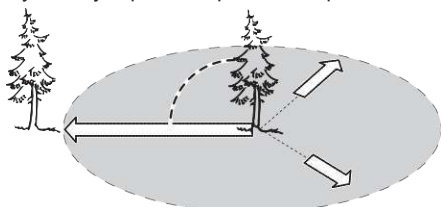

Перед началом лесозаготовительных работ убедитесь, что:

- В зоне вырубki дерева нет ни людей, ни животных.
- Для каждого участника предусмотрен свободный от препятствий маршрут эвакуации. Отступление происходит по диагонали, противоположной направле-

нию падения.

- Область вокруг ствола свободна от препятствий (риск споткнуться!).
- Следующее рабочее место находится по крайней мере на расстоянии двух с половиной длин дерева.
- Перед вырубкой необходимо проверить направление вырубki дерева и убедиться, что на расстоянии двух с половиной длины дерева нет предметов, людей или животных.

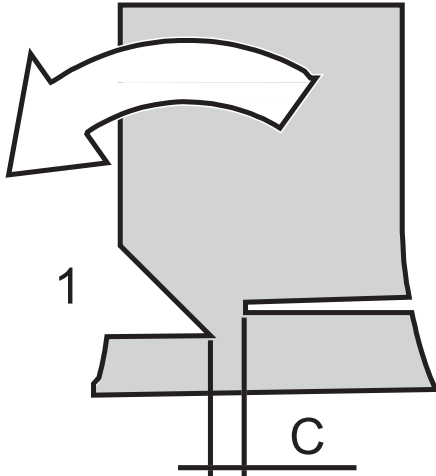

Валка дерева происходит в два этапа:

- ▶ Сделайте запил с той стороны, куда должно упасть дерево, глубиной примерно 1/3 диаметра ствола и под углом от 30 до 45 градусов.

Сделайте основной валочный пропил с противоположной стороны, выше основания запила на 2,5-5 см.

Между основным пропилом и пропилом должно оставаться недопил (С) примерно 1/10 диаметра ствола.

ОПАСНОСТЬ!
Риск получения травмы!

Никогда не пилите ствол дерева полностью насквозь. Не пропиленный участок служит «шарниром» и обеспечивает определенное направление падения дерева.

ОПАСНОСТЬ!
Риск получения травмы!

При валке дерева следует находиться сбоку от направления его падения! Существует риск смертельных травм!

Стволы, лежащие ровно на земле

- Разрежьте ствол наполовину, затем переверните и распилите с противоположной стороны.

ОПАСНОСТЬ!
ВНИМАНИЕ!
Возможность повреждения устройства!

Убедитесь, что направляющая шина не касается земли, когда вы распилываете ствол!

ОПАСНОСТЬ!
Риск получения травмы!

Не распилывайте стволы под напряжением! Расколота древесина или зажатая пильная шина могут привести к чрезвычайно серьезным травмам!

Удаление ветвей

- ▶ Всегда работайте на стороне, противоположной отпиливаемой ветви.
- ▶ Начните с нижней части ствола и двигайтесь вверх.
- ▶ Всегда направляйте пилу сверху вниз по дереву.

При удалении ветвей со стволов, которые лежат, сначала отпиливайте свободные ветви, торчащие в воздухе. Отпиливайте опорные ветви только тогда, когда ствол распилен по длине.

ОПАСНОСТЬ!
Риск получения травмы!

Ветви, которые находятся высоко или под напряжением, могут заклинивать пильную цепь в древесине!

Очистка и обслуживание

ОПАСНОСТЬ!
Риск получения травмы!

Перед любыми работами по техническому обслуживанию или очистке:

- Извлеките аккумулятор.
- Дайте устройству остыть.

ОПАСНОСТЬ!
В интересах собственной безопасности!

Выполняйте только описанные здесь работы по техническому обслуживанию самостоятельно.

Любые другие работы, особенно техническое обслуживание и ремонт двигателя, должны выполняться квалифицированным специалистом. Неправильное обслуживание может привести к повреждению устройства и, следовательно, к травмам.

Очистка направляющей канавки пильной шины

ВНИМАНИЕ! Повреждение устройства!

Для очистки пильной шины используйте только пластиковый шпатель, но никогда не стальной инструмент.

- Снимите пильную шину.
- Очистите грязь и масло из направляющей канавки пильной шины с помощью подходящего инструмента.
- Для продления срока службы направляющей шины ее следует регулярно перемораживать.

Натяжение пильной цепи

Регулярно проверяйте натяжку цепи. При необходимости отрегулируйте натяжение.

Система смазки цепи

Следите за чистотой отверстия подачи масла (отверстие находится около направляющей шпильки пилы). В нем не должно быть посторонних предметов, комков грязи и масляных сгустков.

Звездочка шины

Проверьте, не забито ли смазочное отверстие звездочки на передней части направляющей шины. При необходимости его следует прочистить и смазать. Производите эту операцию перед началом пиления.

Заточка пильной цепи

ОПАСНОСТЬ! Опасность смерти!

Изношенная или неправильно заточенная цепь может привести к отскоку. Результатом могут быть получены тяжелые или даже смертельные травмы!

Примечание: Для заточки пильной цепи требуются специальные инструменты; они гарантируют, что резка цепи происходит под правильным углом и на правильной глубине. Мы рекомендуем вам, чтобы пильная цепь была заточена профессионалом.

Техобслуживание и сервис

Техобслуживание и очистка

- ▶ Для обеспечения качественной и безопасной работы содержите электроинструмент и вентиляционные прорези в чистоте.

Если требуется поменять шнур, во избежание опасности обращайтесь на фирму P.I.T. или в авторизованную сервисную мастерскую для электроинструментов P.I.T.

Сервис

- ▶ Ремонт вашего электроинструмента поручайте только квалифицированному персоналу и только с применением оригинальных запасных частей. Этим обеспечивается безопасность электроинструмента.

Список авторизованных сервисных центров можно посмотреть на официальном сайте P.I.T. по ссылке: <https://pittools.ru/servises/>

Хранение и транспортировка

Пилу следует хранить в закрытых помещениях с естественной вентиляцией при температуре от 0 до +40°C и относительной влажности воздуха до +80%. Наличие в воздухе паров кислот, щелочей и других агрессивных примесей не допускается.

Транспортировать продукцию можно любым видом закрытого транспорта в упаковке производителя или без нее, с сохранением изделия от механических повреждений, атмосферных осадков.

ВОЗМОЖНЫЕ НЕИСПРАВНОСТИ

В следующей форме перечислены распространенные операционные системы с проблемами и решениями. Пожалуйста, внимательно прочтите форму и следуйте ей.

Проблемы	Возможные причины	Решение
Пила не работает	<ul style="list-style-type: none"> Аккумуляторная батарея не установлена на цепную пилу. Между пилой и аккумулятором нет электрического контакта. Аккумулятор разряжен. Перегрев аккумуляторной батареи или цепной пилы. Не нажимаете кнопку блокировки до нажатия выключателя. Тормоз цепи включен. Цепь пилы застряла в дереве. Мусор в канавке шины. Мусор внутри крышки. 	<ul style="list-style-type: none"> Установите аккумулятор на пилу. Снимите аккумулятор, проверьте контакты и переустановите аккумулятор. Зарядите аккумулятор. Дайте аккумулятору или бензопиле остыть. Нажмите кнопку блокировки и удерживайте ее, затем нажмите выключатель, чтобы включить цепную пилу. Потяните ручку тормоза цепи назад, к передней ручке. Отпустите выключатель, снимите пыльную цепь и направляющую шину с древесины, а затем перезапустите цепную пилу. Прижмите цепь пилы к дереву, перемещайте пилу вперед и назад, чтобы очистить мусор. Снимите аккумулятор, затем снимите боковую крышку и вычистите мусор.
Двигатель работает, но цепь не вращается	<ul style="list-style-type: none"> Цепь не входит в зацепление с ведущей звездочкой. 	<ul style="list-style-type: none"> Установите цепь на место, убедившись, что ведущие звенья цепи полностью посажены на звездочку.
Тормоз цепи не включается	<ul style="list-style-type: none"> Мусор препятствует полному перемещению рукоятки тормоза отдачи цепи. 	<ul style="list-style-type: none"> Очистите механизм тормоза цепи от мусора.
Цепная пила не пилит должным образом	<ul style="list-style-type: none"> Недостаточное натяжение цепи. Цепь установлена задом наперед. Тупая цепь. Червячная цепь. Сухая или чрезмерно растянутая цепь. Цепь не в пазу шины. 	<ul style="list-style-type: none"> Отрегулируйте натяжение цепи согласно разделу «Проверка натяжения пыльной цепи». Установите пыльную цепь на место, следуя разделу: «Установка направляющей шины и цепи». Замените цепь, следуя разделу: «Установка направляющей шины и цепи». Проверьте уровень масла. При необходимости долейте масло в бак. Установите пыльную цепь на место, следуя разделу: «Установка направляющей шины и цепи».
Шина и цепь нагреваются и дымят.	<ul style="list-style-type: none"> Проверьте натяжение цепи на предмет чрезмерного натяжения. Маслобак для цепи пуст. Мусор в канавке направляющей шины. 	<ul style="list-style-type: none"> Повторно натяните пыльную цепь; см. раздел: «Проверка натяжения пыльной цепи». Заправьте масло для шин и цепей. Очистите пазы от мусора.

Утилизация

 Отслужившие свой срок электроинструменты, принадлежности и упаковку следует сдавать на экологически чистую переработку отходов.

Утилизируйте электроинструмент отдельно от бытового мусора!

Расшифровка даты изготовления изделия

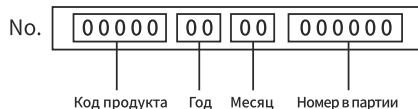

Дата изготовления изделия зашифрована в серийном номере, напечатанном на корпусе инструмента. Первые 2 цифры обозначают год выпуска, следующие 2 цифры – месяц.

УСЛОВИЯ ГАРАНТИЙНОГО ОБСЛУЖИВАНИЯ

1. Настоящее гарантийное свидетельство является единственным документом, подтверждающим ваше право на бесплатное гарантийное обслуживание. Без предъявления данного свидетельства претензии не принимаются. В случае утери или порчи гарантийное свидетельство не восстанавливается.

2. Гарантийный срок указан в гарантийном сертификате. В течение гарантийного срока сервисная служба бесплатно устраняет производственные дефекты и производит замену деталей, вышедших из строя по вине изготовителя. На период гарантийного ремонта эквивалентный исправный инструмент не предоставляется. Заменяемые детали переходят в собственность служб сервиса.

Компания P.I.T. не несет ответственности за вред, который может быть причинен при работе с электроинструментом.

3. В гарантийный ремонт инструмент принимается в чистом виде, при обязательном наличии надлежащим образом оформленных документов: настоящего гарантийного свидетельства, гарантийного талона, с полностью заполненными полями, штампом торговой организации и подписью покупателя.

4. Гарантийный ремонт не производится в следующих случаях:

- при отсутствии гарантийного свидетельства и гарантийного талона или неправильном их оформлении;

- степень износа диаметра коллектора ротора двигателя превышает 0,4 мм (за исключением инструментов с бесщеточным двигателем);

- при совместном выходе из строя якоря и статора электродвигателя, при обугливание или оплавлении первичной обмотки трансформатора сварочного аппарата, зарядного или пуско-зарядного устройства, при оплавлении внутренних деталей, прожиге электронных плат и других случаях;

- если гарантийное свидетельство или талон не принадлежат данному электроинструменту или не соответствует установленному поставщиком образцу;

- по истечении срока гарантии;
- при попытках самостоятельного вскрытия или ремонта электроинструмента вне гарантийной мастерской;

- внесения конструктивных изменений и смазки инструмента в гарантийный период, о чем свидетельствуют, например, заломы на шлицевых частях крепежа корпусных деталей;

- при использовании электроинструмента в производственных или иных целях, связанных с получением прибыли, а также при возникновении неисправностей связанных с нестабильностью параметров электросети, превышающих нормы, установленные ГОСТ;

- при неправильной эксплуатации, использованию электроинструмента не по назначению, указанному в инструкции по эксплуатации, установки на электроинструмент не предназначенных заводом-изготовителем насадок, дополнительных приспособлений и т.п.;

- при механических повреждениях корпуса, сетевого шнура и при повреждениях, вызванных воздействиями агрессивных средств и высоких и низких температур, попадании инородных предметов в вентиляционные решетки электроинструмента, а также при повреждениях, наступивших в результате неправильного хранения (коррозия металлических частей);

- при естественном износе деталей электроинструмента, в результате длительной эксплуатации (определяется по признакам полной или частичной выработки ресурса, сильного загрязнения, ржавчины снаружи и внутри электроинструмента, отработанной смазки в редукторе);

- при возникновении повреждений в связи с несоблюдением предусмотренных ин-

структурой условий эксплуатации (см. главу «Указание по технике безопасности» в инструкции).

- при повреждении изделия вследствие несоблюдения правил хранения и транспортировки;

- при сильном внутреннем загрязнении инструмента;

- при работе с перегрузкой бензоинструмента, изменении цвета чашки и муфты сцепления в результате перегрева;

- при обрыве шнура стартера при условии исправности остальных деталей пускового устройства;

- на все виды работ, выполняемые при периодическом техническом обслуживании (регулировки, чистке, замене расходных материалов и др.);

- на неисправности, возникшие в результате нарушения требований и правил эксплуатации, установленных паспортом изделия. Например, перегрев изделия, несоблюдение требований к составу и качеству топливной смеси, повлекших выход из строя поршневой группы (безусловным признаком этого является залегание поршневого кольца и/или наличие царапин и потертостей на внутренней поверхности цилиндра и поверхности поршня, разрушение или оплавление опорных подшипников шатуна и поршневого пальца);

- на внешние и внутренние загрязнения, царапины, трещины, повреждения, возникшие в процессе эксплуатации или транспортировки.

- при работе электроинструментом с перегрузкой и заклиниванием оснастки, о чем свидетельствуют задиры, изменение цвета от температуры упорных и прижимных шайб, зажимного патрона, выхода из строя редуктора.

Профилактическое обслуживание электроинструмента (чистка, промывка, смазка, замена пыльников, поршневых и уплотнительных колец) в гарантийный период является платной услугой.

Срок службы изделия составляет 3 года.

Срок хранения – 2 года. Не рекомендуется к эксплуатации по истечении 2 лет хранения с даты изготовления, которая указана в серийном номере на этикетке инструмента, без предварительной проверки (определение даты выпуска смотрите ранее в Руководстве пользователя).

О возможных нарушениях, изложенных выше условий гарантийного обслуживания,

владельцу сообщается после проведения диагностики в сервисном центре. Владелец инструмента доверяет проведение диагностики в сервисном центре в свое отсутствие.

Запрещается эксплуатация электроинструмента при проявлении признаков повышенного нагрева, искрения, а также шума в редукторной части. Для выяснения причин неисправности покупателю следует обратиться в гарантийную мастерскую.

Неисправности, вызванные несвоевременной заменой угольных щеток двигателя, устраняются за счет покупателя.

5.Гарантия не распространяется на:

- сменные принадлежности (аксессуары и оснастка), например: аккумуляторы, диски, ножи, сверла, буры, патроны, цепи, звездочки, цанговые зажимы, шины, элементы натяжения и крепления, головки триммеров, подошвы шлифовальных и ленточных машин, фильтры, головки шестигранные сменные насадки и т.п.

- быстроизнашивающиеся детали, например: угольные щетки, приводные ремни, сальники, защитные кожухи, направляющие ролики, направляющие, резиновые уплотнения, подшипники, зубчатые ремни и колеса, стволы, ленты тормоза, храповики и тросы стартеров, поршневые кольца и т.п.

Замена их в течение гарантийного срока является платной услугой.

- шнуры питания, в случае повреждения изоляции. В данном случае потребитель должен быть уведомлен и ремонт (услуга платная) должен быть выполнен после согласия потребителя. Если потребитель не согласен на замену, то в любом ремонте этого инструмента будет отказано. Факт отказа должен быть зафиксирован в гарантийном талоне или квитанции сервисного центра и подписан владельцем.

P.I.T. WARRANTY CERTIFICATE

Product Name _____

Product Serial Number

Charger Serial Number

Sale Date _____

Trade Organization Name _____



Dear customer!

Thank you for purchasing the P.I.T. tool, and we hope that you will be satisfied with your choice. In the process of manufacturing the P.I.T. tools pass multilevel quality control, if nevertheless your product will need maintenance, please contact the authorized P.I.T. service centers.

Attention!

When buying, ask a seller to check the completeness and operability of the tool, to fill out the Warranty Certificate, the Warranty Card (the boxes shall be filled out by a seller) and to affix the seal of the trade organization in the Guarantee Certificate and the Warranty Card.

Warranty

By this Warranty Certificate, P.I.T. company guarantees the absence of defects of the production nature.

In the event any of the above defects are detected during the warranty period, the specialized P.I.T. service centers shall repair the product and replace the defective spare parts free of charge.

The warranty period for P.I.T. electric machines is 12 months from the date of sale.

“The warranty maintenance terms acknowledged and accepted. The operability and completeness of the product are checked in my presence. No claims on quality and appearance.”

Buyer’s Signature _____ Surname (legibly) _____

Phone _____

ГАРАНТИЙНОЕ СВИДЕТЕЛЬСТВО НА ИНСТРУМЕНТ P.I.T.

Наименование изделия _____

Серийный номер изделия □□□□□□□□□□

Серийный номер зарядного устройства □□□□□□□□□□

Дата продажи « ____ » _____

Наименование торговой организации _____

Уважаемый покупатель!



Благодарим Вас за покупку инструмента P.I.T. и надеемся, что Вы останетесь довольны своим выбором.

При необходимости обслуживания Вашего изделия обращайтесь в авторизованные сервисные центры P.I.T. Все сервисные центры представлены на сайте www.pittools.ru

Внимание!

При покупке требуйте у продавца проверки работоспособности инструмента и его комплектности, а также заполнения гарантийного свидетельства, гарантийного талона (графы «Заполняются продавцом») и простановки печати торговой организации в гарантийном свидетельстве и гарантийных талонах.

Гарантия

На основании данного гарантийного свидетельства компания P.I.T. гарантирует отсутствие дефектов производственного характера.

Если в течение гарантийного срока в Вашем изделии обнаружатся указанные дефекты, то специализированные сервисные центры P.I.T. бесплатно отремонтируют изделие и заменят дефектные запасные части.

Гарантийный срок на электроинструменты P.I.T. составляет 12 месяцев со дня продажи.

«С условиями гарантийного обслуживания ознакомлен(а). Работоспособность и комплектность изделия проверены в моем присутствии. Претензий к качеству и внешнему виду не имею».

Подпись покупателя _____ Фамилия (разборчиво)

Телефон _____

P.I.T. WARRANTY CARD

Name _____ Serial Number _____ Sale Date _____ 20__ Date of Receipt from Repair _____ 20__	P.I.T.		№ 1
	Name _____		Place of Seal
	Serial Number _____		
	Sale Date _____ 20__		
	(Filled out by a Seller)		
	WARRANTY REPAIR CARD		
	Date of Acceptance for Repair _____ 20__		
	Application for Repair _____		
	Customer _____		
	Phone (Address) _____		
Cause of Application _____			
Date of Receipt from Repair _____ 20__			
The Tool is checked in my presence _____			
(The Order shall be performed in a Service Center) (Signature)			

Name _____ Serial Number _____ Sale Date _____ 20__ Date of Receipt from Repair _____ 20__	P.I.T.		№ 2
	Name _____		Place of Seal
	Serial Number _____		
	Sale Date _____ 20__		
	(Filled out by a Seller)		
	WARRANTY REPAIR CARD		
	Date of Acceptance for Repair _____ 20__		
	Application for Repair _____		
	Customer _____		
	Phone (Address) _____		
Cause of Application _____			
Date of Receipt from Repair _____ 20__			
The Tool is checked in my presence _____			
(The Order shall be performed in a Service Center) (Signature)			

Name _____ Serial Number _____ Sale Date _____ 20__ Date of Receipt from Repair _____ 20__	P.I.T.		№ 3
	Name _____		Place of Seal
	Serial Number _____		
	Sale Date _____ 20__		
	(Filled out by a Seller)		
	WARRANTY REPAIR CARD		
	Date of Acceptance for Repair _____ 20__		
	Application for Repair _____		
	Customer _____		
	Phone (Address) _____		
Cause of Application _____			
Date of Receipt from Repair _____ 20__			
The Tool is checked in my presence _____			
(The Order shall be performed in a Service Center) (Signature)			

ГАРАНТИЙНЫЙ ТАЛОН P.I.T.

P.I.T.

Талон № 1

Наименование _____

Серийный номер _____

Дата продажи « ____ » _____ 20__

(Заполняется продавцом)

КАРТА ГАРАНТИЙНОГО РЕМОНА

Дата приема ремонт _____ 20__

Заявка на ремонт _____

Заказчик _____

Телефон (адрес) _____

Причина обращения _____

Дата получения от ремонта _____ 20__

Инструмент проверен в моем присутствии _____

(Заказ заполняется в Сервисном Центре) (Подпись)

Место печати
или штампа

Наименование _____
 Серийный номер _____
 Дата продажи _____ 20__
 Дата получения от ремонта _____ 20__

P.I.T.

Талон № 2

Наименование _____

Серийный номер _____

Дата продажи « ____ » _____ 20__

(Заполняется продавцом)

КАРТА ГАРАНТИЙНОГО РЕМОНА

Дата приема ремонт _____ 20__

Заявка на ремонт _____

Заказчик _____

Телефон (адрес) _____

Причина обращения _____

Дата получения от ремонта _____ 20__

Инструмент проверен в моем присутствии _____

(Заказ заполняется в Сервисном Центре) (Подпись)

Место печати
или штампа

Наименование _____
 Серийный номер _____
 Дата продажи _____ 20__
 Дата получения от ремонта _____ 20__

P.I.T.

Талон № 3

Наименование _____

Серийный номер _____

Дата продажи « ____ » _____ 20__

(Заполняется продавцом)

КАРТА ГАРАНТИЙНОГО РЕМОНА

Дата приема ремонт _____ 20__

Заявка на ремонт _____

Заказчик _____

Телефон (адрес) _____

Причина обращения _____

Дата получения от ремонта _____ 20__

Инструмент проверен в моем присутствии _____

(Заказ заполняется в Сервисном Центре) (Подпись)

Место печати
или штампа

Наименование _____
 Серийный номер _____
 Дата продажи _____ 20__
 Дата получения от ремонта _____ 20__



P.I.T.

Media account

 [pit_global](#)  [PIT Global](#)  [YouTube](#) [PIT Global](#)

 bod@pit-tools.com  www.pit-tools.com