

# PROFIPOWER®

## СЕТЕВОЙ ПЕРФОРАТОР

### PBH26

Артикул E0260

### PBH28

Артикул E0261

### PBH32

Артикул E0262

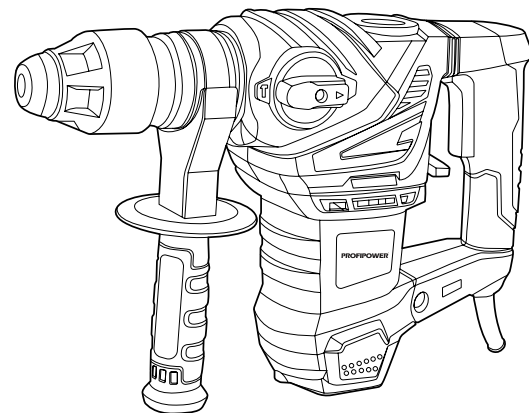
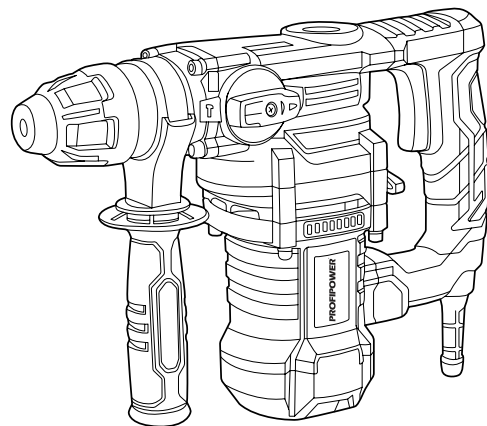

ИНСТРУКЦИЯ ПО ЭКСПЛУАТАЦИИ  
И ТЕХНИЧЕСКОМУ ОБСЛУЖИВАНИЮ

RU-2024-12-26

IP20  EAC

Произведено в Китае

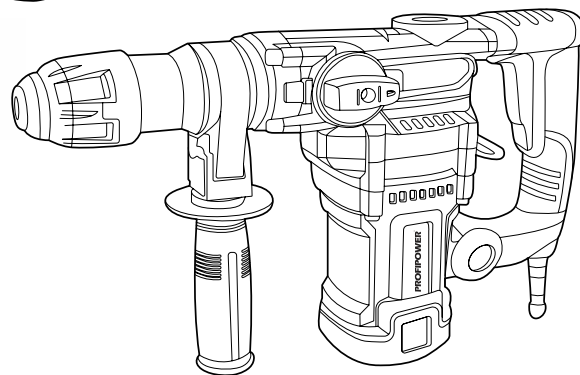

## Содержание

<b>1. Описание и работа изделия</b> .....	3
1.1. Назначение .....	3
1.2. Область применения .....	3
1.3. Источник питания .....	4
1.4. Устройство и работа .....	4
1.4.1. Внешний вид .....	5
1.5. Комплектация .....	5
1.6. Технические характеристики .....	6
1.7. Маркировка .....	6
<b>2. Использование по назначению</b> .....	7
2.1. Эксплуатационные ограничения .....	7
2.2. Подготовка изделия к использованию .....	7
2.2.1. Установка дополнительной рукоятки .....	7
2.2.2. Установка и снятие оснастки .....	8
2.2.3. Установка оснастки .....	8
2.2.3.1. Снятие оснастки .....	8
2.3. Использование изделия .....	8
2.3.1. Включение и выключение инструмента .....	8
2.3.2. Установка режима работы .....	9
2.3.3. Рекомендации по применению .....	9
2.4. Критерии предельных состояний .....	10
2.5. Перечень критических отказов и ошибочные действия пользователя .....	10
2.6. Действия пользователя в случае инцидента, критического отказа или аварии .....	10
<b>3. Техническое обслуживание и ремонт</b> .....	11
3.1. Очистка .....	11
3.2. Обслуживание .....	11
3.3. Заказ запасных частей .....	11
3.4. Ремонт .....	11
3.5. Возможные неисправности и методы их устранения .....	12
<b>4. Гарантийное обязательство</b> .....	13
<b>5. Срок службы, хранение, транспортировка и утилизация</b> .....	13
5.1. Срок службы изделия .....	13
5.2. Хранение .....	13
5.4. Утилизация .....	13
5.5. Информация для пользователя .....	13
<b>6. Расшифровка серийного номера</b> .....	13
<b>Перечень проведенных гарантийных ремонтов</b> ..	14
<b>Для заметок</b> .....	15
<b>УСЛОВИЯ ПРЕДОСТАВЛЕНИЯ ГАРАНТИИ</b> .....	16
<b>УСЛОВИЯ, ПРИ КОТОРЫХ ГАРАНТИЯ НЕ ПРИМЕНЯЕТСЯ</b> .....	16
<b>Гарантийный талон</b> .....	18

# PROFIPOWER®

Инструкция по эксплуатации  
и техническому обслуживанию

## Уважаемый покупатель!

Выражаем Вам глубочайшую признательность за приобретение данного инструмента. В комплекте к изделию прилагается инструкция по безопасности и инструкция по эксплуатации и техническому обслуживанию с приложением.

Убедитесь, что в талоне на гарантийный ремонт и всех отрывных талонах на гарантийный ремонт поставлены: штамп магазина, дата продажи и подпись продавца. Перед включением машины внимательно ознакомьтесь с настоящим руководством. Изучите требования безопасности и указания по эксплуатации машины.



Предписывающий знак  
работать в защитных очках



Предписывающий знак  
работать в защитных перчатках



Предписывающий знак работать в  
защитных наушниках



Предупреждающий знак  
электрическое напряжение

## 1. Описание и работа изделия

### 1.1. Назначение

Перфоратор предназначен для сверления отверстий без ударного действия в древесине, металле, керамике и синтетических материалах, для ударного сверления отверстий в бетоне, кирпичах и природном камне, а также для выполнения легких долбежных работ.

### 1.2. Область применения

Инструмент предназначен для работы в условиях умеренного климата с диапазоном рабочих температур от -10 до + 35 °C и относительной влажности не более 80%, с отсутствием прямого воздействия атмосферных осадков и чрезмерной запыленности воздуха. Вид климатического исполнения изделия - УХЛ 3.1 по ГОСТ 15150- 69 (П 3.2). Корпус изделия обеспечивает защиту инструмента от твердых частиц размером более 12 мм,

но не защищает от воды. Степень безопасности IP20 (МЭК 60529) Режим работы инструмента повторно-кратковременный с номинальным периодом «работа/перерыв» – 15 мин/5 мин, S3 по ГОСТ Р 52776-2007 (МЭК 60034-1-2004). После непрерывной работы в течение 15-20 минут его необходимо выключить, возобновить работу с ним можно через 5 минут! Не перегружайте мотор электроинструмента. Время работы не более 20 часов в неделю.

### 1.3. Источник питания

Данный инструмент должен подключаться к сети питания с напряжением, соответствующим напряжению, указанному на идентификационной пластинке, и может работать только от него. Изделие имеет двойную изоляцию и может подключаться к розеткам без провода заземления (класс II по электробезопасности ГОСТ Р МЭК 60745-1-2011).

### 1.4. Устройство и работа

Инструмент состоит из электродвигателя, редуктора, помещенных в металлический и полимерный корпус, снабженных металлическим шпинделем с патроном держателем для крепления оснастки. Управление производится клавишами выключателя и переключателей режимов работ. Существует три режима: сверление без удара, сверление с ударом, долбление. Для усовершенствования и повышения качества инструмента, изготовитель оставляет за собой право вносить в его конструкцию изменения, не влияющие на эффективную и безопасную работу изделия без предварительного уведомления.

### 1.4.1. Внешний вид

Таблица №1. Устройство изделия

Наименование	Позиция
Дополнительная рукоятка	1
Основная рукоятка	2
Переключатель режимов	3
Режим включения и выключения удара	4
Щеткодержатель	5
Патрон SDS plus	6
Отверстие для смазки	7
Выключатель	8

### 1.5. Комплектация

Таблица №2. Комплектация

Наименование	Позиция
Перфоратор	1 шт
Буры	3 шт
Зубило плоское	1 шт
Пика	1 шт
Смазка (для буров)	1 шт
Пыльник защитный	1 шт
Ключ	1 шт
Щетки угольные	2 шт
Глубиномер (E0261)	1 шт
Кейс	1 шт
Дополнительная рукоятка	1 шт
Инструкция с гарантийным талоном	1 комплект



Рисунок 1.1. Устройство инструмента PBH26

## 1.6. Технические характеристики

Таблица №3. Технические характеристики  
Диаметр сверления

Модель	Мощность	Энергия удара	Кол-во ударов в минуту	Частота вращения	дерево	бетон	металл
PВН26	1250 Вт	4,7 Дж	0-4250 уд/мин	0-850 об/мин	42 мм	26 мм	13 мм
PВН28	1500 Вт	5,5 Дж	0-4300 уд/мин	0-900 об/мин	42 мм	28 мм	13 мм
PВН32	1700 Вт	7 Дж	0-4350 уд/мин	0-920 об/мин	42 мм	32 мм	13 мм

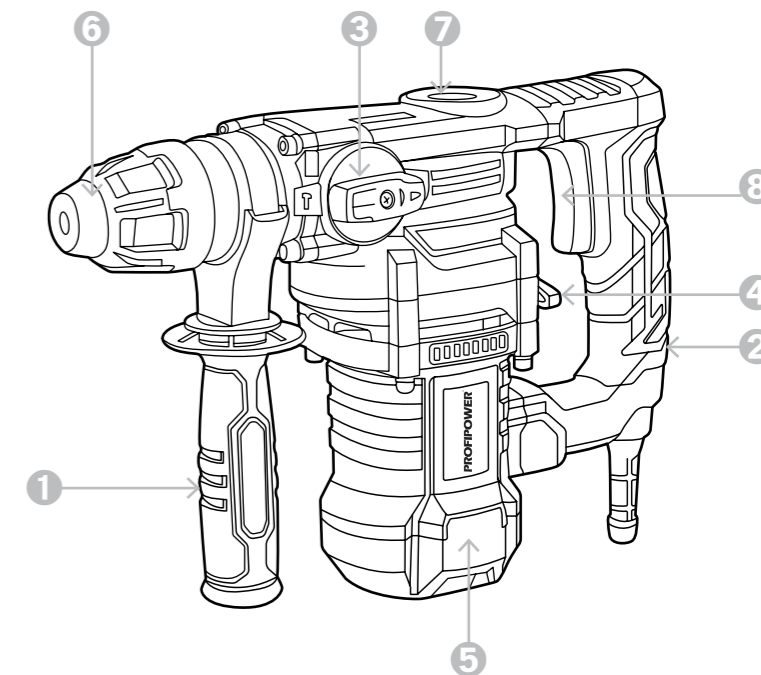
### Примечание:

1. Параметры сети:  
Напряжение 220 В, Частота тока 50 Гц.
2. Тип патрона, применяемого в перфораторе: SDS Plus.
3. Инструмент относится к классу безопасности II по ГОСТ 12.2.007.0-75.

### 1.7. Маркировка

Маркировка инструмента на корпусе изделия включает: наименование (тип, марка, модель), артикул изделия и товарный знак; наименование страны изготовления; дату изготовления (месяц и год); серийный номер изделия; единый знак обращения продукции на рынке государств - членов Таможенного союза; номинальное напряжение в вольтах (В); номинальная частота в герцах (Гц); выходная мощность в ваттах (Вт); код IP согласно ГОСТ 14254; класс электрооборудования по способу защиты от поражения электрическим током согласно ГОСТ Р МЭК 536.

Маркировка на упаковке изделия включает: наименование, артикул изделия и товарный знак; наименование страны изготовления; единый знак обращения продукции на рынке государств - членов Таможенного союза; номинальное напряжение вольтах (В); номинальная частота в герцах (Гц); выходная мощность в ваттах (Вт); код IP согласно ГОСТ 14254; класс электрооборудования по способу защиты от поражения электрическим током согласно ГОСТ Р МЭК 536; наименование и контактные данные изготовителя; наименование и контактные данные импортера.

## 2. Использование по назначению

### 2.1. Эксплуатационные ограничения

Держите электроинструмент за специально предназначенные изолированные поверхности. Обязательно используйте средства защиты слуха. Перед эксплуатацией тщательно осмотрите насадку и убедитесь в отсутствии трещин или повреждений. Использование инструмента не по назначению может создать опасную ситуацию и стать причиной травмы. Для замены принадлежностей и после прекращения работы отключайте инструмент от питания. Перед каждым использованием проверяйте электроинструмент, кабель и вилку зарядного устройства. Не используйте оснастку, не рекомендованную производителем данного инструмента, даже если ее удастся закрепить на инструменте, это не обеспечит безопасность эксплуатации.

**ОПАСНО!** Будьте особенно осторожны при работе вблизи горючих материалов.

**ЗАПРЕЩЕНО!** Не работайте с этим электроинструментом во взрывоопасных помещениях. Этот электроинструмент не предназначен для использования детьми и лицами с ограниченными физическими, сенсорными или умственными способностями, или с недостаточным опытом и знаниями.

Храните неиспользуемые электроинструменты недоступно для детей. Защищайте электроинструмент от дождя и сырости. Проникновение воды в электроинструмент повышает риск поражения электротоком.

### 2.2. Подготовка изделия к использованию



Перед регулировкой или проверкой функционирования всегда отключайте инструмент.

#### 2.2.1. Установка дополнительной рукоятки

**ВНИМАНИЕ!** Пользуйтесь электроинструментом только с дополнительной рукояткой «1» (рисунок 1.1.). Дополнительную рукоятку «1» можно повернуть в любое положение для удобства контроля инструмента и безопасной работы.

① Поверните по оси ручку дополнительной рукоятки «1» против часовой стрелке и установите ее в нужную позицию.

② Затем крепко затяните ручку дополнительной рукоятки «1» по часовой стрелке.

## 2.2.2. Установка и снятие оснастки

Перед проведением каких-либо работ с инструментом обязательно убедитесь, что инструмент отключен. Защитный колпачок предотвращает проникновение пыли от сверления в патрон. При замене рабочего инструмента следите за тем, чтобы колпачок не был поврежден.

### 2.2.3 Установка оснастки

- 1 Очистите и слегка смажьте хвостовик SDS plus устанавливаемой оснастки.
- 2 Вставьте оснастку в патрон, одновременно повернув ее по оси до автоматического фиксирования.
- 3 Проверьте фиксацию попыткой вытянуть оснастку



Рисунок 2.2.3. Установка оснастки Рисунок 2.2.3.1. Снятие оснастки

Оснастка SDS-plus должна свободно двигаться в патроне, чтобы достигалась автоматическая центровка сверления.

### 2.2.3.1. Снятие оснастки

Сдвиньте фиксирующую гильзу патрона назад и выньте оснастку.

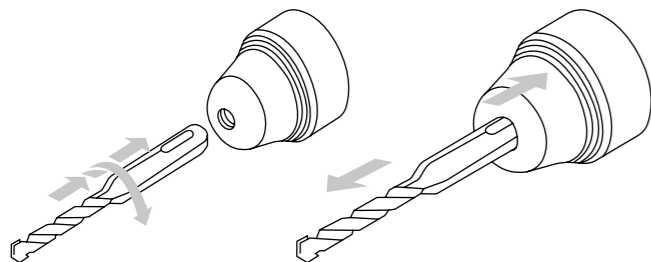
## 2.3. Использование изделия

Перед началом работы, при отключённом от сети электроинструменте необходимо проверить: надёжность соединения частей корпуса и отсутствие их повреждений, затяжку всех резьбовых соединений; исправность редуктора, свободное вращение шпинделя; - работу кнопки клавиши выключателя; - исправность шнура питания и штепсельной вилки.

### 2.3.1. Включение и выключение инструмента

Включайте инструмент только тогда, когда собираетесь работать с ним. Перед включением инструмента обязательно убедитесь, что его выключатель «8» нормально работает и возвращается в положение (ВЫКЛ.) при отпускании.

- 1 Для включения электроинструмента нажмите выключатель «8» (рисунок 1.1.) и держите его нажатым.
- 2 Для выключения электроинструмента отпустите выключатель «8». Выключайте инструмент всегда по окончании работы и вынимайте вилку из розетки.

## 2.3.2. Установка режима работы

**ВНИМАНИЕ!** Изменяйте режим работы только при выключенном электроинструменте! В противном случае электроинструмент может быть поврежден. Перфоратор имеет три режима: сверление без удара, сверление с ударом, выбор поворота оснастки. Переключателями режимов «3», «4» (рисунок 1.1.) выберите режим работы электроинструмента в соответствии с Таблицей 4.

Позиция	Режим работы
	«Сверление без удара» в древесине, металле, керамике и синтетических материалах
	«Сверление в ударом» для сверления в бетоне, кирпиче или природном камне
	«Выбор поворота оснастки». В этом положении переключатель режимов «8» не фиксируется

Таблица №4. Переключение режимов работы инструмента

## 2.3.3. Рекомендации по применению

Перед первым использованием изделия включите его без нагрузки и дайте поработать 15 сек на режиме сверления без удара.

**ВНИМАНИЕ!** Не рекомендуется включать изделие без нагрузки в любом из ударных режимов, во избежание нарушения работы ударного механизма. Энергия удара генерируется изделием независимо от усилия нажатия. Не прилагайте излишних усилий при работе с инструментом. Это не ускорит процесс сверления, но снизит качество работы и сократит срок службы изделия. При блокировке электроинструмента выключите его и выньте рабочий инструмент из обрабатываемого материала. При включении с заклинившим инструментом возникают высокие реактивные моменты.

**2.4. Критерии предельных состояний**

- ❶ Перетёрт или повреждён электрический кабель.
- ❷ Поврежден корпус изделия. В силу технической сложности изделия, все критерии предельных состояний не могут быть определены пользователем самостоятельно. В случае явной или предполагаемой неисправности обратитесь к разделу «Возможные неисправности и методы их устранения» или в специализированный сервисный центр.

**2.5. Перечень критических отказов и ошибочные действия пользователя**

- ❶ Не использовать с поврежденным корпусом или поврежденным выключателем.
- ❷ Не использовать при появлении дыма непосредственно из корпуса изделия.
- ❸ Не использовать на открытом пространстве во время дождя (в распыляемой воде).
- ❹ Не включать при попадании воды в корпус.
- ❺ Не использовать при сильном искрении.
- ❻ Не использовать при появлении сильной вибрации.

**2.6. Действия пользователя в случае инцидента, критического отказа или аварии**

При возникновении инцидента, критического отказа или аварии следует незамедлительно остановить работу с инструментом, обесточить, обратиться в сервисную службу, действовать по указаниям службы сервиса, если таковые поступили, и не допускать людей к работе с инструментом.

**3. Техническое обслуживание и ремонт**

Перед любыми манипуляциями с электроинструментом вытаскивайте штепсель из розетки. Для обеспечения качественной работы постоянно содержите электроинструмент и вентиляционные щели в чистоте.

**3.1. Очистка**

Все защитные устройства, вентиляционные отверстия и корпус инструмента должны быть очищены от пыли и грязи. Протрите инструмент чистой тканью или продуйте сжатым воздухом при низком давлении. Очищайте устройство после каждого применения. Следует регулярно очищать инструмент влажной тканью с небольшим количеством жидкого мыла. Не используйте моющие средства или растворители. Они могут повредить пластиковые компоненты корпуса. Не допускайте проникновение воды во внутреннюю часть инструмента.

**3.2. Обслуживание**

Обслуживание инструмента должно быть выполнено только квалифицированным персоналом уполномоченных сервисных центров. Обслуживание, выполненное пользователем, может стать причиной поломки инструмента и травм. Используйте только рекомендованные сменные расходные части, насадки, аксессуары.

**3.3. Заказ запасных частей**

При заказе запасных частей укажите следующую информацию:

- 1) модель или тип инструмента;
- 2) артикул инструмента;
- 3) серийный идентификационный номер инструмента;
- 4) номер необходимой запасной части по схеме детализации.

**3.4. Ремонт**

Ремонт инструмента выполняется только квалифицированным персоналом уполномоченных сервисных центров. Используйте только рекомендованные запасные части.

### 3.5. Возможные неисправности и методы их устранения

Таблица №3. Возможные неисправности и методы их устранения

Неисправность	Возможная причина	Действия по устранению
Инструмент не включается	Нет напряжения в сети	Проверьте напряжение в сети
	Неисправен выключатель или другая электродеталь	Обратитесь в сервисный центр для ремонта
	Неисправен электродвигатель	
Инструмент не работает на полную мощность	Низкое напряжение	Проверьте напряжение в сети
	Неисправен электродвигатель или другая электродеталь	Обратитесь в сервисный центр для ремонта
	Заклинивание в редукторе	
Инструмент перегревается	Вентиляционное отверстие засорено	Прочистите вентиляционное отверстие
	Интенсивный режим работы, работа с максимальной нагрузкой	Измените режим работы, снизьте нагрузку
	Недостаток смазки, заклинивание в механизме	Обратитесь в сервисный центр для ремонта
Инструмент выключился во время работы	Заклинивание инструмента	Освободите инструмент
	Неисправен выключатель или другая электродеталь	Обратитесь в сервисный центр для ремонта
	Повреждения питающего провода	
Отсутствует удар при ударном сверлении	Режим удара не включен	Переведите переключатель в соответствующий режим
	Износ ударного механизма	Обратитесь в сервисный центр для ремонта

### 4. Гарантийное обязательство

При покупке изделия проверьте его исправность и комплектность, оформите гарантийный талон должным образом. Вы можете ознакомиться с правилами гарантийного обслуживания в гарантийном талоне.

### 5. Срок службы, хранение, транспортировка и утилизация

#### 5.1 Срок службы изделия

Срок службы изделия составляет 5 лет при соблюдении требований данной инструкции по эксплуатации и техническому обслуживанию. При полной выработке ресурса инструмент утилизировать в соответствии с установленными правилами в государствах Таможенного союза. Применение отслужившего инструмента по иному назначению запрещено!

#### 5.2. Хранение

Хранить в сухом месте вдали от источников повышенных температур и воздействия солнечных лучей. При хранении избегать резкого перепада температур. Подробные требования к условиям хранения смотрите в ГОСТ 15150.

### 5.3. Транспортировка

Категорически не допускается падение и любые механические воздействия на упаковку при транспортировке. Подробные требования к условиям транспортировки смотрите в ГОСТ 15150.

#### 5.4. Утилизация

Отслужившие свой срок инструменты, аккумуляторы принадлежности и упаковку следует сдавать на экологически чистую утилизацию отходов. Технические жидкости и смазки, неисправные детали следует утилизировать как специальные отходы. Не выбрасывайте инструменты в бытовой мусор!

#### 5.5. Информация для пользователя

Информация о стране происхождения указана на корпусе изделия и в приложении. Производитель: YONGKANG BT TOOLS CO., LTD. Ионганг БТ Тулз Ко., Лтд., Ионганг, Чжэцзян, КНР.

### 6. Расшифровка серийного номера

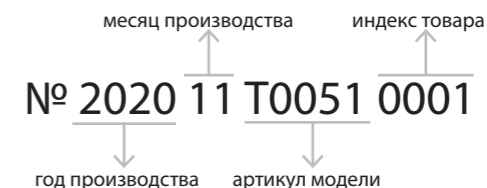

## Перечень проведенных гарантийных ремонтов

гарантийный номер изделия: \_\_\_\_\_

Гарантийный талон	Содержание ремонта	Подпись мастера сервисного центра	Дата ремонта	Подпись владельца изделия	Штамп сервисного центра
№1					
№2					
№3					

Blank area for additional information or notes, consisting of 12 horizontal lines.

## УСЛОВИЯ ПРЕДОСТАВЛЕНИЯ ГАРАНТИИ

Гарантийные условия составлены на основе действующего законодательства РФ: Федерального Закона РФ «О защите прав потребителей» от 07.02.1992 М 2300-1 (ред. от 18.07.2019) и ч. ст. 454-491 Гражданского кодекса РФ». Гарантия предоставляется только Потребителю, который приобрел Товар исключительно для личных нужд, не связанных с осуществлением предпринимательской деятельности. Гарантией предусматривается бесплатный ремонт или замена дефектных запасных частей в гарантийный период. Гарантия не распространяется на компоненты, подверженные нормальному износу и разрушению. Гарантия не предусматривает удовлетворение дополнительных претензий, обязательств по возмещению прямого или косвенного ущерба, убытков или затрат, понесенных вследствие использования или неиспользования инструмента в каких-либо целях. Срок гарантии на инструмент 12 месяцев. Замена неисправных деталей инструмента в период гарантийного срока не устанавливает нового гарантийного срока на инструмент или на замененные детали. Срок гарантии продлевается на время нахождения изделия в гарантийном ремонте. Срок гарантии начинается со дня передачи Товара Потребителю. Для подтверждения даты покупки необходимо полностью

оформить гарантийный талон (с датой и штампом торгующей организации) и сохранить документы, подтверждающие дату и место покупки. Гарантийный ремонт осуществляется только уполномоченными Сервисными центрами. Для установления гарантийного случая техническое освидетельствование инструмента производится только в уполномоченных сервисных центрах. Решение о полной замене инструмента или проведения гарантийного ремонта остается за службами сервиса. Доставка товара в сервисную службу осуществляется клиентом самостоятельно и за свой счет. Инструмент предоставляется в ремонт в чистом виде, в полном комплекте.

## УСЛОВИЯ, ПРИ КОТОРЫХ ГАРАНТИЯ НЕ ПРИМЕНЯЕТСЯ

1. В случае одновременного выхода из строя статора и ротора в инструменте.
2. Если длина угольных щеток менее 6 мм.
3. При наличии механических повреждений, дефектов, вызванных действием агрессивных сред, высоких температур, повышенной влажности, коррозией, вызванных сильным загрязнением, попаданием в инструмент инородных тел, воды и грязи, механические повреждения (трещины, сколы, повреждение шнуров электропитания и т.д.).

4. В случае самостоятельной замены или потери каких-либо деталей.
5. При отсутствии в талоне на гарантийный ремонт даты продажи, или чека, или печати магазина, или подписи продавца гарантийный срок исчисляется с даты выпуска машины.
6. При попытках проведения не уполномоченными лицами или организациями технического обслуживания, регулировок, ремонта или модификации инструмента.
7. Неисправности инструмента, возникшие вследствие использования не оригинальных запасных частей и комплектующих.
8. На повреждения, возникшие при использовании инструмента не по назначению или при работе с нагрузками, превышающими конструктивные возможности инструмента.
9. На дефекты повреждения бензоинструмента, возникшие в результате применения неправильно приготовленной или некачественной топливной смеси.
10. Незначительное отклонение от заявленных свойств инструмента, не влияющее на его ценность и возможность использования по назначению.
11. На недостатки вышедших из строя вследствие нормального износа, деталей, комплектующих и сменных приспособлений, расходных материалов, приспособлений (угольных щёток, свечей зажигания, приводных ремней и колес, цанги, гайки и фланцы

крепления, патроны, подошвы, пыльные цепи, звёздочки, шины, ножи, пилки, абразивы, сверла, буры, лески для триммера, ручные стартеры, воздушные, масляные и топливные фильтры, ленты тормоза, храповые механизмы, пружины).

12. На недостатки, возникшие вследствие эксплуатации неисправного инструмента.

13. Нарушение правил использования по назначению, правил транспортировки, хранения, воздействия третьих лиц, непреодолимой силы (пожара, природной катастрофы и т.п.), воздействий иных посторонних факторов и при нарушении пользователем технических требований инструкции по эксплуатации, в том числе нестабильности параметров электросети, установленных ГОСТ 13109-97, либо низкого качества масел и топлива для бензоинструмента.

14. На технические жидкости и смазку, масло.

15. На техническое обслуживание Товара (регулировка, чистка, смазка, промывка и прочий уход).

16. Повреждение контрольных этикеток и пломб.

17. Гарантия не распространяется на сменные принадлежности (аксессуары и оснастка), на изнашивающиеся детали, а также на индивидуальную упаковку изделия (коробку, кейс).