

ELITECH
HD PROFESSIONAL

ПАСПОРТ

МОЙКА ВЫСОКОГО ДАВЛЕНИЯ ELITECH

HPW 3000IF
HPW 3000IFR



ՓԱՏՊԱՐՏ
ՄՅԻԿԱ ՎԻՍՈՒՅՈՒՄԻ ԸՆԿԵՐՈՒՄ ELITECH

ՓԱՏՊՐՈՒՄ
ՔԻՍԻՄԸՆԻՅԱԿՆԵՐԸ ELITECH

ԱՆՁՆԱԳԻՐ
ԲԱՐՁՐ ՃՆՆՄԱՆ ԼՎԱՅՈՂ ՄԵԹԵՆԱ ELITECH

EAC

RU

Паспорт изделия

3 - 19 Стр.

BY

Пашпарт вырабы

18 - 33 Старонка

KZ

Өнім паспорты

34 - 49 Бет

AM

Ապրանքի անձնագիր

50 - 65 Էջ

УВАЖАЕМЫЙ ПОКУПАТЕЛЬ!

Благодарим Вас за выбор продукции Elitech! Мы рекомендуем Вам внимательно ознакомиться с данным паспортом и тщательно соблюдать предписания по мерам безопасности, эксплуатации и техническому обслуживанию оборудования.

Содержащаяся в паспорте информация основана на технических характеристиках, имеющих на момент выпуска паспорта.

Настоящий паспорт содержит информацию, необходимую и достаточную для надежной и безопасной эксплуатации изделия.

В связи с постоянной работой по совершенствованию изделия изготовитель оставляет за собой право на изменение его конструкции, не влияющее на надежность и безопасность эксплуатации, без дополнительного уведомления.

СОДЕРЖАНИЕ

1. Назначение	
2. Правила техники безопасности	
3. Технические характеристики	
4. Комплектация	
5. Описание конструкции	
6. Подготовка к работе.....	
7. Эксплуатация	
8. Техническое обслуживание	
9. Возможные неисправности и методы их устранения ...	
10. Транспортировка и хранение	
11. Утилизация	
12. Срок службы	
13. Данные о производителе, импортере и сертификате/декларации и дате производства	
14. Гарантийные обязательства.....	

1. НАЗНАЧЕНИЕ

Мойка высокого давления предназначена для мойки автомобилей и любой другой техники, террас, тротуарной и фасадной плитки, фасадов зданий, а также для прочистки дождевых сливов.

Мойка должна работать только с чистой водой без механических примесей. Для бесконтактной мойки с применением пеногенератора используется специальное средство, предназначенное для этих целей.

ЗАПРЕЩАЕТСЯ! использовать мойку для распыления химикатов, реагентов, пестицидов, гербицидов и других химических веществ.

Мойка Elitech является самовсасывающей и может забирать воду, как из водопровода, так и из емкости с водой.

2. ПРАВИЛА ТЕХНИКИ БЕЗОПАСНОСТИ

- Электрическая вилка мойки должна соответствовать сетевой розетке. Убедитесь, что напряжение мойки соответствует напряжению в розетке.

- Тип электрической вилки шнура питания мойки должен соответствовать типу розетки.

- Из соображений безопасности рекомендуется подключать мойку к электросети через устройство защитного отключения соответствующего номинала и максимальным током утечки 30 мА.

- Не вытаскивайте электрическую вилку мойки из розетки, дергая за шнур питания.

- Электрокабель питания необходимо полностью размотать во избежание перегрева.

- Следите, чтобы электрокабель не был запутан. Не располагайте электрокабель вблизи нагревательных приборов, острых краев, масла и движущихся деталей, которые могут привести к его повреждению.

- Перед каждым использованием проверяйте шнур питания с сетевой вилкой на наличие повреждений. Не используйте мойку, если шнур питания, шланг высокого давления, пистолет повреждены. Все токопроводящие части в рабочей зоне должны быть защищены от струи воды.

- При использовании удлинителя учитывайте длину удлинителя и сечение проводов.

1-10м: 1-1,5 мм², 10-30м: 2,5 мм²

- Сетевая вилка и муфта удлинительного кабеля должны быть защищенные от попадания воды и ни в коем случае не должны находиться в воде. Более того, муфта никогда не должна лежать на земле.

- Никогда не прикасайтесь к сетевой вилке и розетке мокрыми руками.

- Электродвигатель мойки создает искры при работе. Запрещено использовать мойку во взрывоопасных средах.

- Струя воды из мойки выходит под высоким давлением. Не направляйте струю на людей и животных.

Перед началом работы убедитесь, что струя не повредит поверхность, которую вы хотите помыть.

- Струя воды, выходящая из сопла высокого давления, создает отталкивающую силу, воздействующую на пистолет-распылитель. Убедитесь, что вы твердо стоите на ногах, а также крепко держите пистолет-распылитель. Никогда не оставляйте мойку без присмотра, пока она работает.

- Мойка не должна эксплуатироваться детьми или необученным персоналом.

- Используйте средства индивидуальной защиты (очки, защитная обувь и одежда).

- Перед регулировкой или сменой насадок отключайте мойку от электросети питания.

- Не работайте с мойкой в состоянии усталости, алкогольного опьянения или после приема лекарственных препаратов, снижающих концентрацию внимания.

- При работе с мойкой сохраняйте устойчивое положение. При использовании стремянки (лестницы) убедитесь в ее надежном закреплении. При возможности работайте с помощником, который сможет Вас подстраховать.

- Мойка предназначена для работы с чистой водой. Грязная вода или вода с механическими примесями снижает ресурс мойки и приводит к ее поломке, что не является гарантийным случаем. При заборе воды из водоемов устанавливайте на всасывающий шланг фильтр тонкой очистки.

- Не оставляйте мойку с водой в помпе при отрицательной температуре окружающего воздуха. Замерзшая внутри мойки вода приведет к разрушению помпы, что не является гарантийным случаем.

- Рабочее положение мойки вертикальное. Запрещается работать с мойкой в положении, отличном от вертикального.

- Запрещается эксплуатировать мойку при отрицательной температуре окружающего воздуха. Это может привести к замерзанию воды и выхода из строя помпы, что не будет являться гарантийным случаем.

- Сбросьте остаточное давление перед отсоединением шланга высокого давления от мойки.

- Запрещается вносить изменения в конструкцию мойки. Ремонт необходимо производить только в авторизованных сервисных центрах Elitech с использованием оригинальных запасных частей.

- Используйте только оригинальные аксессуары Elitech.

Критерии предельного состояния

Внимание! При возникновении посторонних шумов при работе изделия, повреждении изоляции электрокабеля, механических повреждений корпуса необходимо немедленно выключить изделие и обратиться в авторизованный сервисный центр для устранения неисправностей.

3. ТЕХНИЧЕСКИЕ ХАРАКТЕРИСТИКИ

Таблица 1

ПАРАМЕТРЫ / МОДЕЛИ	HPW 3000IF	HPW 3000IFR
Мощность, Вт	3000	3000
Производительность, л/мин	8,7	8,7
Давление на выходе (ном.), бар	140	140
Давление на выходе (макс.), бар	180	180
Давление на входе (макс.), бар	10	10
Длина шланга в/д, м	10	10
Объем бачка для моющего средства, л	0,8	0,8
Объем бачка пеногенератора, л	1	1
Температура воды (макс.), °С	50	50
Температура эксплуатации, °С	от +1 до +40	от +1 до +40
Длина электрокабеля, м	5	5
Степень защиты	IPX5	IPX5
Напряжение сети, В	230	230
Частота сети, Гц	50	50
Габаритные размеры, мм	410x396x897	410x396x897
Масса, кг	23,3	25,6

4. КОМПЛЕКТАЦИЯ

Мойка	- 1 шт.
Пистолет	- 1 шт.
Насадка на пистолет распылительная	- 1 шт.
Сопло распылительное	- 5 шт.
Шланг высокого давления	- 1 шт.
Пеногенератор	- 1 шт.
Быстросъемный коннектор с фильтром	- 1 шт.
Быстросъемный переходник на шланг 3/4"	- 1 шт.
Игла для прочистки сопла	- 1 шт.
Паспорт изделия	- 1 шт.

Модель: HPW 3000IFR



Рис. 2

- 1 – ручка
- 2 – держатель аксессуаров
- 3 – выключатель
- 4 – регулятор расхода шампуня
- 5 – электрокабель питания
- 6 – корпус фронтальная часть
- 7 – колесо
- 8 – штуцер для шланга высокого давления
- 9 – штуцер для всасывающего шланга
- 10 – распылительные форсунки

- 11 – пистолет
- 12 – держатель электрокабеля питания
- 13 – шланг высокого давления
- 14 – держатель пистолета
- 15 - насадка на пистолет распылительная
- 16 – бачок для моющего средства
- 17 – корпус задняя часть
- 18 – подставка под распылительный пистолет
- 19 - катушка для шланга высокого давления

6. ПОДГОТОВКА К РАБОТЕ

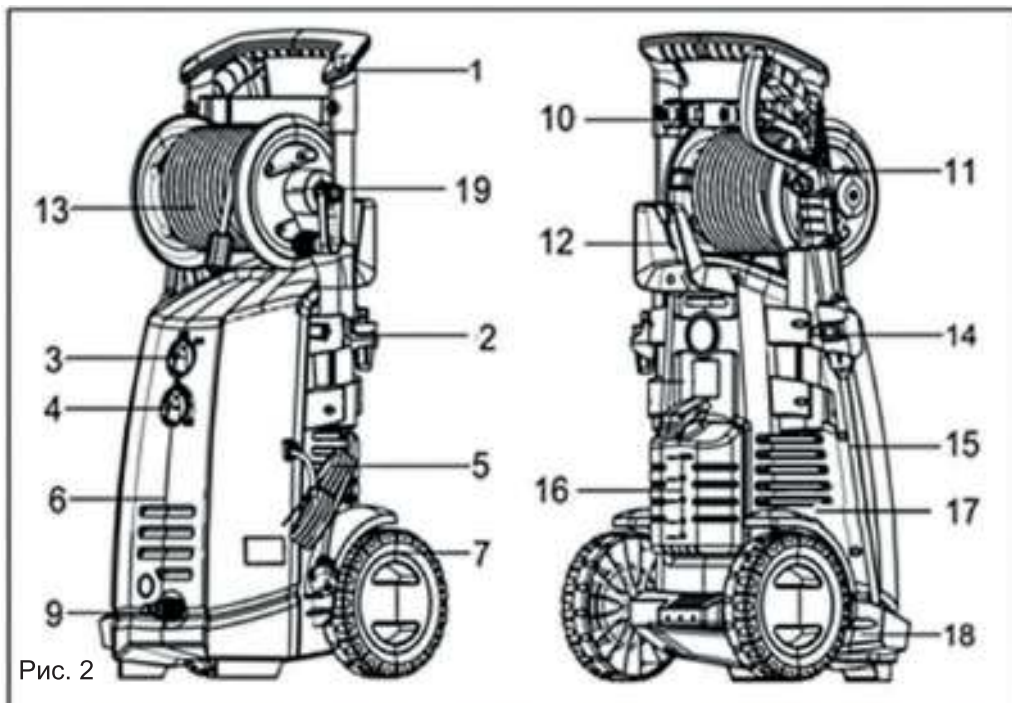
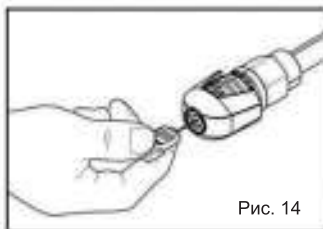
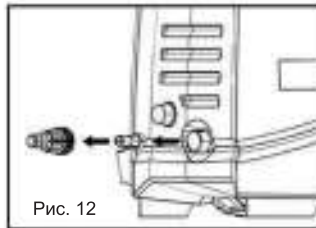
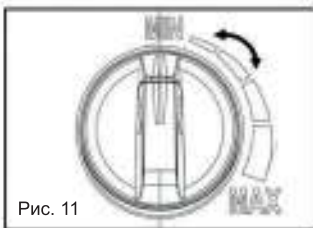
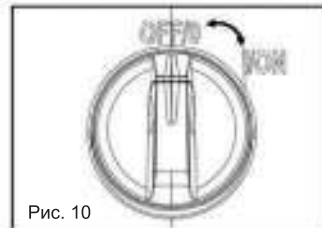
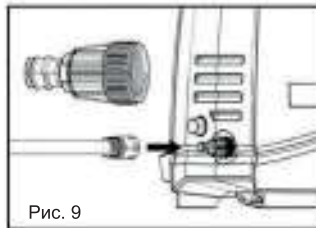
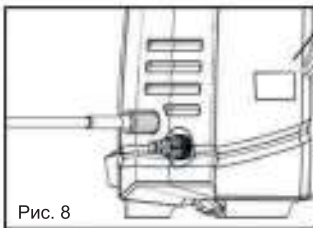
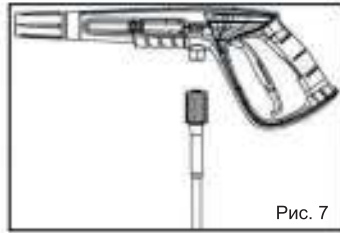
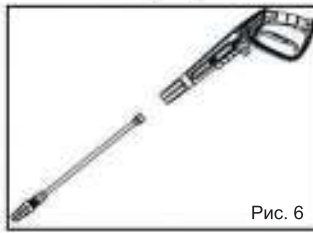
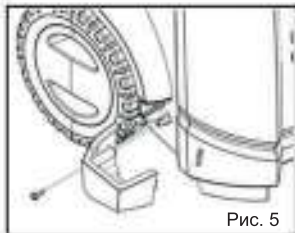
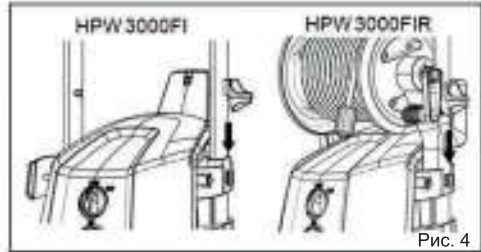
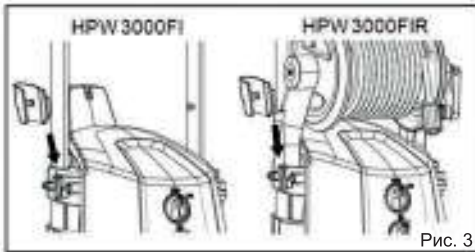

1. Извлеките мойку из упаковки, проверьте комплектацию и отсутствие механических повреждений на мойке.
 2. Установите держатель пистолета с левой стороны мойки (рис. 3).
 3. Установите держатель электрокабеля питания с правой стороны мойки (рис. 4).
 4. Установите подставку под пистолет с левой стороны мойки, закрепив ее одним винтом (рис. 5).
 5. Установите на пистолет распылительную насадку (рис. 6).
 6. Подсоедините шланг высокого давления к пистолету (рис. 7). Накрутите гайку шланга по часовой стрелке на резьбовой штуцер пистолета и крепко затяните от руки.
 7. Подсоедините шланг высокого давления к выходному штуцеру мойки 8 (рис. 1) (только для модели HPW 3000FI). Для этого полностью размотайте шланг высокого давления. Убедитесь, что шланг нигде не перегнулся. Накрутите гайку шланга по часовой стрелке на резьбовой штуцер мойки и крепко затяните от руки (рис. 8).
 8. Подсоедините всасывающий шланг к входному штуцеру мойки 9 (рис. 1,2). Установите на штуцер мойки для всасывающего шланга быстросъемный коннектор со встроенным фильтром очистки воды. На всасывающий шланг, с внутренним диаметром 3/4" (19мм), установите быстросъемный переходник на шланг 3/4" и подсоедините всасывающий шланг к мойке с помощью установленного быстросъемного коннектора (рис. 9).
- Внимание!** Эксплуатация мойки без фильтра очистки воды приведет к быстрому выходу из строя помпы мойки, что не будет являться гарантийным случаем.
9. Установите на распылительную насадку пистолета распылительную форсунку в зависимости от вида выполняемых работ. В комплекте с мойкой поставляется 5 распылительных форсунок, различающихся углом распыления (0°, 15°, 25°, 40°, форсунка для моющего средства). Форсунки закреплены на специальном держателе мойки 10 (рис. 1, 2).

7. ЭКСПЛУАТАЦИЯ

Примечание! Мойка может работать от водопровода или в режиме самовсасывания воды.

Работа мойки от водопровода

Внимание! Предельно допустимое давление воды на входе в мойку не должно превышать 10 бар, а температура воды должна быть не выше 50°C.

Подключите всасывающий шланг к водопроводу. Рекомендуемая длина шланга до 25 метров, диаметром 3/4" (19мм). Включите подачу воды.

Внимание! Убедитесь, что внутри шланга нет песка или грязи. Во избежание попадания в мойку грязи пропустите воду через шланг перед подключением к мойке.

Работа мойки в режиме самовсасывания

Мойка может работать в режиме всасывания воды из резервуаров и открытых водоемов.

Для этого необходимо выполнить следующие условия:

- мойка должна быть установлена не выше 0,5 метров от поверхности воды.
- длина всасывающего шланга не должна превышать 2 метров при диаметре 3/4" (19мм).
- всасывающий шланг должен быть упругим.
- на конце всасывающего шланга должен быть установлен обратный клапан с фильтром грубой очистки воды.
- Установите мойку в положение не выше 0,5 метра от поверхности воды.
- Отсоедините шланг высокого давления от выпускного штуцера.
- Заполните всасывающий шланг водой. Проверив наличие впускного фильтра, прочно закрепите всасывающий шланг на впускном штуцере.
- Запустите мойку, переведя выключатель в положение "I".
- Дождитесь равномерной подачи струи из выпускного штуцера.
- Выключив мойку, подсоедините шланг высокого давления к мойке, идущий к пистолету.
- Снова запустить мойку и активировать рукоятку распылителя.

Включение мойки

Внимание! Напряжение и частота сети питания должны совпадать с параметрами мойки, указанными в технических характеристиках.

- Подключите мойку к сети электропитания
- Включите подачу воды на вход мойки
- Разблокируйте и нажмите курок пистолета
- Включите мойку, переведя выключатель в положение «I» или «ON» (рис. 10). Дождитесь, когда из шланга высокого давления выйдет весь воздух.
- Отпустите курок пистолета. Мойка наберет максимальное давление и автоматически остановится. Для запуска мойки нажмите на курок.

Внимание! Помпа мойки не должна работать длительное время (более 30 секунд) без воды. Это приведет к ее поломке, что не будет являться гарантийным случаем. Если после включения мойка не может набрать давление, постоянно работает и не останавливается, то выключите мойку и проверьте правильность подключения мойки и наличие воды в водопроводе.

Выключение мойки

- Переведите выключатель в положение «0» или «OFF» (рис. 10)
- Отключите мойку от электросети
- Отключите подачу воды
- Нажмите на курок пистолета для сброса давления

Бачок для моющего средства

Мойка снабжена бачком для моющего средства для того, чтобы образовывать мыльный раствор воды с моющим средством (шампунем).

Для использования бачка для моющего необходимо установить на распылительную насадку пистолета 15 (рис. 1, 2) форсунку для моющего средства.

Регулятором 4 (рис. 1, 2) регулируется объем подачи моющего средства от минимума (MIN) до максимума (MAX) (рис. 11).

В моющее средство будет автоматически подаваться, и смешиваться с водой на выходе, образуя мыльный раствор.

ВНИМАНИЕ! Бачок для моющего средства не предназначен для шампуня бесконтактной мойки и образования активной пены. Для бесконтактной мойки с применением специального шампуня необходимо использовать пеногенератор (поставляется в комплекте).

Работа с пеногенератором

Мойка может использоваться для бесконтактной мойки активной пеной с применением специального шампуня. Для этого необходимо использовать насадку пеногенератор (поставляется в комплекте) (рис. 15). Для использования пеногенератора необходимо снять с пистолета распылительную насадку 15 (рис. 1, 2) и на ее место установить пеногенератор.

Для пеногенератора используется специальный концентрированный шампунь для бесконтактной мойки. Шампунь разбавляется с водой в пропорции, указанной на упаковке с шампунем и заливается в бачок пеногенератора. На выходе из пеногенератора образуется активная пена.

Активная пена наносится на поверхность, которую нужно помыть, и оставляется на некоторое время для «работы» пены. Время «работы» пены указано на упаковке с шампунем. Затем пена смывается обильным количеством воды. Регулятором на пеногенераторе регулируется расход шампуня.



Рис. 15

8. ТЕХНИЧЕСКОЕ ОБСЛУЖИВАНИЕ

Внимание! Перед техническим обслуживанием убедитесь, что мойка отключена от электросети.

Каждый раз по окончании работы рекомендуется очищать корпус мойки и вентиляционные отверстия от грязи и пыли мягкой кисточкой или сжатым воздухом (с давлением не более 2 атмосфер). Устойчивые загрязнения рекомендуется устранять при помощи мягкой влажной ткани, смоченной в мыльной воде. Недопустимо использовать для устранения загрязнений растворители: бензин, спирт и т.п. Применение растворителей может привести к повреждению корпуса мойки.

Периодически очищайте фильтр очистки воды, установленный на входе мойки. Для этого открутите от входного патрубка мойки быстросъемный коннектор с фильтром тонкой очистки (рис. 12). Извлеките фильтр и промойте его под струей чистой воды (рис. 13).

Если забилась грязью распылительная форсунка, прочистите ее специальной иглой (поставляется в комплекте) (рис. 14)

Для обеспечения безопасности и надежности мойки, ремонт или регулировку необходимо производить в авторизованных сервисных центрах Elitech.

9. ВОЗМОЖНЫЕ НЕИСПРАВНОСТИ И МЕТОДЫ ИХ УСТРАНЕНИЯ

Таблица 2

Неисправность	Возможная причина	Метод устранения
Помпа не достигает установленного давления	Износ форсунки	Обратитесь в сервисный центр Elitech
	Загрязнение фильтра воды	Очистите фильтр
	Недостаточное питание водой	Полностью откройте водопроводный кран/ укоротите всасывающий шланг или уменьшите высоту всасывания при самовсасывании из емкости.
	Подсос воздуха	Проверьте соединения на герметичность
Скачки давления	Загрязнение фильтра воды	Очистите фильтр
	Высокая температура воды на входе	Понижьте температуру воды ниже 50°C
	Засорение форсунки	Очистите форсунку

Двигатель гудит, но мойка не работает	Недостаточное напряжение сети	Проверьте напряжение сети
	Слишком длинный кабель питания (более 50м)	Проверьте характеристики удлинителя
	Длительный простой мойки	Обратитесь в сервисный центр Elitech
	Мойка неисправна	Обратитесь в сервисный центр Elitech
Электродвигатель не запускается	Отсутствие напряжения в сети	Проверьте напряжение в сети
	Длительный простой мойки	Обратитесь в сервисный центр Elitech
	Мойка неисправна	Обратитесь в сервисный центр Elitech
Утечка воды	Износ уплотнительных прокладок помпы	Обратитесь в сервисный центр Elitech
	Соединения шлангов не герметичны	Проверьте соединения на герметичность
Повышенный шум	Высокая температура воды на входе	Понижьте температуру воды ниже 40°C
Утечка масла	Износ уплотнительных прокладок	Обратитесь в сервисный центр
При нажатии на курок пистолета мойка не включается или низкое давление на выходе	Засорение форсунки	Очистите форсунку
В режиме ожидания двигатель мойки периодически включается.	Соединения шлангов не герметичны	Проверьте соединения на герметичность
	Протекает клапан пистолета	Замените пистолет
	Износ уплотнительных прокладок помпы	Обратитесь в сервисный центр Elitech

10. ТРАНСПОРТИРОВКА И ХРАНЕНИЕ

Внимание! Перед транспортировкой или постановкой на хранение необходимо полностью слить воду из помпы мойки.

Транспортировка

Изделие в упаковке изготовителя можно транспортировать всеми видами крытого транспорта при температуре воздуха от минус 50 до плюс 50 °С и относительной влажности до 80% (при температуре плюс 25°С) в соответствии с правилами перевозки грузов, действующих на данном виде транспорта.

Хранение

Изделие должно храниться в упаковке изготовителя в отапливаемом вентилируемом помещении при температуре от плюс 5 до плюс 40°С и относительной влажности до 80% (при температуре плюс 25°С).

11. УТИЛИЗАЦИЯ

Не выбрасывайте изделие и его компоненты вместе с бытовым мусором. Утилизируйте изделие согласно действующим правилам по утилизации промышленных отходов.

12. СРОК СЛУЖБЫ

Изделие относится к профессиональному классу. Срок службы 10 лет.

13. ДАННЫЕ О ПРОИЗВОДИТЕЛЕ, ИМПОРТЕРЕ И СЕРТИФИКАТЕ / ДЕКЛАРАЦИИ И ДАТЕ ПРОИЗВОДСТВА

Данные о производителе, импортере, официальном представителе, информация о сертификате или декларации, а также информация о дате производства, находится в приложении №1 к Паспорту изделия.

14. ГАРАНТИЙНЫЕ ОБЯЗАТЕЛЬСТВА

Гарантийный срок на изделие составляет 24 месяца с момента продажи Потребителю.

Срок службы изделия и комплектующих устанавливается производителем и указан в Паспорте изделия.

В течение гарантийного срока покупатель имеет право на бесплатное устранение неисправностей, которые явились следствием производственных дефек-

тов. Ремонт и экспертиза товара, при обнаружении недостатка, производится только в авторизованных сервисных центрах, актуальный перечень которых можно найти на сайте <https://elitech-tools.ru/sections/service>

Гарантийный ремонт производится по предъявлению документа приобретения и гарантийного талона, а при отсутствии - срок начала гарантии исчисляется со дня изготовления изделия.

Заменяемые по гарантии детали переходят в собственность мастерской.

Гарантийное обслуживание не распространяется на изделия, недостатки которых возникли вследствие:

- нарушения условий и правил эксплуатации, хранения и/или транспортировки изделия, а также при отсутствии или частичном отсутствии или повреждении маркировочного шильдика и/или серийного номера изделия;

- эксплуатации изделия с признаками неисправности (повышенный шум, вибрация, сильный нагрев, неравномерное вращение, потеря мощности, снижение оборотов, сильное искрение, запах гари, нехарактерный выхлоп);

- механических повреждений (трещин, сколов, вмятин, деформаций и т.д.);

- повреждений, вызванных воздействием агрессивных сред, высоких температур или иных внешних факторов, при коррозии металлических частей;

- повреждений, вызванных сильным внутренним или внешним загрязнением, попаданием в изделие инородных предметов и жидкостей, материалов и веществ, засорение вентиляционных каналов (отверстий), масляных каналов, а также повреждения, наступившие вследствие перегрева, неправильного хранения, ненадлежащего ухода;

- естественного износа упорных, трущихся, передаточных деталей и материалов,

- вмешательства в работу или повреждения счётчика моточасов.

- перегрузки или неправильной эксплуатации. К безусловным признакам перегрузки изделия относятся (но не ограничиваясь): появление цветов побелости, одновременный выход из строя сопряженных или последовательных деталей, например ротора и статора, выход из строя шестерни редуктора и якоря, первичной обмотки трансформатора, деформация или оплавление деталей, узлов изделия, или проводов электродвигателя под действием высокой температуры, а также вследствие несоответствия параметров электросети указанному в таблице номиналов для данного изделия;

- выхода из строя сменных приспособлений (звездочек, цепей, шин, форсунок, дисков, ножей кусторезов, газонокосилок и триммеров, лески и триммерных головок, защитных кожухов, аккумуляторов, свечей зажигания, топливных и воздушных фильтров, ремней, пилкок, звездочек, цанг, сварочных наконечников, шлангов, пистолетов и насадок для моек высокого давления, элементов натяжения и крепления (болтов, гаек, фланцев), воздушных фильтров и т.п.), а также неисправности изделия, вызванные этими видами износа;

- несоблюдения требований к составу и качеству топливной смеси, повлекшему выход из строя поршневой группы (залегание поршневого кольца и/или наличие царапин и задиров на внутренней поверхности цилиндра и поверхности поршня, разру-

шение или оплавление опорных подшипников шатуна и поршневого пальца);

- недостаточного количества масла или не соответствием типа масла в камере у компрессоров, 4-х тактных двигателей (наличие царапин и задигов на шатуне, коленвале, даже при наличии датчика уровня масла);

- выхода из строя расходных и быстроизнашивающихся деталей, сменных приспособлений и комплектующих (стартеры, приводные шестерни, направляющие ролики, приводные ремни, колеса, резиновые амортизаторы, уплотнители, сальники, лента тормоза, защитные кожухи, поджигающие электроды, термодпары, сцепления, смазка, угольные щетки, ведущие звездочки, сварочная горелка (сопла, наконечники и направляющие каналы), стволы, клапана моек высокого давления, и т. п.), а так же на неисправности изделия, вызванные этими видами износа;

- вмешательства с повреждением шлицев крепежных элементов, пломб, защитных стикеров и т.п.;

Гарантия не распространяется:

- На изделие, в конструкцию которого были внесены изменения и дополнения;

- На изделия бытового назначения, используемые для предпринимательской деятельности или в профессиональных, промышленных целях (согласно назначению в руководстве по эксплуатации);

- На профилактическое и техническое обслуживание изделия (смазку, промывку, чистку, регулировку и т.д.);

- Неисправности изделия, возникшие вследствие использования принадлежностей, сопутствующих и запасных частей, которые не являются оригинальными.



ГАРАНТИЙНЫЙ ТАЛОН

Наименование изделия: _____

Модель: _____

Артикул модели: _____

Дата выпуска: _____

Серийный номер: _____

Дата продажи: _____

Штамп торговой организации:



ОТРЫВНОЙ ТАЛОН № _____
(заполняется сервисным центром)

Дата приемки _____

Сервисный центр _____

Номер заказ-наряда _____

Дата выдачи _____

Подпись клиента _____

Штамп сервисного центра

ОТРЫВНОЙ ТАЛОН № _____
(заполняется сервисным центром)

Дата приемки _____

Сервисный центр _____

Номер заказ-наряда _____

Дата выдачи _____

Подпись клиента _____

Штамп сервисного центра

ОТРЫВНОЙ ТАЛОН № _____
(заполняется сервисным центром)

Дата приемки _____

Сервисный центр _____

Номер заказ-наряда _____

Дата выдачи _____

Подпись клиента _____

Штамп сервисного центра

BY

ШАНОЎНЫ ПАКУПНІК!

Дзякуем Вам за выбар прадукцыі ELITECH! Мы рэкамендуем Вам уважліва азнаёміцца з дадзеным пашпартам і паслядоўна выконваць прадпісанні па мерах бяспекі, эксплуатацыі і тэхнічнаму абслугоўванню абсталявання.

Інфармацыя, якая змешчана ў пашпарце, грунтуецца на тэхнічных характарыстыках, дзейсных на момант выпуску пашпарта.

Дадзены пашпарт змяшчае інфармацыю, неабходную і дастатковую для надзейнай і бяспечнай эксплуатацыі вырабу.

У сувязі з няспыннай працай па ўдасканаленні вырабу вытворца пакідае за сабой права на змену яго канструкцыі, якая не ўплывае на надзейнасць і бяспеку эксплуатацыі, без дадатковага апавяшчэння.

ЗМЕСТ

- 1.Прызначэнне
- 2.Правілы тэхнікі бяспекі
- 3.Тэхнічныя характарыстыкі
- 4.Камплектацыя
- 5.Апісанне канструкцыі
- 6.Падрыхтоўка да працы
- 7.Эксплуатацыя
- 8.Тэхнічнае абслугоўванне
- 9.Магчымыя няспраўнасці і метады іх ухілення
- 10.Транспарціроўка і захоўванне
- 11.Утылізацыя
- 12.Тэрмін службы
13. Дадзеныя аб вытворцы, імпарцёры і сертыфікаце/дэкларацыі і даце вытворчасці
- 14.Гарантыйныя абавязацельствы

1. ПРЫЗНАЧЭННЕ

Мыйка высокага ціску прызначана для мыцця аўтамабіляў і любой іншай тэхнікі, тэрас, тратуарнай і фасаднай пліткі, фасадаў будынкаў, а таксама для прачысткі дажджавых зліваў.

Мыйка павінна працаваць толькі з чыстай вадой без механічных прымешак. Для бескантактавай мыйкі з ужываннем пенагенератара выкарыстоўваецца адмысловы сродак, прызначаны для гэтых мэт.

ЗАБАРАНЯЕЦЦА! выкарыстоўваць мыйку для распылення хімікатаў, рэагентаў, пестыцыдаў, гербіцыдаў і іншых хімічных рэчываў.

Мыйка Elitech з'яўляецца самаўсмоктвальнай і можа забіраць ваду, як з вадаправода, так і з ёмістасці з вадой.

2. ПРАВИЛЫ ТЭХНІКІ БЯСПЕКІ

- Электрычная вілка мыйкі павінна адпавядаць сеткавай разетцы. Пераканайцеся, што напруга мыйкі адпавядае напрузе ў разетцы.

- Тып электрычнай вілкі шнура сілкавання мыйкі павінна адпавядаць тыпу разеткі.

- З меркаванняў бяспекі рэкамендуецца падлучаць мыйку да электрасеткі праз прыладу ахоўнага адключэння адпаведнага наміналу і максімальным токам уцечкі 30 мА.

- Не выцягвайце электрычную вілку мыйкі з разеткі, тузаючы за шнур сілкавання.

- Электракабель харчавання неабходна цалкам разматаць, каб пазбегнуць перагрэву.

- Сачыце, каб электракабель не быў заблытаны. Не размяшчайце электракабель зблізку награвальных прыбораў, вострых бакоў, масла і рухаючыхся дэталей, якія могуць прывесці да яго пашкоджання.

- Перад кожным выкарыстаннем правярайце шнур сілкавання з сеткавай вілкай на наяўнасць пашкоджанняў. Не выкарыстоўвайце мыйку, калі шнур харчавання, шланг высокага ціску, пісталет пашкоджаны. Усе токаправодныя часткі ў працоўнай зоне павінны быць абаронены ад бруі вады.

- Пры выкарыстанні падаўжальніка ўлічвайце даўжыню падаўжальніка і перасек правадоў.

1-10м: 1-1,5 мм², 10-30м: 2,5 мм²

- Сеткавая вілка і муфта падаўжальнага кабеля павінны быць абаронены ад траплення вады і ні ў якім разе не павінны знаходзіцца ў вадзе. Больш за тое, муфта ніколі не павінна ляжаць на зямлі.

- Ніколі не дакранайцеся да сеткавай вілкі і разетцы мокрымі рукамі.

- Электрарухавік мыйкі стварае іскры пры працы. Забаронена выкарыстоўваць мыйку ў выбухованебяспечных асяроддзях.

- Бруя вады з мыйкі выходзіць пад высокім ціскам. Не накіроўвайце брую на людзей і жывёл.

Перад пачаткам працы пераканаецеся, што бруя не пашкодзіць паверхню, якую вы жадаеце памыць.

- Бруя вады, якая выходзіць з сопла высокага ціску, стварае агідную сілу, якая ўздзейнічае на пісталет-распыляльнік. Пераканайцеся, што вы цвёрда стаіце на нагах, а таксама моцна трымаеце пісталет-распыляльнік. Ніколі не пакідайце мыйку без нагляду, пакуль яна працуе.

- Мыйка не павінна эксплуатавацца дзецьмі або ненавучаным персаналам.

- Выкарыстоўвайце сродкі індывідуальнай абароны (акуляры, ахоўны абутак і адзенне).

- Перад рэгуляваннем або зменаў насадак адключайце мыйку ад электрасеткі харчавання.

- Не працуйце з мыйкай у стане стомленасці, алкагольнага ап'янення або пасля прыёму лекавых прэпаратаў, якія зніжаюць канцэнтрацыю ўвагі.

- Пры працы з мыйкай захоўвайце ўстойлівае становішча. Пры выкарыстанні драбінак (усходаў) пераканаецеся ў яе надзейным замацаванні. Пры магчымасці працуйце з памагатым, які зможа Вас падстрахаваць.

- Мыйка прызначана для працы з чыстай вадой. Брудная вада ці вада з механічнымі прымешкамі зніжае рэсурс мыйкі і прыводзіць да яе паломкі, што не з'яўляецца гарантыйным выпадкам. Пры забору вады з вадаёмаў усталёўвайце на ўсмоктваючы шланг фільтр тонкай ачысткі.

- Не пакідайце мыйку з вадой у помпе пры адмоўнай тэмпературы навакольнага паветра. Змёрзлая ўсярэдзіне мыйкі вада прывядзе да разбурэння помпы, што не з'яўляецца гарантыйным выпадкам.

- Працоўнае становішча мыйкі вертыкальнае. Забараняецца працаваць з мыйкай у становішчы, выдатным ад вертыкальнага.

- Забараняецца эксплуатаваць мыйку пры адмоўнай тэмпературы навакольнага паветра. Гэта можа прывесці да замярзання вады і выхаду са строю помпы, што не будзе з'яўляцца гарантыйным выпадкам.

- Скіньце рэшткавы ціск перад адлучэннем шланга высокага ціску ад мыйкі.

- Забараняецца ўносіць змены ў канструкцыю мыйкі. Рамонт неабходна рабіць толькі ў аўтарызаваных сэрвісных цэнтрах Elitech з выкарыстаннем арыгінальных запасных частак.

- Выкарыстоўвайце толькі арыгінальныя аксэсуары Elitech.

Крытэры гранічнага стану

Увага! Пры ўзнікненні старонніх шумоў пры працы выраба, пашкоджанні ізаляцыі электракабеля, механічных пашкоджанняў корпуса неабходна неадкладна выключыць выраб і звярнуцца ў аўтарызаваны сэрвісны цэнтр для ўхілення няспраўнасцяў.

3. ТЭХНІЧНЫЯ ХАРАКТАРЫСТЫКІ

Табліца 1

ПАРАМЕТРЫ / МАДЭЛІ	HPW 3000IF	HPW 3000IFR
Магутнасць, Вт	3000	3000
Прадукцыйнасць, л/мін	8,7	8,7
Ціск на выхадзе (нам.), бар	140	140
Ціск на выхадзе (макс.), бар	180	180
Ціск на ўваходзе (макс.), бар	10	10
Даўжыня шланга, м	10	10
Аб'ём бачка для мыйнага сродку, л	0,8	0,8
Аб'ём бачка пенагенератара, л	1	1
Тэмпература вады (макс.), °С	50	50
Тэмпература эксплуатацыі, °С	ад +1 да +40	ад +1 да +40
Даўжыня электракабеля, м	5	5
Ступень абароны	IPX5	IPX5
Напружанне сеткі, В	230	230
Частата сеткі, Гц	50	50
Габарытныя памеры, мм	410x396x897	410x396x897
Маса, кг	23,3	25,6

4. КАМПЛЕКТАЦЫЯ

Мыйка - 1 шт.
Пісталет - 1 шт.
Нсадка на пісталет распыляльная - 1 шт.
Сопла распыляльнае - 5 шт.
Шланг высокага ціску - 1 шт.
Пенагенератар - 1 шт.
Хутказдымны канектар з фільтрам - 1 шт.
Хутказдымны пераходнік на шланг 3/4" - 1 шт.
Іголкі для прачысткі сопла - 1 шт.
Пашпарт выраба - 1 шт.

5. АПІСАННЕ КАНСТРУКЦЫІ

Мадэль: HPW 3000IF

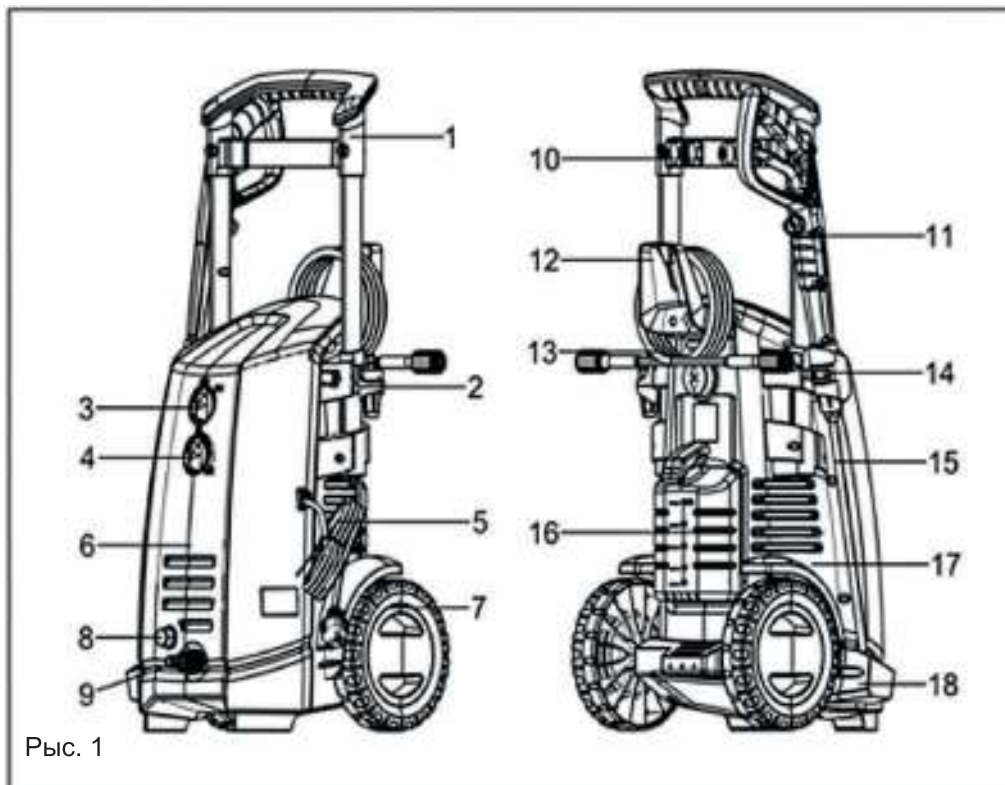

Рыс. 1

Мадэль: HPW 3000IFR

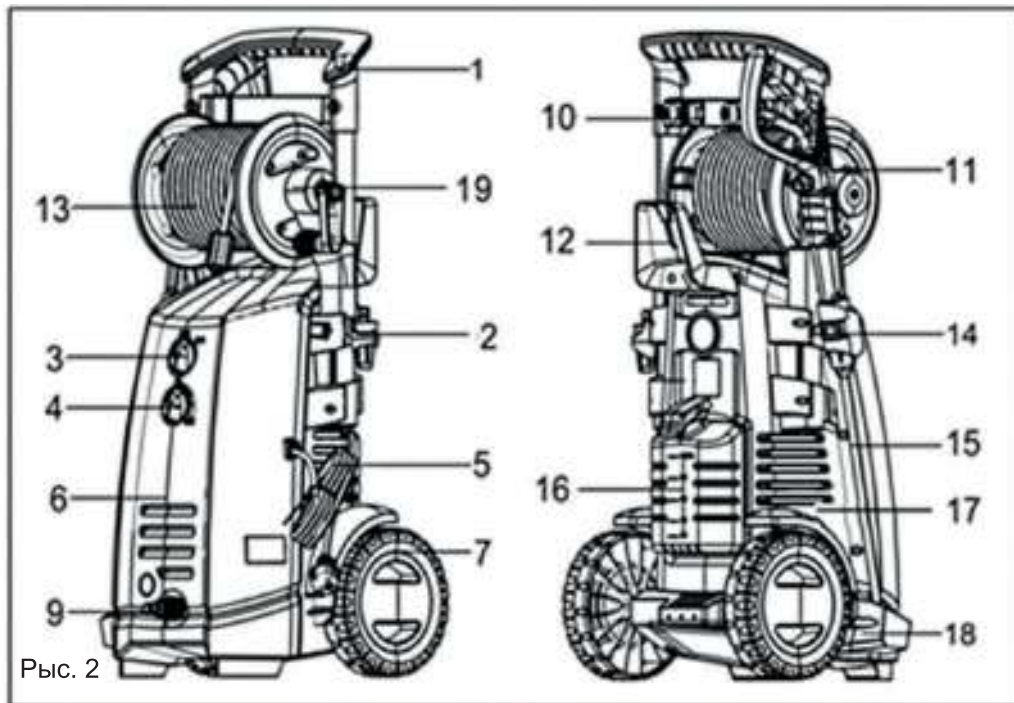

- 1 - ручка
- 2 - трымальнік аксесуараў
- 3 – выключальнік
- 4 - рэгулятар выдатку шампуня
- 5 - электракабель харчавання
- 6 – корпус фронтальная частка
- 7 - кола
- 8 – штуцэр для шланга высокага ціску
- 9 – штуцэр для ўсмоктваючага шланга

- 10 - распыляльныя фарсункі
- 11 - пісталет
- 12 - трымальнік электракабеля харчавання
- 13 - шланг высокага ціску
- 14 - трымальнік пісталета
- 15 - насадка на пісталета распыляльная
- 16 – бачок для мыйнага сродку
- 17 - корпус задняя частка
- 18 – падстаўка пад распыляльны пісталет
- 19 - скаба для шланга высокага ціску

6. ПАДРЫХТОЎКА ДА ПРАЦЫ

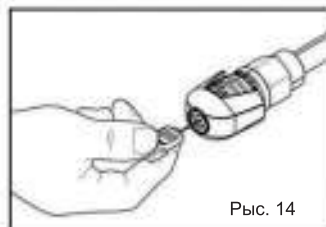
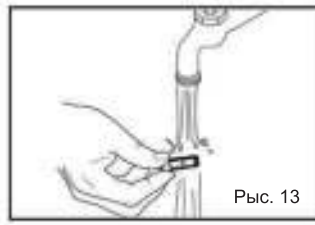
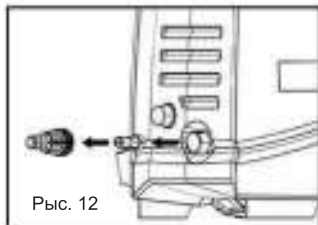
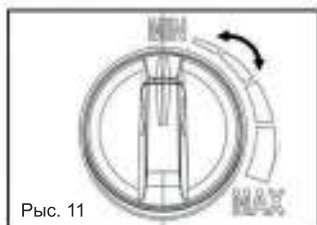
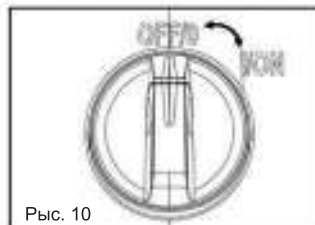
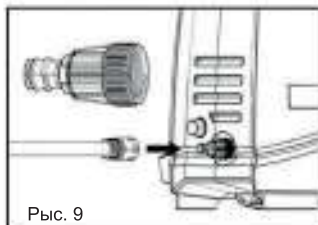
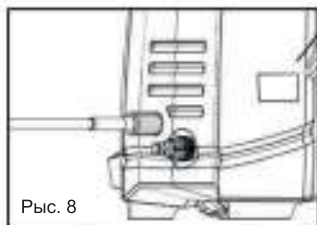
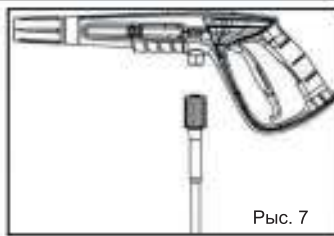
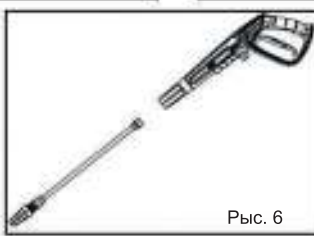
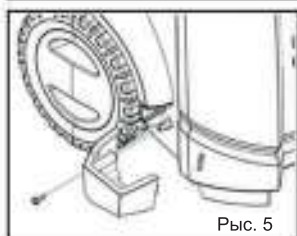
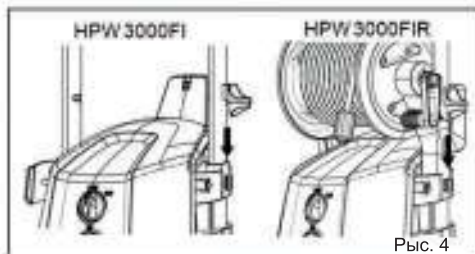
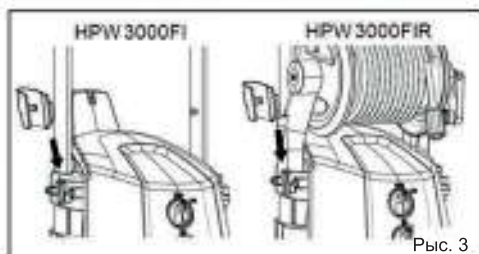

1. Выміце мыйку з пакавання, праверце камплектацыю і адсутнасць механічных пашкоджанняў на мыйцы.

2. Устанавіце трымальнік пісталета з левага боку мыйкі (рыс. 3).

3. Устанавіце трымальнік электракабеля харчавання з правага боку мыйкі (рыс. 4).

4. Устанавіце падстаўку пад пісталет з левага боку мыйкі, замацаваўшы яе адным вінтом (рыс. 5).

5. Устанавіце на пісталет распыляльную насадку (рыс. 6).

6. Падлучыце шланг высокага ціску да пісталета (рыс. 7). Накруціце гайку шланга па гадзіннікавай стрэлцы на разьбовы штуцэр пісталета і дужа зацягніце ад рукі.

7. Падлучыце шланг высокага ціску да выходнага штуцэра мыйкі 8 (рыс. 1) (толькі для мадэлі HPW 3000FI). Для гэтага цалкам разматайце шланг высокага ціску. Пераканайцеся, што шланг нідзе не перагнуўся. Накруціце гайку шланга па гадзіннікавай стрэлцы на разьбовую штуцэр мыйкі і моцна зацягніце ад рукі (рыс. 8).

8. Падлучыце ўсмоктваючы шланг, да ўваходнага штуцэра мыйкі 9 (рыс. 1,2). Усталюеце на штуцэр мыйкі для ўсмоктваючага шланга хутказдымальны канектар са ўбудаваным фільтрам ачысткі вады. На ўсмоктваючы шланг, з унутраным дыяметрам 3/4" (19мм), усталюеце хутказдымны пераходнік на шланг 3/4" і падлучыце ўсмоктваючы шланг да мыйкі з дапамогай усталяванага хутказдымнага канектара (рыс. 9).

Увага! Эксплуатацыя мыйкі без фільтра ачысткі вады прывядзе да хуткага выхаду са строю помпы мыйкі, што не будзе з'яўляцца гарантыйным выпадкам.

9; Усталюеце на распыляльную насадку пісталета распыляльную фарсунку ў залежнасці ад выгляду выкананых прац. У камплекце з мыйкай пастаўляецца 5 распыляльных фарсунак, якія адрозніваюцца вуглом распылення (0°, 15°, 25°, 40°, фарсунка для мыйнага сродку). Фарсункі замацаваны на спецыяльным трымальніку мыйкі 10 (рыс. 1, 2).

7. ЭКСПЛУАТАЦЫЯ

Заўвага! Мыйка можа працаваць ад вадаправода або ў рэжыме ўсмоктвання вады.

Праца мыйкі ад вадаправода

Увага! Лімітава дапушчальны ціск вады на ўваходзе ў мыйку не павінна пераўшыць 10 бар, а тэмпература вады павінна быць не вышэй за 50°C.

Падлучыце ўсмоктваючы шланг да вадаправода. Рэкамендуемая даўжыня шланга да 25 метраў, дыяметрам 3/4" (19мм). Уключыце падачу вады.

Увага! Пераканайцеся, што ўсярэдзіне шланга няма пяску або бруду. У пазбяганне траплення ў мыйку бруду прапусціце ваду праз шланг перад падлучэннем да мыйкі.

Праца мыйкі ў рэжыме самаўсмоктвання

Мыйка можа працаваць у рэжыме ўсмоктвання вады з рэзервуараў і адкрытых вадаёмаў.

Для гэтага неабходна выканаць наступныя ўмовы:

- мыйка павінна быць усталявана не вышэй за 0,5 метраў ад паверхні вады.
- даўжыня ўсмоктваючага шланга не павінна перавышаць 2 метраў пры дыяметры 3/4" (19мм).
- усмоктваючы шланг павінен быць пругкім.
- на канцы ўсмоктваючага шланга павінен быць усталяваны зваротны клапан з фільтрам грубай ачысткі вады.
 - Усталюйце мыйку ў становішча не вышэй за 0,5 метра ад паверхні вады.
 - Адлучыце шланг высокага ціску ад выпускнога штуцэра.
 - Запоўніце ўсмоктваючы шланг вадой. Праверыўшы наяўнасць впускнога фільтра, трывала замацуеце ўсмоктваючы шланг на ўпускным штуцары.
 - Запусціце мыйку, перавядучы выключальнік у становішча "I".
 - Дачакайцеся раўнамернай падачы бруі з выпускнога штуцэра.
 - Выключыўшы мыйку, падлучыце шланг высокага ціску да мыйкі, які ідзе да пісталета.
 - Зноў запусціце мыйку і актываваць дзяржальню распыляльніка.

Уключэнне мыйкі

Увага! Напруга і частата сеткі сілкавання павінны супадаць з параметрамі мыйкі, паказанымі ў тэхнічных характарыстыках.

- Падлучыце мыйку да сеткі электрасілкавання
- Уключыце падачу вады на ўваход мыйкі
- Разблакуйце і націсніце цынгель пісталета
- Уключыце мыйку, перавядучы выключальнік у становішча «I» або «ON». (рыс. 10). Дачакайцеся, калі са шланга высокага ціску выйдзе ўсё паветра.
- Адпусціце цынгель пісталета. Мыйка набярэ максімальны ціск і аўтаматычна спыніцца. Для запуску мыйкі націсніце на курок.

Увага! Помпа мыйкі не павінна працаваць працяглы час (больш за 30 секунд) без вады. Гэта прывядзе да яе паломкі, што не будзе гарантыйным выпадкам. Калі пасля ўключэння мыйка не можа набраць ціск, увесь час працуе і не спыняецца, то выключыце мыйку і правярце правільнасць падлучэння мыйкі і наяўнасць вады ў вадаправодзе.

Выключэнне мыйкі

- Перавядзіце выключальнік у становішча «0» або «OFF» (рыс. 10)
- Адключыце мыйку ад электрасеткі
- Адключыце падачу вады
- Націсніце на цынгель пісталета для скіду ціску

Бачок для мыйнага сродку

Мыйка забяспечана бачком для мыйнага сродку для таго, каб утвараць мыльны раствор вады з мыйным сродкам (шампунем).

Для выкарыстання бачка для мыйнага неабходна ўсталяваць на распыляльную насадку пісталета 15 (рыс. 1, 2) фарсунку для мыйнага сродку.

Рэгулятарам 4 (рыс. 1, 2) рэгулюецца аб'ём падачы мыйнага сродку ад мінімуму (MIN) да максімуму (MAX) (рыс. 11).

У сродак для мыцця будзе аўтаматычна падавацца, і змешвацца з вадой на выхадзе, утвораць мыльны раствор.

УВАГА! Бачок для мыйнага сродку не прызначаны для шампуня бескантактавай мыйкі і ўтварэння актыўнай пены. Для бескантактавай мыйкі з ужываннем спецыяльнага шампуня неабходна выкарыстоўваць пенагенератар (пастаўляецца ў камплекце).

Праца з пенагенератарам

Мыйка можа выкарыстоўвацца для бескантактавага мыцця актыўнай пенай з ужываннем спецыяльнага шампуня. Для гэтага неабходна выкарыстоўваць насадку пенагенератар (пастаўляецца ў камплекце) (рыс. 15). Для выкарыстання пенагенератара неабходна зняць з пісталета распыляльную насадку 15 (рыс. 1, 2) і на яе месца ўсталяваць пенагенератар.

Для пенагенератара выкарыстоўваецца спецыяльны канцэнтраваны шампунь для бескантактавай мыйкі. Шампунь разводзіцца з вадой у прапарцыі, паказанай на пакаванні з шампунем і заліваецца ў бачок пенагенератара. На выхадзе з пенагенератара утвараецца актыўная пена.

Актыўная пена наносіцца на паверхню, якую трэба памыць, і пакідаецца на некаторы час для "працы" пены. Час "працы" пены паказана на пакаванні з шампунем. Затым пена змываецца багатай колькасцю вады. Рэгулятарам на пенагенератары рэгулюецца выдатак шампуня.



Рыс. 15

8. ТЭХНІЧНАЕ АБСЛУГОЎВАННЕ

Увага! Перад тэхнічным абслугоўваннем пераканайцеся, што мыйка адключана ад электрасеткі.

Кожны раз па канчатку працы рэкамендуецца чысціць корпус мыйкі і вентыляцыйныя адтуліны ад бруду і пылі мяккім пэндзлікам або сціснутым паветрам (з ціскам не больш за 2 атмасфер). Устойлівыя забруджванні рэкамендуецца ўстараняць пры дапамозе мяккай вільготнай тканіны, змочанай у мыльнай вадзе. Недапушчальна выкарыстоўваць для ўхілення забруджванняў растваральнікі: бензін, спірт і т.п. Ужыванне растваральнікаў можа прывесці да пашкоджання корпуса мыйкі.

Перыядычна чысціце фільтр ачысткі вады, усталяваны на ўваходзе мыйкі. Для гэтага адкруціце ад уваходнага патрубкі мыйкі хутказдымальны канектар з фільтрам тонкай ачысткі (рыс. 12). Выміце фільтр і прамыйце яго пад бруёй чыстай вады (рыс. 13).

Калі забілася брудам распыляльная фарсунка, прачысціце яе спецыяльнай іголкай (пастаўляецца ў камплекце) (рыс. 14)

Для забеспячэння бяспекі і надзейнасці мыйкі, рамонт ці рэгуляванне неабходна вырабляць у аўтарызаваных сэрвісных цэнтрах Elitech.

9. МАГЧЫМЫЯ НЯСПРАЎНАСЦІ І МЕТАДЫ ІХ УХІЛЕННЯ

Табліца 2

Няспраўнасць	Магчымая прычына	Метад ухілення
Помпа не дасягае ўстаноўленага ціску	Знос фарсункі	Звярніцеся ў сэрвісны цэнтр Elitech
	Забруджванне фільтра вады	Ачысціце фільтр
	Недастатковае харчаванне вадой	Цалкам адкрыйце вадаправодны кран/ пакараціце ўсмоктваючы шланг або паменшыце вышыню ўсмоктвання пры самаўсмоктванні з ёмістасці.
	Падсмоктванне паветра	Праверце злучэнні на герметычнасць
Скокі ціску	Забруджванне фільтра вады	Ачысціце фільтр
	Высокая тэмпература вады на ўваходзе	Панізьце тэмпературу вады ніжэй за 50 ° C
	Запарушванне фарсункі	Ачысціце фарсунку

Рухавік гудзе, але мыйка не працуе	Недастатковая напруга сеткі	Праверце напружанне сеткі
	Занадта доўгі кабель харчавання (больш за 50м)	Праверце характарыстыкі падаўжальніка
	Працяглы прастый мыйкі	Звярніцеся ў сэрвісны цэнтр Elitech
	Мыйка няспраўная	Звярніцеся ў сэрвісны цэнтр Elitech
Электрарухавік не запускаецца	Адсутнасць напругі ў сетцы	Праверце напружанне ў сетцы
	Працяглы прастый мыйкі	Звярніцеся ў сэрвісны цэнтр Elitech
	Мыйка няспраўная	Звярніцеся ў сэрвісны цэнтр Elitech
Уцечка вады	Знос ушчыльняльных пракадак помпы	Звярніцеся ў сэрвісны цэнтр Elitech
	Злучэнні шлангаў не герметычныя	Праверце злучэнні на герметычнасць
Падвышаны шум	Высокая тэмпература вады на ўваходзе	Панізьце тэмпературу вады ніжэй за 40°C
Уцечка масла	Знос ушчыльняльных пракадак	Звярніцеся ў сэрвісны цэнтр
Пры націску на курок пісталета мыйка не ўключаецца або нізкі ціск на выхадзе	Запарушванне фарсункі	Ачысціце фарсунку
У рэжыме чакання рухавік мыйкі перыядычна ўключаецца.	Злучэнні шлангаў не герметычныя	Праверце злучэнні на герметычнасць
	Працякае клапан пісталета	Заменіце пісталет
	Знос ушчыльняльных пракадак помпы	Звярніцеся ў сэрвісны цэнтр Elitech

10. ТРАНСПАРЦІРОўКА І ЗАХОўВАННЕ

Увага! Перад транспарціроўкай ці пастаноўкай на захоўванне неабходна цалкам зліць ваду з помпы мыйкі.

Транспарціроўка

Выраб ва ўпакоўцы вытворца можна транспартаваць усімі відамі крытага транспарту пры тэмпературы паветра ад мінус 50 да плюс 50 ° C і адноснай

вільготнасці да 80% (пры тэмпературы плюс 25 ° С) у адпаведнасці з правіламі перавозкі грузаў, якія дзейнічаюць на дадзеным відзе транспарту.

Захоўванне

Выраб павінен захоўвацца ў пакаванні вытворца ў ацяпляным вентыляваным памяшканні пры тэмпературы ад плюс 5 да плюс 40°C і адноснай вільготнасці да 80% (пры тэмпературы плюс 25°C).

11. УТЫЛІЗАЦЫЯ

Не выкідвайце выраб і яго кампаненты разам з бытавым смеццем. Утылізуйце выраб згодна з дзейнымі правіламі па ўтылізацыі прамысловых адходаў.

12. ТЭРМІН СЛУЖБЫ

Выраб адносіцца да бытавога класа. Тэрмін службы 5 гадоў.

13. ДАДЗЕННЫЯ АБ ВЫТВОРЦУ, ІМПАРЦЁРЫ І СЕРТЫФІКАЦЕ / ДЭКЛАРАЦЫІ І ДАЦЕ ВЫТВОРЧАСЦІ

Даныя аб вытворцы, імпартэры, афіцыйным прадстаўніку, інфармацыя аб сертыфікацыі або дэкларацыі, а таксама інфармацыя аб даце вытворчасці, знаходзіцца ў дадатку №1 да Пашпарта вырабу.

14. ГАРАНТЫЙНЫЯ АБАВЯЗАЦЕЛЬСТВЫ

Гарантыйны тэрмін на выраб складае 24 месяцы з моманту продажу Спажыўцу.

Тэрмін службы выраба і камплектуючых устанавліваецца вытворцам і пазначаны ў Пашпарце вырабу.

На працягу гарантыйнага тэрміну пакупнік мае права на бясплатнае ўхіленне няспраўнасцяў, якія з'явіліся следствам вытворчых дэфектаў. Ремонт і экспертыза тавара, пры выяўленні недахопу, робіцца толькі ў аўтарызаваных сэрвісных цэнтрах, актуальны пералік якіх можна знайсці на сайце <https://elitech-tools.ru/sections/service>

Гарантыйны ремонт вырабляецца па прад'яўленні дакумента набыцця і гарантыйнага талона, а пры адсутнасці - тэрмін пачатку гарантыі вылічаецца са дня выраба інструмента.

Замяняемыя па гарантыі дэталі пераходзяць ва ўласнасць майстэрні.

Гарантыйнае абслугоўванне не распаўсюджваецца на вырабы, недахопы якіх

узнiклi з прычыны:

- парушэннi ўмоў i правiлаў эксплуатацыi, захоўвання i/або транспарцiроўкi вырабу, а таксама пры адсутнасцi або частковай адсутнасцi або пашкоджаннi маркiроўачнага шыльдыка i/або серыйнага нумара вырабу;

- эксплуатацыi выраба з прыкметамi няспраўнасцi (падвышаны шум, вiбрацыя, моцны нагрэў, нераўнамернае кручэнне, страта магутнасцi, знiжэнне абарачэнняў, моцнае iскрэнне, пах гару, нехарактэрны выхлап);

- механiчных пашкоджанняў (расколiн, сашпiлiўшы, увагнутасцяў, дэфармацыi i г.д.);

- пашкоджанняў, выклiканых уздзеяннем агрэсiўных асяроддзяў, высокiх тэмператур цi iншых вонкавых фактараў, пры карозii металiчных частак;

- пашкоджанняў, выклiканых моцным унутраным або знешнiм забруджваннем, трапленнем у выраб iншародных прадметаў i вадкасцей, матэрыялаў i рэчываў, запарушванне вентыляцыйных каналаў (адтулiн), масляных каналаў, а таксама пашкоджаннi, якiя наступiлi з прычыны перагрэву, няправiльнага захоўвання, неналежащага догляду;

- натуральнага зносу перадатковых дэталяў i матэрыялаў якiя труцца;

- умяшання ў працу або пашкоджаннi лiчыльнiка мотагадзiн.

- перагрузкi цi няправiльнай эксплуатацыi. Да безумоўных прыкмет перагрузкi выраба ставяцца (але не абмяжоўваючыся): з'яўленне колераў пабегласцi, адначасовы выхад з ладу спалучаных цi паслядоўных дэталяў, напрыклад ротара i статара, выхад з ладу шасцярнi рэдуктара i якара, першаснай абмоткi трансфарматара, дэфармацыя цi аплаўленне дэталяў, цi правадоў электрарухавiка паддзеяннем высокай тэмпературы, а таксама з прычыны неадпаведнасцi параметраў электрасеткi паказанаму ў таблiцы наміналаў для дадзенага выраба;

- выхаду са строю зменных прыстасаванняў (зорачак, ланцугоў, шын, фарсунак, дыскаў, нажоў кустарэзаў, газонакасілак i трымераў, лёскi i трымерных галовак, ахоўных кажухоў, акумулятараў, свечак запальвання, палiўных i паветраных фiльтраў, рамянёў, фiльтраў зварачных наканечнiкаў, шлангаў, пiсталетаў i насадак для мыек высокага цiску, элементаў нацяжэння i мацавання (балтоў, гаек, фланцаў), паветраных фiльтраў i т.п.), а таксама няспраўнасцi выраба, выклiканыя гэтымі відамі зносу;

- невыканання патрабаванняў да складу i якасцi палiўнай сумесi, якi пацягнуў выхад з ладу поршневай групы (заляганне поршневага кольца i/або наяўнасць драпiн i задзiраў на ўнутранай паверхнi цылiндру i паверхнi поршня, разбурэнне або аплаўленне апорных падшыпнiкаў шатуна i поршневага пальца);

- недастатковай колькасцi масла цi не адпаведнасцю тыпу масла ў картэры ў кампрэсараў, 4-х тактных рухавiкоў (наяўнасць драпiн i задзiраў на шатуне, каленвале, нават пры наяўнасцi датчыка ўзроўня масла);

- выхад з ладу расходных i хутказношвальных дэталяў, зменных прыстасаванняў i камплектуючых (стартары, прывадныя шасцярнi, накіравальныя ролiкi, прывадныя рамянi, колы, гумовыя амартызатары, ушчыльняльнiкi, сальнiкi, стужка тормазу, ахоўныя кажухi, якiя падпальваюць электроды, тэрмапары шчоткi,

кіроўныя зорачкі, зварачная гарэлка (соплы, наканечнікі і накіравальныя каналы), ствалы, клапана мыек высокага ціску, і т. п.), а гэтак жа на няспраўнасці выраба, выкліканыя гэтымі выглядамі зносу;

- умяшанні з пашкоджаннем шліцоў крапежных элементаў, пломбаў, ахоўных стыкераў і т.п.;

Гарантыя не распаўсюджваецца:

- На выраб, у канструкцыю якога былі ўнесены змяненні і дапаўненні;
- на вырабы бытавога прызначэння, якія выкарыстоўваюцца для прадпрымальніцкай дзейнасці або ў прафесійных, прамысловых мэтах (згодна з прызначэннем у кіраўніцтве па эксплуатацыі);

- На прафілактычнае і тэхнічнае абслугоўванне выраба (змазку, прамыванне, чыстку, рэгуляванне і г.д.);

- Няспраўнасці вырабу, якія ўзніклі з прычыны выкарыстання прыладдзя, спадарожных і запасных частак, якія не з'яўляюцца арыгінальнымі.



ГАРАНТЫЙНЫ ТАЛОН

Найменне вырабу: _____

Мадэль: _____

Артыкул мадэлі: _____

Дата выпуску: _____

Серыйны нумар: _____

Дата продажу: _____

Штамп гандлёвай арганізацыі:

АДРЫЎНЫ ТАЛОН № _____
(запоўняецца супрацоўнікам сэрвіснага цэнтра)

Дата прыёмкі _____

Сэрвісны цэнтр _____

Нумар заказу-нараду _____

Дата выдачы _____

Подпіс кліента _____

Штамп сэрвіснага цэнтра

АДРЫЎНЫ ТАЛОН № _____
(запоўняецца супрацоўнікам сэрвіснага цэнтра)

Дата прыёмкі _____

Сэрвісны цэнтр _____

Нумар заказу-нараду _____

Дата выдачы _____

Подпіс кліента _____

Штамп сэрвіснага цэнтра

АДРЫЎНЫ ТАЛОН № _____
(запоўняецца супрацоўнікам сэрвіснага цэнтра)

Дата прыёмкі _____

Сэрвісны цэнтр _____

Нумар заказу-нараду _____

Дата выдачы _____

Подпіс кліента _____

Штамп сэрвіснага цэнтра

KZ

ҚҰРМЕТТІ САТЫП АЛУШЫ!

Elitech өнімдерін таңдағаныңыз үшін рахмет! Біз сізге осы төлқұжатпен мұқият танысып, қауіпсіздік шаралары, жабдықты пайдалану және техникалық қызмет көрсету бойынша нұсқауларды мұқият орындауды сұраймыз.

Төлқұжатта қамтылған ақпарат төлқұжатты шығару сәтіндегі техникалық сипаттамаларға негізделген болады.

Осы төлқұжат өнімді сенімді және қауіпсіз пайдалану үшін қажетті және жеткілікті ақпаратты қамтиды.

Бұл өнімді жетілдіру және пайдалану семіміділігін артыру, қауіпсіздік шараларын жақсарту үшін, өндіруші өз еркімен тұтынушыға қосымша ескерту жасамай бұл өнімнің конструкциясын өзгертуге құқылы.

МАЗМҰНЫ

1.Мақсаты	
2.Техникалық қауіпсіздік ережелері	
3.Техникалық сипаттамалары	
4.Жиынтықталуы	
5.Құрастырылым сипаттамасы	
6.Жұмысқа дайындау	
7.Пайдалану	
8.Техникалық қызмет көрсету	
9.Ақаулықтар және оларды жөндеу әдістері	
10.Тасымалдау және сақтау	
11.Кәдеге жарату	
12.Қызмет мерзімі	
13.Өндіруші, импорттаушы, сертификаттар/декларациялар туралы және өндіру күні туралы мәліметтер	
14.Кепілдік міндеттемелері	

1. МАҚСАТЫ

Жоғарғы қысымды жуғыш құралы автомобильдер мен кез-келген басқа техниканы, террасаларды, тротуар мен қасбеттік плиткаларды, ғимараттардың қасбеттерін жууға, сондай-ақ жаңбыр суын тазартуға арналған.

Жуу құралы тек механикалық қоспасыз таза сумен жұмыс істеуі керек. Көбік генераторын қолдану арқылы контактісіз жуу үшін осы мақсаттарға арналған арнайы жуғыш-көбік заттары қолданылады.

Химиялық заттарды, реагенттерді, пестицидтерді, гербицидтерді және басқа химиялық заттарды шашу үшін пайдалануға **ТЫЙЫМ САЛЫНАДЫ!**

Elitech жуғыш құралы суды өзі сора алады, және суды су құбырынан да, су ыдысынан да сорып тарта алады.

2. ТЕХНИКАЛЫҚ ҚАУІПСІЗДІК ЕРЕЖЕЛЕРІ

- Жуғыш құралдың электр ашасы электр розеткасына сәйкес келуі керек. Жуғыш құралдың кернеуі розеткадағы кернеуге сәйкес келетініне көз жеткізіңіз.

- Жуғыш құралдың қуат сымының электр ашасының түрі розетка түріне сәйкес келуі керек.

- Қауіпсіздік мақсатында Жуғыш құралдың электр желісіне қосу кезінде тиісті номиналды қорғаныс ажырату құрылғысы бар және максималды тоқ ағымы 30 МА болатын жағдайда ғана қосуға болады.

- Электр жүйесінен немесе розеткадан ажырату кезінде Жуғыш құралдың қуат сымынан тартып ажыратуға болмайды.

- Қызып кетпес үшін қуат кабелін толығымен босатып тарқатып алу керек.

- Электр кабелі тарқатылмай, бір біріне жабысып қалмау керек. Электр кабелін ыстық құрылғыларына, өткір жиектерге, майға және оның зақымдалуына әкелуі мүмкін қозғалмалы бөлшектерге жақын қоймаңыз.

- Әр қолданар алдында желілік ашасы бар қуат сымының зақымдануын тексеріңіз. Егер қуат сымы, жоғары қысымды шланг, пистолет зақымдалған болса жуғыш құралды пайдаланбаңыз. Жұмыс аймағындағы барлық тоқ өткізгіш бөліктер су ағынынан қорғалған болу керек.

- Ұзартқышты пайдаланған кезде ұзартқыштың ұзындығын және сымдардың қимасын ескеріңіз.

1-10м: 1-1,5 мм², 10-30м: 2,5 мм²

- Ұзартқыш кабельдің желілік ашасы мен муфтасы судан қорғайтын құрылғысы бар болу керек. Олар ешқандай жағдайда суға тимеу керек. Сонымен қатар, муфта ешқашан жерде жатпау керек.

- Ылғал қолмен ешқашан қуат ашасы мен розеткаға қол тигізбеңіз.

- Жуғыш құрылғының қозғалтқышы жұмыс кезінде ұшқын тудырады. Жарылғыш ортада жуғыш құралды пайдалануға тыйым салынады.

- Жуғыш құралдың су ағыны жоғары қысыммен шығады. Су ағының адамдар

мен жануарларға бағыттамаңыз.

Жұмысты бастамас бұрын, судың қатты ағыны жуғыңыз келетін бетке зақым келтірмейтініне көз жеткізіңіз.

- Жоғары қысымды саптамадан шығатын су ағыны бүріккіш пистолетке әсер етіп артқа итеретінін ұмытпаңыз. Аяғыңызға мықтап тұрғаныңызға көз жеткізіңіз, сонымен қатар бүріккіш пистолетті мықтап ұстаңыз. Жуғыш құрал жұмыс істеп тұрған кезде оны ешқашан қараусыз қалдырмаңыз.

- Жуғыш құралды балалар немесе оны қалай пайдалану туралы білім алмаған қызметкерлер пайдаланбауы керек.

- Жеке қорғаныс құралдарын қолданыңыз (көзілдірік, аяқ киім және киім).

- Саптамаларды реттеу немесе ауыстыру алдында жуғыш құралы қуат көзінен ажыратыңыз.

- Шаршаған, мас күйінде немесе сақтық әрекеттерді төмендететін дәрі-дәрмектерді қабылдағаннан кейін жуғыш құралды пайдаланбаңыз.

- Жуғыш құралмен жұмыс істеп жатқанда аяғыңызға нық тұру керек. Баспалдақты (сатты) пайдаланған кезде оның сенімді бекітілгеніне көз жеткізіңіз. Мүмкін болса, Сізді сақтандыра алатын көмекшімен бірге жұмыс жасаңыз.

- Жуғыш құрал таза сумен жұмыс істеуге арналған. Лас су немесе механикалық қоспалары бар су жуу ресурсын азайтады және оның бұзылуына әкеледі. Осы жағдай біздің кепілдік міндеттерімізге жатпайды. Су қоймаларынан су алу кезінде сорғыш шлангқа жұқа сүзгіні орнатыңыз.

- Жуғыш құралды қоршаған ауаның температурасы минус кезінде помпа ішінде сумен қалдырмаңыз. Жуғыш құралдың ішінде су қатып қалған жағдайда ол бұзылып қалады. Осы жағдай біздің кепілдік міндеттерімізге жатпайды.

- Жуғыш құрал тік тұрған жағдайда жұмыс істейді. Жуғыш құралмен тік емес күйде жұмыс істеуге тыйым салынады.

- Қоршаған ауаның температурасы минус болса жуғыш құралды пайдалануға тыйым салынады. Бұл ішінде су қатып қалуына және сорғының істен шығуына әкелуі мүмкін. Осы жағдай біздің кепілдік міндеттерімізге жатпайды.

- Жоғары қысымды шлангты жуғыш құралдан ажыратпас бұрын қалдық қысымды босатыңыз.

- Жуғыш құралдың құрылымына өзгерістер енгізуге тыйым салынады. Жөндеу жұмыстары тек түпнұсқа қосалқы бөлшектерді қолдана отырып, Elitech уәкілетті қызмет көрсету орталықтарында жүргізілуі керек.

- Тек Elitech саймандарын және бөлшектерін қолданыңыз.

Шекті күй өлшемдері

Назар аударыңыз! Егер бұл өнім жұмыс істеп тұрған кезде бөгде шу пайда болса, электр кабелінің оқшаулағышы зақымдалса, корпус механикалық зақымқа ие болса, жуғыш құралды дереу өшіріп, ақаулықтарды жою үшін уәкілетті қызмет көрсету Орталығына хабарласу қажет.

3. ТЕХНИКАЛЫҚ СИПАТТАМАЛАРЫ

1-кесте

КӨРСЕТКІШТЕРІ / МОДЕЛЬДЕР	HPW 3000IF	HPW 3000IFR
Қуат, Вт	3000	3000
Өнімділік, л/мин	8,7	8,7
Шығу қысымы (номиналды), бар	140	140
Шығу қысымы (максималды), бар	180	180
Кіріс қысымы (максималды), бар	10	10
Шлангтың ұзындығы / д, м	10	10
Жуғыш затқа арналған бачок көлемі, л	0,8	0,8
Көбік генераторы бачок көлемі, л	1	1
Судың температурасы (макс.), °С	50	50
Пайдалану температурасы, °С	+1-ден +40-қа дейін	+1-ден +40-қа дейін
Электр кабелінің ұзындығы, м	5	5
Қорғаныс дәрежесі	IPX5	IPX5
Желінің кернеуі, В	230	230
Желі жиілігі, Гц	50	50
Сыртқы өлшемдері, мм	410x396x897	410x396x897
Салмағы, кг	23,3	25,6

4. ЖИЫНТЫҚТАЛУЫ

Жуғыш құрал - 1 дана.
 Пистолет - 1 дана.
 Бүріккіш пистолетке арналған саптама - 1 дана.
 Желдеткіш бүріккіш саптама - 5 дана.
 Жоғары қысымды шланг - 1 дана.
 Көбік генераторы - 1 дана.
 Сүзгісі бар жылдам ажыратылатын коннектор - 1 дана.
 3/4" шлангқа жылдам ажыратылатын ауыстырғыш ... - 1 дана.
 Саптаманы тазартуға арналған ине - 1 дана.
 Өнімнің төлқұжаты - 1 дана.

5. ҚҰРАСТЫРЫЛЫМ СИПАТТАМАСЫ

Модель: HPW 3000IF

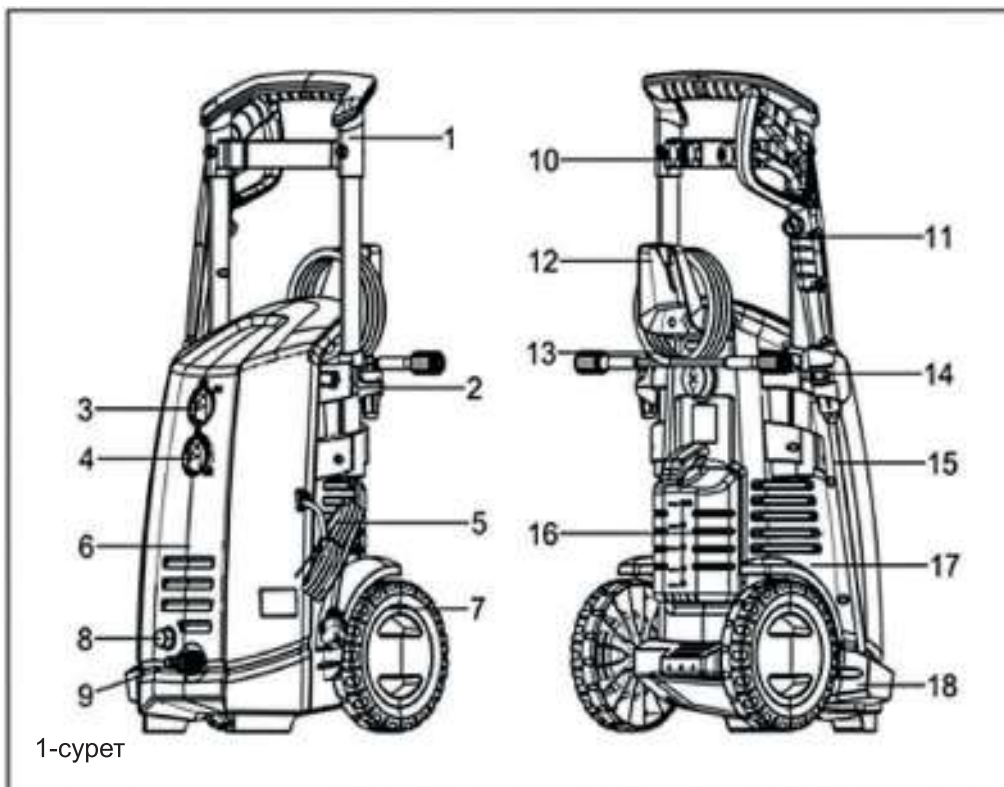

Модель: HPW 3000IFR

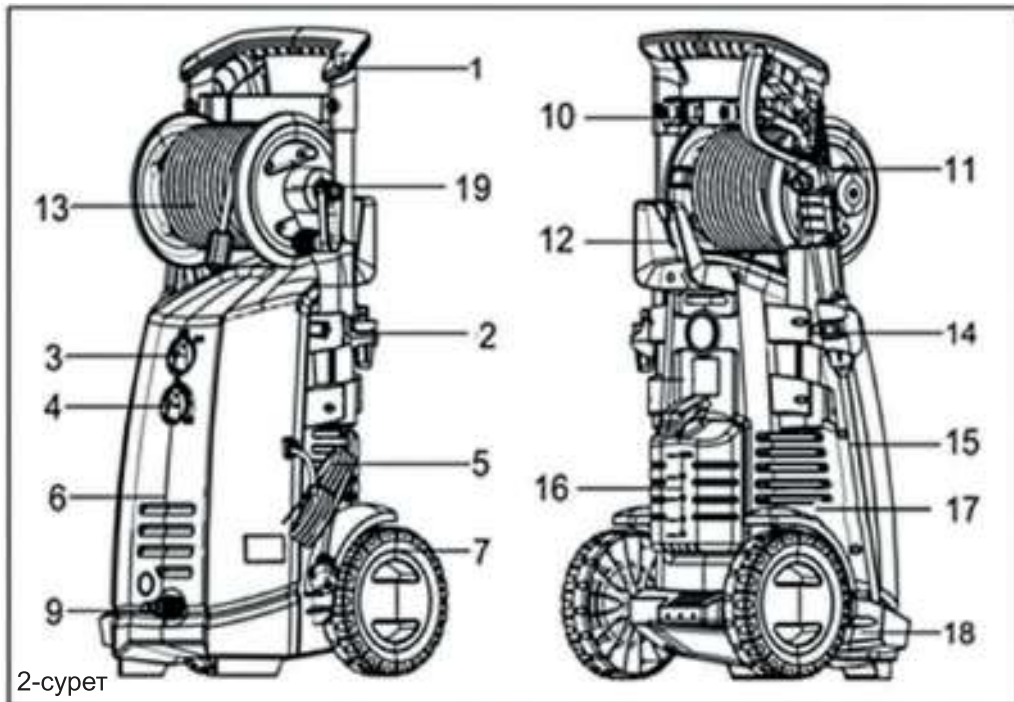

- | | |
|----------------------------------|---|
| 1 - тұтқа | 11 - пистолет |
| 2 - аксессуар ұстағыш | 12 - қуат кабелінің ұстағышы |
| 3 - ажыратқыш | 13 - жоғары қысымды шланг |
| 4 - сусабын шығынын реттегіш | 14 - пистолет ұстағыш |
| 5 - Қуат кабелі | 15 - бүріккіш пистолетке арналған саптама |
| 6 - корпустың алдыңғы бөлігі | 16 - жуғыш затқа арналған бачок |
| 7 - доңғалақ | 17 - корпустың артқы жағы |
| 8 - жоғары қысымды шланг штуцері | 18 - бүріккіш пистолет тірегі |
| 9 - сорғыш шланг штуцері | 19 - жоғары қысымды шланг катушкасы |
| 10 - бүріккіш форсункалар | |

6. ЖҰМЫСҚА ДАЙЫНДАУ

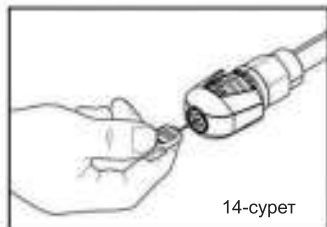
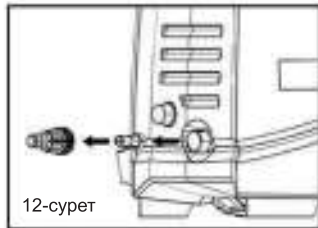
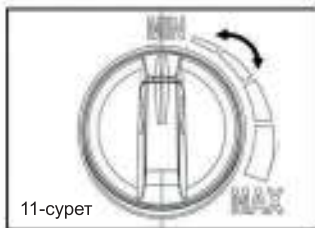
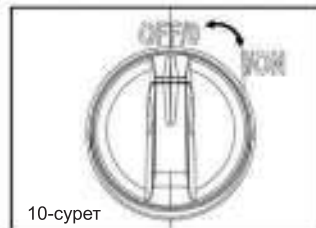
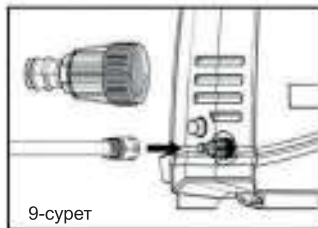
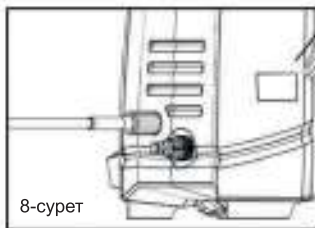
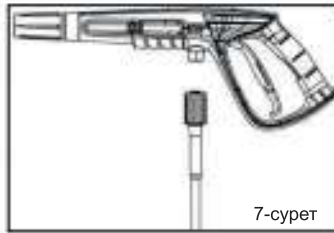
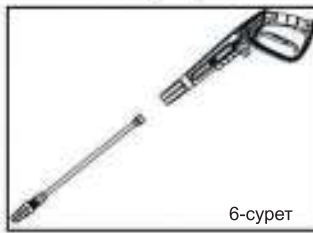
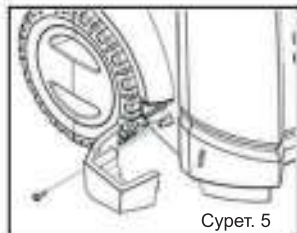
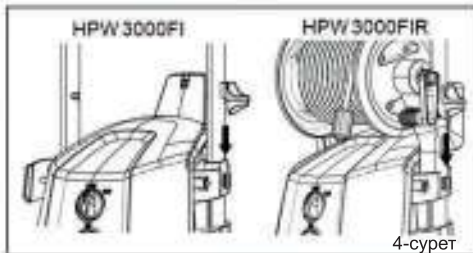
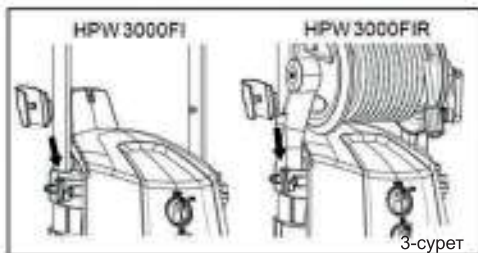

1. Қаптамадан жуғыш құралды шығарыңыз, құрыл-жабдықтары түгел ма тексеріңіз және жуғыш құралда механикалық зақым жоқ екеніне көз жеткізіңіз.

2. Пистолеттің ұстағышын Жуғыш құралдың сол жағына орнатыңыз (3-сурет).

3. Жуғыш құралдың оң жағына қуат кабелінің ұстағышын орнатыңыз (4-сурет).

4. Пистолет тіреуішті жуғыш құралдың сол жағына орнатыңыз, оны бір винтпен бекітіңіз (5-сурет).

5. Пистолет бүріккіш саптаманы орнатыңыз (6-сурет).

6. Жоғары қысымды шлангты пистолетке жалғаңыз (7-сурет). Шланг гайкасын оңға қарай пистолеттің бұрандалы штуцерге бұрап кіргізіп, қолыңызбен мықтап тартып қатайтыңыз.

7. Жоғары қысымды шлангты жуғыш құралдың шығыс штуцеріне 8 қосыңыз (1-сурет) (тек HPW 3000FI модель үшін). Ол үшін жоғары қысымды шлангты толығымен босатыңыз. Шлангтың еш жерде бүгілмегеніне көз жеткізіңіз. Шлангтың гайкасын оңға қарай жуғыш құралдыңштуцеріне бұрап кіргізіңіз, қолмен мықтап тартыңыз (8-сурет).

8. Сорғыш шлангты жуғыш құралдың кіріс штуцеріне 9 жалғаңыз (1, 2 -сурет). Сорғыш шлангқа арнап жуғыш құралдың штуцеріне кіріктірілген су сүзгісі бар жылдам босатылатын коннекторды орнатыңыз. Сорғыш шлангқа (ішкі диаметрі 3/4" (19 мм)) жылдам ажыратылатын ұластырғышты 3/4" шлангқа орнатыңыз және сорғыш шлангты орнатылған жылдам ажыратылатын коннекторі арқылы Жуғыш құралға қосыңыз (9-сурет).

Назар аударыңыз! Жуғыш құралды қолдану кезінде суды тазарту сүзгі қолданбаған жағдайда ол құралдың помпасы тез бұзылады. Осы жағдайда біз кепілдік бермейміз.

9. Орындалатын жұмыс түріне байланысты пистолеттің бүріккіш саптамасына бүріккіш форсунканы орнатыңыз. Жуғыш құралмен бірге 5 бүріккіш форсунка жібереміз, олардың бүрку бұрышы әр түрлі болыда, мысалы: 0°, 15°, 25°, 40°, жуғыш затқа арналған форсунка. Форсункалар жуғыш құралдың арнайы ұстағышына 10 бекітіліп тұрады (1, 2-сурет).

7. ПАЙДАЛАНУ

Ескерту! Жуғыш құрал Су жүйесіне (су құбырына) қосылып немесе Өздігінен сору режимінде жұмыс істей алады.

Су құбырына қосылған Жуғыш құрал

Назар аударыңыз! Жуғыш құралдың кіреберісіндегі судың (кіретін су) рұқсат етілген шекті қысымы 10 бардан аспауы керек, ал судың температурасы 50°C-тан аспауы керек.

Сорғыш шлангты су құбырына қосыңыз. Шлангтың ұсынылатын ұзындығы 25 метрге дейін, диаметрі 3/4" (19 мм) болу керек. Судың кранын ашыңыз

Назар аударыңыз! Шлангтың ішінде құм немесе топырақ жоқ екеніне көз жет-

кізіңіз. Жуғыш құралға құм, топырақ кірмеу үшін шлангті алдын ала ішіне су өткізіп жуып алыңыз, содан кейін Жуғыш құралға қосыңыз.

Өздігінен сору режимінде жұмыс жасау

Жуғыш құрал резервуарлар мен ашық су қоймаларынан суды сору режимінде жұмыс істей алады.

Ол үшін келесі шарттарды орындау қажет:

- жуғыш құрал орнатылған жер су бетінен 0,5 метрден аспауы керек.

сору шлангінің ұзындығы диаметрі 3/4 дюйм (19 мм) болу керек және ұзындығы 2 метрден аспауы керек.

- сорғыш шланг серпімді (созылмалы) болуы керек.

- сорғыш шлангтың соңында өрескел сүзгісі бар суды тазарту клапаны орнатылуы керек.

•Жуғыш құралды су бетінен 0,5 метрден аспайтын күйге қойыңыз.

•Жоғары қысымды шлангты штуцерінен ажыратыңыз.

•Сорғыш шлангты сумен толтырыңыз. Кіріс сүзгісін тексергеннен кейін, сорғыш шлангты кіріс штуцеріне мықтап бекітіңіз.

•Қосқыш/ажыратқышты "I" күйіне ауыстыру арқылы Жуғыш құралды іске қосыңыз.

•Ағынның шығатын штуцерінен су біркелкі берілуін күтіңіз.

•Жуғыш құралды өшіргеннен кейін, жоғары қысымды шлангты пистолетке қосыңыз.

•Жуғыш құралды қайтадан іске қосыңыз және бүріккіш тұтқаны іске қосыңыз.

Жуғыш құралды іске қосу

Назар аударыңыз! Қуат желісінің кернеуі мен жиілігі техникалық сипаттамаларда көрсетілген жуғыш құралдың параметрлеріне сәйкес келуі керек.

•Жуғыш құралды электр қуат көзіне қосыңыз

•Жуғыш құралға су жіберіңіз

•Пистолетті бұғатылған күйінен шығарып шүріппені басыңыз

•Қосқыш/ажыратқышты "I" немесе "ON" күйіне ауыстыру арқылы Жуғыш құралды іске қосыңыз (10-сурет). Жоғары қысымды шлангтан барлық бос ауа шыққанша күтіңіз.

•Пистолеттің шүріппесін босатыңыз. Жуғыш құрал максималды қысымға ие болған кезде өзі автоматты түрде тоқтайды. Жуғыш құралды іске қосу үшін шүріппені басыңыз.

Назар аударыңыз! Жуғыш құралдың помпасы ұзақ уақыт (30 секундтан астам) сусыз жұмыс істемей керек. Осындай жағдайда помпа бұзылады және біз оған кепілдік бермейміз. Егер жуғыш құрал қосылғаннан кейін қажетті қысымды ала алмаса, және ол үнемі жұмыс істеп тоқтамаса Жуғыш құралды өшіріп, содан кейін оны дұрыс жалғанғанын және су құбырында судың бар-жоғын тексеріңіз.

Жуғыш құралды өшіру

- Қосқыш/ажыратқышты "0" немесе "OFF" күйіне ауыстырыңыз (10-сурет)
- Жуғыш құралды электр желісінен ажыратыңыз
- Су кранын жабыңыз
- Қысымды шығару үшін пистолет шүріппесін басыңыз

Жуғыш затқа арналған бачок

Жуғыш құралда жуғыш затты (сусабынды) сумен араластыруға арналған бачок бар.

Жуғыш затпен жуу үшін пистолеттің бүріккіш форсункасына 15 жуғыш затқа арналған форсунканы орнату қажет (1, 2-сурет).

Реттегіш 4 (1, 2-сурет) жуғыш затты беру көлемін ең төмен көрсеткіштен (MIN) ең жоғары көрсеткішке (MAX) дейін реттеледі (11-сурет).

Жуғыш зат автоматты түрде беріліп сабын ерітіндісін қалыптастыру үшін шығу барысында сумен араласады.

Назар аударыңыз! Жуғыш затқа арналған бачок сусабынмен контактісіз жууға және белсенді көбік шығаруға арналмаған. Арнайы сусабын қолдана отырып, контактісіз жуу жұмысын жүргізу үшін көбік генераторын пайдалану керек (жиынтықта жеткізіледі).

Көбік генераторымен жұмыс істеу

Жуғыш құралды арнайы сусабын қолданып көбікпен контактісіз жуу жұмысын жүргізу үшін пайдалануға болады. Ол үшін көбік генератордың саптамасын қолдану керек (жиынтықта бар) (15-сурет). Көбік генераторын пайдалану үшін пистолеттен бүріккіш саптаманы алып тастау керек 15 (1, 2-сурет) және оның орнына көбік генераторын орнатыңыз.

Көбік генераторы үшін контактісіз жууға арналған арнайы концентрацияланған сусабын қолданылады. Сусабын қаптамасында көрсетілген пропорциямен су құйып сұйылтылады және көбік генераторының бачоқына құйылады. Сусабын көбік генераторынан шыққан кезде көбік болып шығады.

Көбік жуылатын бетке жағылады және көбік жағылғаннан кейін оның "әсері жақсы болу үшін" біраз уақытқа қалдырылады. Көбіктің "жұмыс уақыты" сусабын қаптамасында көрсетілген. Содан кейін көбікті көп мөлшердегі сумен жуып шаю қажет.

Көбік генераторындағы реттегіш сусабын ағынын реттейді.



15-сурет

8. ТЕХНИКАЛЫҚ ҚЫЗМЕТ КӨРСЕТУ

Назар аударыңыз! Техникалық қызмет көрсетуден бұрын жуғыш құралды электр желісінен ажыратылғанына көз жеткізіңіз.

Әр жұмыс аяқталғаннан кейін жуғыш құралдың корпусын және желдеткіш саңылауларды кір мен шаңнан жұмсақ щеткамен немесе қатты ауамен тазалау керек. (2 атмосферден көп емес қысым қолдану керек). Қатып қалған лас кірді жуу үшін сабын араласқан суға малынған жұмсақ дымқыл шүберекпен сүрту керек. Кірді кетіру үшін химиялық заттар, бензин, спирт және т.б. еріткіштерді қолдануға болмайды. Химиялық заттар Жуғыш құралдың корпусына зақым келтіруі мүмкін.

Жуғыш құралдың кіреберісіне орнатылған су тазарту сүзгісін жиі-жиі тазалап жүріңіз. Ол үшін жуғыш құралдың құбарының жылдам ажырағышын шығарып сүзгісі алыңыз (12-сурет). Сүзгіні шығарып, оны таза ағын сумен шайыңыз (13-сурет).

Егер бүріккіш форсунка кірмен бітеліп қалса, оны арнайы инемен тазалаңыз (жинақта бар) (14-сурет)

Жуғыш құралдың қауіпсіздігі мен сенімділігін қамтамасыз ету үшін жөндеу немесе реттеу жұмыстарын Elitech уәкілетті қызмет көрсету орталықтарында жүргізілуі керек.

9. АҚАУЛЫҚТАР ЖӘНЕ ОЛАРДЫ ЖӨНДЕУ ӘДІСТЕРІ

2-кесте

Ақаулық	Себебі	Жөндеу әдісі
Помпа қысымы белгіленген мөлшерге жетпейді	Форсунканың тозуы	Elitech қызмет көрсету орталығына хабарласыңыз
	Су сүзгісінің ластануы	Сүзгіні тазалаңыз
	Су жеткіліксіз емес	Су шүмегін толығымен ашыңыз / сору шлангісін қысқартыңыз немесе су қоймасынан өздігінен сору кезінде жуғыш құралдың биіктігін төмендетіңіз.
	Ауа сорады	Қосылымдардан су ағып жатқанын тексеріңіз
Қысымы көтеріледі	Су сүзгісінің ластануы	Сүзгіні тазалаңыз
	Кірістегі судың температурасы жоғары	Судың температурасын 50°C тан төмен түсіріңіз
	Форсунка бітеліп қалды	Форсунканы тазалаңыз

Қозғалтқыш дірілдейді, жуғыш құрал жұмыс істемейді	Желінің кернеуі жеткіліксіз	Желінің кернеуін тексеріңіз
	Қуат кабелі тым ұзын (50 м-ден астам)	Ұзартқыш сымның сипаттамаларын тексеріңіз
	Жуғыш құрал ұзақ уақыт жұмыссыз тұрған	Elitech қызмет көрсету орталығына хабарласыңыз
	Жуғыш құрал бұзылған	Elitech қызмет көрсету орталығына хабарласыңыз
Электр қозғалтқышы іске қосылмайды	Желіде кернеудің болмауы	Желідегі кернеуді тексеріңіз
	Жуғыш құрал ұзақ уақыт жұмыссыз тұрған	Elitech қызмет көрсету орталығына хабарласыңыз
	Жуғыш құрал бұзылған	Elitech қызмет көрсету орталығына хабарласыңыз
Су бір жерден ағып жатыр	Сорғы тығыздағыштарының тозуы	Elitech қызмет көрсету орталығына хабарласыңыз
	Шланг қосылыстары дұрыс қосылмаған	Қосылымдардан су ағып жатқанын тексеріңіз
Қатты шу шығады	Кірістегі судың температурасы жоғары	Судың температурасын 40°C-тан төмен түсіріңіз
Май ағып жатыр	Тығыздағыш төсемдердің тозуы	Қызмет көрсету орталығына хабарласыңыз
Пистолеттің шүріппесін басқан кезде жуғыш құрал қосылмайды немесе су шығу кезінде қысымы төмен	Форсунка бітеліп қалды	Форсунканы тазалаңыз
Күту режимінде жуу қозғалтқышы жиі-жиі қосылады.	Шланг қосылыстары дұрыс қосылмаған	Қосылымдардан су ағып жатқанын тексеріңіз
	Пистолет клапанынан су ағып жатыр	Пистолетті ауыстырыңыз
	Сорғы тығыздағыштарының тозуы	Elitech қызмет көрсету орталығына хабарласыңыз

10. ТАСЫМАЛДАУ ЖӘНЕ САҚТАУ

Назар аударыңыз! Тасымалдау немесе сақтау алдында жуғыш құралдың помпасынан суды толығымен төгу керек.

Тасымалдау

Өндірушінің қаптамасындағы өнімді жабық көліктің барлық түрлерімен ауа температурасы минус 50-ден плюс 50 °С-қа дейін және салыстырмалы ылғалдылығы 80% - ға дейін (плюс 25°С температурада)-гі жағдайда тасымалдап жатқан көліктің түріне қолданылатын Жүк тасымалдау ережелеріне сәйкес тасымалдауға болады.

Сақтау

Өнім плюс 5-тен плюс 40°С-қа дейінгі температурада және салыстырмалы ылғалдылығы 80% - ға дейін (плюс 25°С температурада) жылытылатын желдетілетін бөлмеде өндірушінің қаптамасында сақталуы тиіс.

11. КӘДЕГЕ ЖАРАТУ

Өнімді және оның компоненттерін тұрмыстық қоқыспен бірге тастамаңыз. Өнімді қолданыстағы өндірістік қалдықтарды кәдеге жарату ережелеріне сәйкес тастаңыз.

12. ҚЫЗМЕТ МЕРЗІМІ

Өнім тұрмыстық сыныпқа жатады. Қызмет мерзімі 5 жыл

13. ӨНДІРУШІ, ИМПОРТТАУШЫ ЖӘНЕ СЕРТИФИКАТ ТУРАЛЫ МӘЛІМЕТТЕР / ДЕКЛАРАЦИЯЛАР ЖӘНЕ ӨНДІРІС КҮНІ

Өндіруші, импорттаушы, ресми өкіл туралы деректер, сертификат немесе декларация туралы ақпарат, сондай-ақ өндіріс күні туралы ақпарат өнімнің паспортына №1 қосымшада көрсетілген

14. КЕПІЛДІК МІНДЕТТЕМЕЛЕРІ

Өнімнің кепілдік мерзімі тұтынушыға сатылған сәттен бастап 24 айды құрайды.

Өнім мен құрамдас бөліктердің қызмет ету мерзімін өндіруші белгілейді және өнімнің төлқұжатында көрсетілген.

Кепілдік мерзімі ішінде сатып алушы өндірістік ақаулардың салдары болған ақауларды тегін түзеуге құқылы. Кемшілігі анықталған жағдайда тауарды сараптау мен жөндеу тек авторизацияланған сервистік орталықтарда жүргізіледі, олардың өзекті тізімін <https://elitech-tools.ru/sections/service> сайтынан табуға болады

Кепілдік жөндеу сатып алу құжаты мен кепілдік талонын көрсетілгенде жүргізіледі, ол болмаған жағдайда - кепілдіктің басталу мерзімі өнім жасалған күннен бастап есептеледі.

Кепілдік бойынша ауыстырылатын бөлшектер шеберхананың меншігіне өтеді.

Кепілдік қызмет көрсету келесі кемшіліктер нәтижесінде пайда болған өнімдерге қолданылмайды:

- өнімді пайдалану, сақтау және/немесе тасымалдау шарттары мен ережелерін бұзу, сондай-ақ өнімнің таңбалау тақтайшасы және/немесе сериялық нөмірі болмаған немесе ішінара болмаған немесе бүлінген кезде;

- ақаулық белгілері бар өнімді пайдалану (шуы, дірілі жоғарылауы, қатты қызуы, біркелкі емес айналуы, қуатының жоғалуы, айналымның төмендеуі, қатты ұшқындауы, күйік иісі, өзіне тән емес газ шығуы)

- механикалық зақымдану (жарықтар, жарықшақ, ойықтар, деформациялар және т. б.);

- коррозиялық ортаның, жоғары температураның немесе металл бөліктерінің коррозиясы кезінде басқа сыртқы факторлардың әсерінен болатын зақым;

- қатты ішкі немесе сыртқы ластанудан, бұйымға бөгде заттар мен сұйықтықтардың, материалдар мен заттардың түсуінен, желдеткіш арналардың (саңылаулардың), май арналарының бітелуінен, сондай-ақ қызып кетуден, дұрыс сақтамаудан, тиісті күтімнің болмауынан туындаған зақымданулардан туындаған зақымдар;

- тірелетін, үйкелетін, берілісті бөлшектері мен материалдарының табиғи тозуы,

- мотосағат есептегішінің жұмысына араласу немесе зақымдануы.

- шамадан тыс жүктеме немесе қате қолдану. Өнімнің шамадан тыс жүктелуінің шартсыз белгілеріне мыналар жатады (бірақ олармен шектелмейді): түстерінің құбылуы, ротор мен статор сияқты түйісетін немесе кезектесетін бөлшектердің бір мезгілде істен шығуы, редуктор мен әкірдің тегершігінің, трансформатордың бастапқы орамасы, бөлшектердің істен шығуы, бұйымның тораптарының немесе электр қозғалтқышының сымдарының жоғары температураның әсерінен, сондай-ақ өнімнің кестеде көрсетілген номиналдар электр желісі параметрлерінің шартына сай болмауынан деформациялануы немесе балқуы

- ауыстырылатын құрылым бөлшектерінің істен шығуы (жұлдызшалар, шынжырлар, шиналар, саптамалар, дискілер, бұтакесу пышақтары, шөп шабатын машиналар мен триммерлер, қармақ бауы мен триммер бастары, қорғаныс қаптамалары, аккумуляторлар, отын және ауа сүзгілері, белбеулер, аралау пышағы, жұлдызшалар, цангалар, дәнекерлеу ұштары, құбыршектер, тапаншалар және жоғары қысымды

- жууға арналған саптамалар, кернеу және бекіту элементтері (болттар, сомындар, шентемірлер), ауа сүзгілері және т. б.), сондай-ақ тозудың осы түрлерінен туындаған бұйымның ақаулары;

- поршень тобының істен шығуына әкеп соққан отын қоспасының құрамы мен сапасына қойылатын талаптарды сақтамау (поршень сақинасының жатуы және/немесе цилиндрдің ішкі бетінде және поршень бетінде сызаттар мен бұзушылықтар-

дың болуы, шатун мен поршень саусағының тірек мойынтіректерінің бұзылуы немесе балқуы);

- компрессорлар, 4 тактілі қозғалтқыштар картеріндегі май мөлшерінің жеткіліксіздігі немесе май түрінің сәйкес келмеуі (шатунда, иінді білікте, тіпті май деңгейінің датчигі болған кезде де сызаттар мен бөгеттердің болуы);

- Шығыс және тез тозатын бөлшектердің, ауыстырылатын құрылғылардың және компоненттердің істен шығуы (стартерлер, жетек берілістері, бағыттаушы роликтер, жетек белдіктері, дөңгелектер, резеңке амортизаторлар, тығыздағыштар, майлы тығыздағыштар, тежегіш таспа, қорғаныш қаптамалар, тұтандырғыш электродтар, термопаралар, іліністер, майлау, көмір щеткалары, жетекші жұлдызшалар, дәнекерлеу алауы (саптамалар, ұштар мен бағыттаушы арналар), діңгектер, жоғары қысымды жуу құралдарының клапандары және т. б.), сондай-ақ тозудың осы түрлерінен туындаған бұйымның ақаулары;

- бекіткіштердің, пломбалардың, қорғаныш жапсырмалардың және т. б. ой-макілтектерінің зақымдалуымен араласу.

Кепілдік қолданылмайды:

Құрылысына өзгерістер мен толықтырулар енгізілген өнімге;

Кәсіпкерлік қызмет үшін немесе кәсіптік, өнеркәсіптік мақсаттарда пайдаланылатын тұрмыстық мақсаттағы өнімдерге (пайдалану жөніндегі нұсқаулықтағы мақсатқа сәйкес);

Өнімнің профилактикалық және техникалық қызмет көрсетуге (майлау, жуу, тазалау, реттеу және т.б.)

Түпнұсқа болып табылмайтын керек-жарақтарды, ілеспе және қосалқы бөлшектерді пайдалану нәтижесінде пайда болған бұйымның ақауларына



КЕПІЛДІК ТАЛОНЫ

Өнімнің атауы: _____

Моделі: _____

Модель артикулі: _____

Шығарылған күні: _____

Сериялық нөмірі: _____

Сату күні: _____

Сауда ұйымының мөрі:

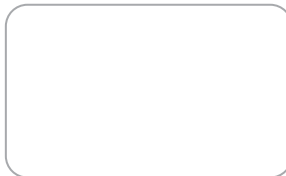

ҮЗБЕЛІ ТАЛОН № _____
(қызмет көрсету орталығымен толтырылады)

Қабылдау күні _____

Қызмет көрсету орталығы _____

Тапсырыс-өкімдеме нөмірі _____

Берілген күні _____

Клиенттің қолы _____

Қызмет көрсету орталығының мөрі

ҮЗБЕЛІ ТАЛОН № _____
(қызмет көрсету орталығымен толтырылады)

Қабылдау күні _____

Қызмет көрсету орталығы _____

Тапсырыс-өкімдеме нөмірі _____

Берілген күні _____

Клиенттің қолы _____

Қызмет көрсету орталығының мөрі

ҮЗБЕЛІ ТАЛОН № _____
(қызмет көрсету орталығымен толтырылады)

Қабылдау күні _____

Қызмет көрсету орталығы _____

Тапсырыс-өкімдеме нөмірі _____

Берілген күні _____

Клиенттің қолы _____

Қызмет көрсету орталығының мөрі

AM

ՀԱՐԳԵԼԻ ԳՆՈՐԴ,

Շնորհակալություն Elitech-ի արտադրանքը ընտրելու համար: Խորհուրդ ենք տալիս ուշադիր կարդալ այս անձնագիրը և ուշադիր հետևել սարքավորումների անվտանգության, շահագործման և պահպանման միջոցառումների վերաբերյալ ցուցումներին:

Անձնագրում պարունակվող տեղեկատվությունը հիմնված է անձնագրի թողարկման պահին առկա տեխնիկական բնութագրերի վրա:

Սույն անձնագիրը պարունակում է տեղեկատվություն, որն անհրաժեշտ և բավարար է ապրանքի հուսալի և անվտանգ շահագործման համար:

Արտադրանքի կատարելագործման ուղղությամբ մշտական աշխատանքի հետ կապված `արտադրողն իրավունք է վերապահում փոխել դրա կառուցվածքը, որը չի ազդում շահագործման հուսալիության և անվտանգության վրա ` առանց լրացուցիչ ծանուցման:

ԲՈՎԱՆԴԱԿՈՒԹՅՈՒՆ

1. Նպատակը
2. Տեխնիկական անվտանգության կանոններ.....
3. Տեխնիկական բնութագրեր
4. Կոմպլեկտավորում
5. Կառուցվածքի նկարագրություն.....
6. Աշխատանքի նախապատրաստում.....
7. Շահագործում
8. Տեխնիկական սպասարկում
9. Հնարավոր անսարքություններ և դրանց վերացման մեթոդներ ...
10. Փոխադրում և պահպանում
11. Օտարում
12. Ծառայության ժամկետը
13. Տվյալներ արտադրողի, ներմուծողի և վկայականի/հայտարարագրի և արտադրության ամսաթվի մասին
14. Երաշխիքային պարտավորություններ.....

1.ՆՊԱՏԱԿԸ

Բարձր ճնշման լվացող մեքենան նախատեսված է ավտոմեքենաների և ցանկացած այլ տեխնիկայի, տեռասների, մայթերի և երեսպատման սալիկների, շենքերի ճակատային մասերի լվացման, ինչպես նաև անձրևաջրերի մաքրման համար:

Լվացարանը պետք է աշխատի միայն մաքուր ջրով` առանց մեխանիկական կեղտերի: Փրփուրի գեներատորի օգտագործմամբ ոչ կոնտակտային լվացման համար օգտագործվում է հատուկ գործիք, որը նախատեսված է այդ նպատակների համար:

ԱՐԳԵԼՎՈՒՄ Է: Օգտագործել լվացող սարքը քիմիական նյութեր, ռեակտիվներ, թունաքիմիկատներ, թունաքիմիկատներ և այլ քիմիական նյութեր ցողելու համար:

Elitech լվացող սարքը ինքնասպասարկվող է և կարող է ջուր վերցնել ինչպես ջրմուղից, այնպես էլ ջրի տարայից:

2. ՏԵԽՆԻԿԱԿԱՆ ԱՆՎՏԱՆԳՈՒԹՅԱՆ ԿԱՆՈՆՆԵՐ

- Լվացող մեքենայի էլեկտրական խրոցը պետք է համապատասխանի պատի վարդակից: Համոզվեք, որ լվացող սարքի լարումը համապատասխանում է վարդակից լարման:

- Լվացող սարքի հոսանքի լարի էլեկտրական խրոցի տեսակը պետք է համապատասխանի վարդակի տեսակին:

- Անվտանգության նկատառումներից ելնելով` խորհուրդ է տրվում լվացող սարքը միացնել էլեկտրական ցանցին համապատասխան նոմինալ պաշտպանիչ անջատման սարքի միջոցով և առավելագույն արտահոսքի հոսանքով` 30 Մա:

- Մի` հանեք լվացող սարքի էլեկտրական խրոցը վարդակից` հոսանքի լարը քաշելով:

- Էլեկտրական հոսանքի մալուխը պետք է ամբողջությամբ բացվի` գերտաքացումից խուսափելու համար:

- Համոզվեք, որ էլեկտրական մալուխը խճճված չէ: Մի` տեղադրեք էլեկտրական մալուխը ջեռուցման սարքերի, սուր եզրերի, յուղի և շարժվող մասերի մոտ, որոնք կարող են վնասել այն:

- Յուրաքանչյուր օգտագործումից առաջ ստուգեք էլեկտրական լարը ցանցային խրոցով վնասների համար: Մի` օգտագործեք լվացող սարքը, եթե հոսանքի լարը, բարձր ճնշման գուլպանը, ատրճանակը վնասված են: Աշխատանքային տարածքի բոլոր հոսանքահաղորդիչ մասերը պետք է պաշտպանված լինեն ջրի շիթից:

- Երկարացման լար օգտագործելիս հաշվի առեք երկարացման լարի երկարությունը և լարերի խաչմերուկը:

1-10մ: 1-1.5 մմ², 10-30մ: 2.5 մմ²

- Ցանցի խրոցը և երկարացման մալուխի մուֆտան պետք է պաշտպանված լինեն ջրի ներթափանցումից և ոչ մի դեպքում չպետք է լինեն ջրի մեջ: Ավելին, մուֆտան երբեք չպետք է հենվի գետնին:

- Երբեք թաց ձեռքերով մի՛ դիպչեք ցանցային խրոցին և վարդակին:

- Լվացող սարքի էլեկտրական շարժիչը աշխատելիս կայծեր է ստեղծում: Արգելվում է լվացող սարքը օգտագործել պայթուցիկ միջավայրում:

- Լվացող սարքից ջրի հոսքը դուրս է գալիս բարձր ճնշման տակ: Մի՛ ուղղեք ջրի շիթը մարդկանց և կենդանիների վրա:

Աշխատանքը սկսելուց առաջ համոզվեք, որ շիթը չի վնասի այն մակերեսը, որը ցանկանում եք լվանալ:

- Բարձր ճնշման վարդակից դուրս եկող ջրի շիթը ստեղծում է վանող ուժ, որը գործում է փոշեցիր ատրճանակի վրա: Համոզվեք, որ ամուր կանգնած եք ձեր ոտքերի վրա, ինչպես նաև ամուր պահեք փոշեցիր ատրճանակը: Երբեք մի՛ թողեք լվացող սարքը առանց հսկողության, մինչ այն աշխատում է:

- Լվացող սարքը չպետք է շահագործվի երեխաների կամ չպատրաստված անձնակազմի կողմից:

- Օգտագործեք անձնական պաշտպանիչ սարքավորումներ (ակնոցներ, անվտանգության կոշիկներ և հագուստ):

- Անջատեք լվացող սարքը էլեկտրական ցանցից՝ նախքան վարդակները կարգավորելը կամ փոխելը:

- Մի՛ աշխատեք լվացող սարքի հետ հոգնածության, հարբած վիճակում կամ համակենտրոնացումը նվազեցնող դեղամիջոցներ ընդունելուց հետո:

- Լվացող սարքի հետ աշխատելիս պահպանեք կայուն դիրք: Սանդուղք (աստիճան) օգտագործելիս համոզվեք, որ այն ապահով կերպով տեղադրված է: Հնարավորության դեպքում աշխատեք օգնականի հետ, ով կարող է ձեզ ապահովագրել:

- Լվացող սարքը նախատեսված է մաքուր ջրով աշխատելու համար : Կեղտոտ ջուրը կամ մեխանիկական կեղտաջրերով ջուրը նվազեցնում է լվացող սարքի ռեսուրսը և հանգեցնում դրա կոտրմանը, ինչը երաշխիքային դեպք չէ: Ջրամբարներից ջուր վերցնելիս ներծծող գուլպաների վրա տեղադրեք նուրբ մաքրման գտիչ:

- Մի՛ թողեք լվացող սարքը ջրով պոմպի մեջ շրջակա օդի բացասական ջերմաստիճանում: Լվացող սարքի ներսում սառեցված ջուրը կհանգեցնի պոմպի ոչնչացմանը, ինչը երաշխիքային դեպք չէ:

- Լվացող սարքի աշխատանքային դիրքը ուղղահայաց է: Արգելվում է լվացող սարքի հետ աշխատել ուղղահայացից բացի այլ դիրքում:

- Արգելվում է լվացող սարքը շահագործել շրջակա օդի բացասական ջերմաստիճանում: Սա կարող է հանգեցնել ջրի սառեցման և պոմպի ձախողման, ինչը երաշխիքային դեպք չի լինի:

- Ազատեք մնացորդային ճնշումը նախքան բարձր ճնշման գուլպանը լվացող սարքից անջատելը:

- Արգելվում է փոփոխություններ կատարել լվացող սարքի կառուցվածքի մեջ: Վերանորոգումը պետք է իրականացվի միայն Elitech-ի լիազորված սպասարկման կենտրոններում՝ օգտագործելով բնօրինակ պահեստամասեր:

- Օգտագործեք միայն բնօրինակ Elitech պարագաներ:

Սահմանային վիճակի չափանիշներ

Ուշադրություն! Եթե արտադրանքի շահագործման ընթացքում կողմնակի աղմուկներ են առաջանում, Էլեկտրական մալուխի մեկուսացումը վնասվում է, կորպուսի մեխանիկական վնաս անհրաժեշտ է անհապաղ անջատել արտադրանքը և կապվել լիազորված սպասարկման կենտրոնի հետ՝ անսարքությունները վերացնելու համար:

3. ՏԵԽՆԻԿԱԿԱՆ ԲՆՈՒԹԱԳՐԵՐ

Աղյուսակ 1

ՊԱՐԱՄԵՏՐԵՐ / ՄՈՂԵԼՆԵՐ	HPW 3000IF	HPW 3000IFR
Հզորությունը, Վտ	3000	3000
Արտադրողականություն, Լ / ռոպե	8,7	8,7
Ելքի ճնշում (սոմ.), բար	140	140
Ելքի ճնշում (առավելագույնը), բար	180	180
Մուտքի ճնշում (առավելագույնը), բար	10	10
Գուլպանի երկարությունը բ/ճ, մ	10	10
Լվացող միջոցի բաքի ծավալը, Լ	0,8	0,8
Փրփուրի գեներատորի բաքի ծավալը, Լ	1	1
Ջրի ջերմաստիճանը (առավելագույն), °C	50	50
Շահագործման ջերմաստիճանը, °C	+1-ից +40	+1-ից +40
Էլեկտրական մալուխի երկարությունը, մ	5	5
Պաշտպանության աստիճանը	IPX5	IPX5
Ցանցի լարումը, Վ	230	230
Ցանցի հաճախականությունը, Հց	50	50
Ընդհանուր չափերը, մմ	410x396x897	410x396x897
Զաշը, կգ	23,3	25,6

4. ԿՈՄՊԼԵԿՏԱՎՈՐՈՒՄ

Լվացող սարք.....	- 1 հատ:
Ատրճանակ	- 1 հատ:
Ատրճանակի ցրիչ գլխադիր	- 1 հատ:
Ցրիչ վարդակ	- 5 հատ:
Բարձր ճնշման գուլպաներ	- 1 հատ:
Փրփուր գեներատոր	- 1 հատ:
Արագ արձակման միակցիչ ֆիլտրով	- 1 հատ:
Գուլպանի արագ արձակման ադապտեր 3/4"	- 1 հատ:
Վարդակի մաքրման ասեղ	- 1 հատ:
Ապրանքի անձնագիր	- 1 հատ:

5. ԿԱՌՈՒՑՎԱԾՔԻ ՆԿԱՐԱԳՐՈՒԹՅՈՒՆ

Մոդել: HPW 3000IF

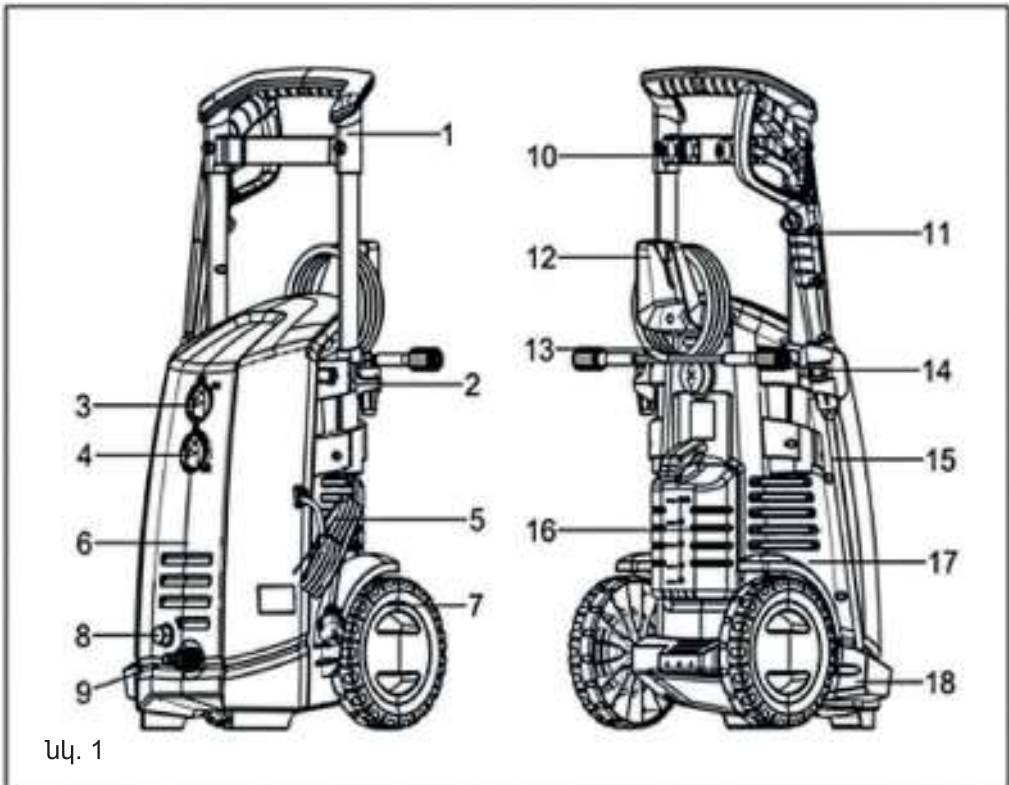

Նկ. 1

Մոդել: HPW 3000IFR

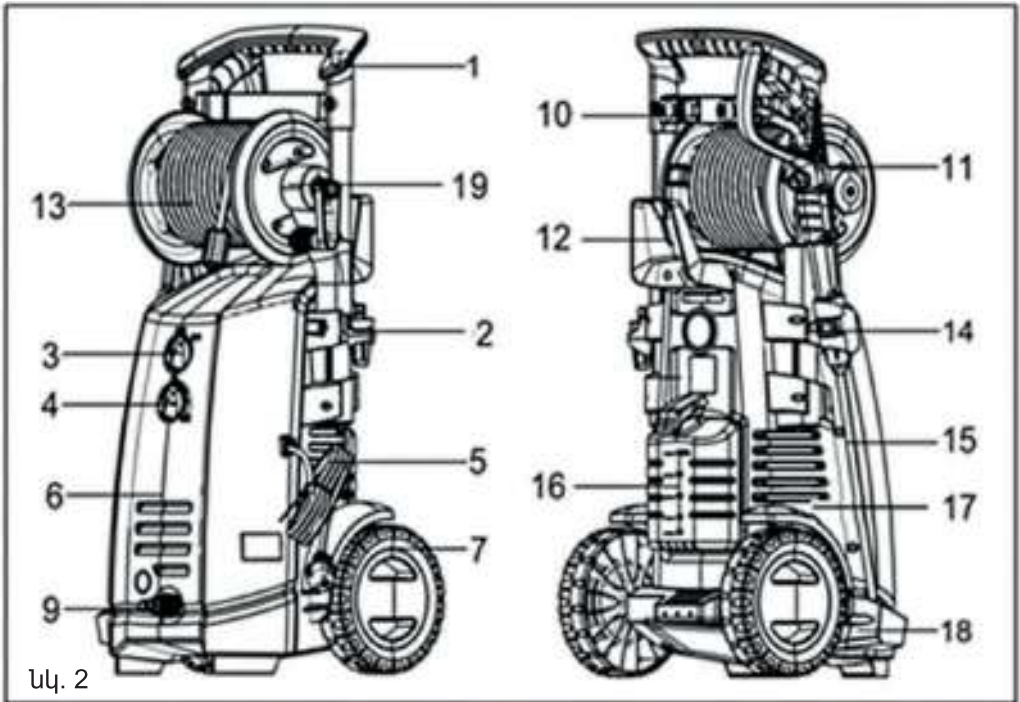

սկ. 2

- 1 - բռնակ
- 2 - արսետուարների բռնիչ
- 3 - անջատիչ
- 4 - շամպունի հոսքի կարգավորիչ
- 5 - էլեկտրական հոսանքի մալուխ
- 6 - կորպուս ճակատային մաս
- 7 - անիվ
- 8 - բարձր ճնշման գուլպաների շտուկեր
- 9 - ներծծող գուլպաների շտուկեր

- 10 - ցրիչ ֆորսունկաներ
- 11 - ատրճանակ
- 12 - էլեկտրական հոսանքի մալուխի բռնիչ
- 13 - բարձր ճնշման փողրակ
- 14 - ատրճանակի ամրակ
- 15 - ատրճանակի ցրիչ գլխադիր
- 16 - լվացող միջոցների բաք
- 17 - կորպուս հետևի մաս
- 18 - ցրիչ ատրճանակի տակդիր
- 19 - բարձր ճնշման գուլպաների կծիկ

6. ԱՇԽԱՏԱՆՔԻ ՆԱԽԱԴԱՏՐԱՏՈՒՄ

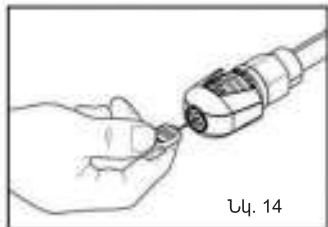
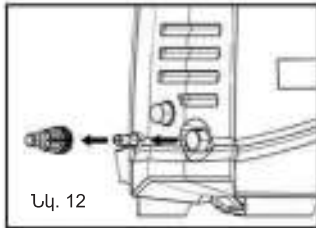
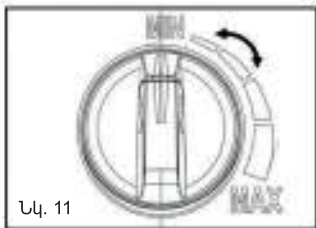
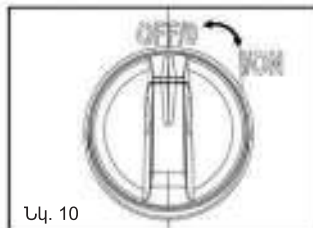
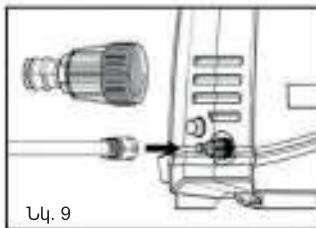
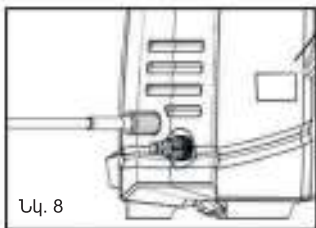
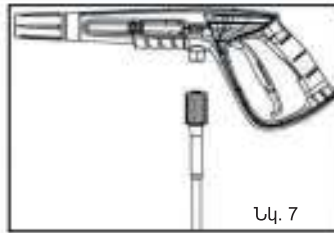
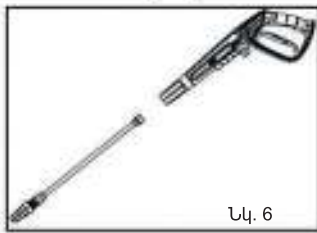
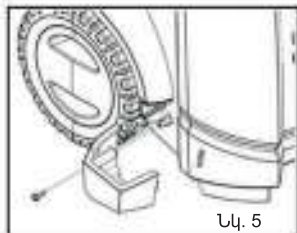
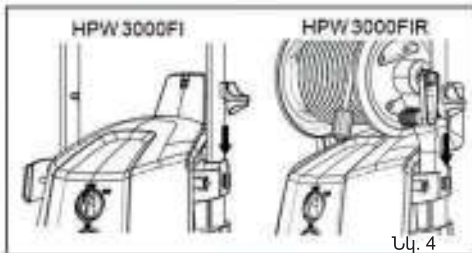
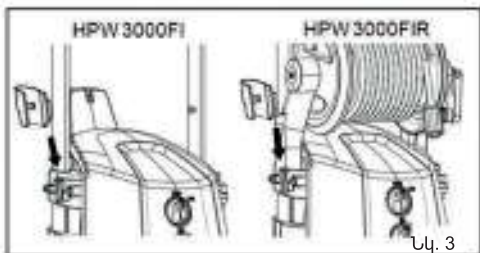

1. Հանեք լվացող սարքը փաթեթավորումից, ստուգեք կոմպլեկտավորումը և լվացող սարքի վրա մեխանիկական վնասների բացակայությունը:

2. Տեղադրեք ատրճանակի ամրակը լվացարանի ձախ կողմում (նկ. 3):

3. Տեղադրեք էլեկտրական մալուխի ամրակը լվացող սարք աջ կողմում (նկ. 4):

4. Տեղադրեք ատրճանակի տակդիրը լվացող սարքի ձախ կողմում՝ ամրացնելով այն մեկ պտուտակով (նկ. 5):

5. Ատրճանակի վրա տեղադրեք ցրիչ գլխադիրը (նկ. 6):

6. Միացրեք բարձր ճնշման գուլպանը ատրճանակին (նկ. 7): Պտուտակեք գուլպաների պնդողակը ժամացույցի սլաքի ուղղությամբ ատրճանակի պտուտակային շտուկերի վրա և ամուր ձգեք այն ձեռքով:

7. Միացրեք բարձր ճնշման գուլպանը լվացող սարքի ելքային շտուկերին 8 (նկ. 1) (միայն HPW 3000f1 մոդելի համար): Դա անելու համար ամբողջությամբ թուլացրեք բարձր ճնշման գուլպանը: Համոզվեք, որ գուլպանը ոչ մի տեղ չի ծռվել: Պտուտակեք գուլպանի պնդողակը ժամացույցի սլաքի ուղղությամբ լվացող սարքի թելային շտուկերի վրա և ամուր ձգեք այն ձեռքով (նկ. 8):

8. Միացրեք ներծծող գուլպանը լվացող սարքի 9-ի մուտքի շտուկերին (նկ. 1,2): Տեղադրեք ներծծող գուլպանի համար լվացող սարքի շտուկերը արագ արձակման միակցիչով՝ ներկառուցված ջրի մաքրման ֆիլտրով: 3/4" (19 մմ) ներքին տրամագծով ներծծող գուլպանի վրա տեղադրեք արագ արձակման աղապտեր 3/4" գուլպանի վրա և միացրեք ներծծող գուլպանը լվացող սարքին օգտագործելով տեղադրված արագ արձակման միակցիչը (նկ. 9):

Ուշադրություն! Լվացող սարքի շահագործումը առանց ջրի մաքրման ֆիլտրի կհանգեցնի լվացող սարքի պոմպի արագ փչացմանը, ինչը չի լինի երաշխիքային դեպք:

9. Տեղադրեք ատրճանակի ցրիչ գլխադիրի վրա ցրիչ ֆորսունկա՝ կախված կատարվող աշխատանքի տեսակից: Լվացող սարքի հետ ներառված է 5 ցրիչ ֆորսունկա, որոնք տարբերվում են ցրող անկյուններով (0°, 15°, 25°, 40°, լվացող միջոցների համար ֆորսունկա): Ֆորսունկաները ամրացված են լվացող սարքի հատուկ կրիչի վրա 10 (նկ. 1, 2):

7. ՀԱՅԱԳՈՐԾՈՒՄ

Նշում! Լվացող սարքը կարող է աշխատել ջրմուղից կամ ջրի ներծծման ռեժիմում:

Լվացող սարքի աշխատանքը ջրմուղից

Ուշադրություն! Լվացող սարքի մուտքի մոտ ջրի առավելագույն թույլատրելի ճնշումը չպետք է գերազանցի 10 բարը, իսկ ջրի ջերմաստիճանը չպետք է լինի 50°C-ից բարձր:

Միացրեք ներծծող գուլպանը ջրմուղին: Առաջարկվող գուլպանի երկարությունը մինչև 25 մետր է, տրամագիծը՝ 3/4" (19մմ): Միացրեք ջրամատակարարումը:

Ուշադրություն! Համոզվեք, որ գուլպաների ներսում ավագ կամ կեղտ չկա: Լվացող սարք կեղտ ներթափանցելուց խուսափելու համար ջուրը բաց թողեք

գուլպանով, Նախքան լվացող սարքին միացնելը:

Լվացող սարքի աշխատանքը ինքնաներժծման ռեժիմում

Լվացող սարքը կարող է աշխատել ամբարներից և բաց ջրային մարմիններից ջրի ներժծման ռեժիմում:

Դրա համար անհրաժեշտ է կատարել հետևյալ պայմանները:

- լվացող սարքը պետք է տեղադրվի ջրի մակերևույթից ոչ ավելի, քան 0,5 մետր հեռավորության վրա:

- Ներժծող գուլպաների երկարությունը չպետք է գերազանցի 2 մետրը 3/4" տրամագծով (19մմ):

- Ներժծող գուլպանը պետք է լինի առաձգական:

- Ներժծող գուլպաների վերջում պետք է տեղադրվի հակադարձ կափույր ջրի կոշտ մաքրման ֆիլտրով

•Տեղադրեք լվացող սարքը ջրի մակերևույթից ոչ ավելի, քան 0,5 մետր հեռավորության վրա:

•Անջատեք բարձր ճնշման գուլպանը արտանետման կցամասից:

•Ներժծող գուլպանը լցրեք ջրով: Մուտքի ֆիլտրի առկայությունը ստուգելուց հետո ամուր ամրացրեք ներժծող գուլպանը մուտքի կցամասի վրա:

•Գործարկեք լվացող սարքը `անջատիչը դնելով "I" դիրքի:

•Սպասեք ելքի շտուգներից շիթի հավասարաչափ մատակարարման :

•Անջատելով լվացքի սարքը միացրեք բարձր ճնշման գուլպանը լվացքի սարքին, որն անցնում է ատրճանակին:

•Նորից գործարկեք լվացարանը և ակտիվացրեք հեղուկացիրի բռնակը:

Լվացող սարքի միացում

Ուշադրություն! Էլեկտրական ցանցի լարումը և հաճախականությունը պետք է համապատասխանեն տեխնիկական բնութագրերում նշված լվացող սարքի պարամետրերին:

•Միացրեք լվացքի սարքը հոսանքի ցանցին

•Միացրեք ջրի մատակարարումը լվացող սարքի մուտքին

•Բացեք և սեղմեք ատրճանակի ձգանը

•Խցրեք լվացքի սարքը `անջատիչը դնելով "I" կամ "ON" դիրքի (նկ.10): Սպասեք, որ ամբողջ օդը դուրս գա բարձր ճնշման գուլպանից:

•Բաց թողեք ատրճանակի ձգանը: Լվացող սարքը կհավաքի առավելագույն ճնշումը և ինքնաբերաբար կդադարի: Լվացող սարքը գործարկելու համար սեղմեք ձգանը:

Ուշադրություն! Լվացող սարքի պոմպը չպետք է երկար ժամանակ աշխատի (ավելի քան 30 վայրկյան) առանց ջրի: Դա կհանգեցնի դրա կոտրմանը, ինչը չի հանդիսանա երաշխիքային դեպք: Եթե լվացող սարքը միացնելուց հետո լվացող սարքը չի կարող հավաքել ճնշումը, անընդհատ աշխատում և չեն դադարում, ապա անջատեք լվացող սարքը և ստուգեք լվացող սարքի միացման ճշտությունը և

ջրմուղում ջրի մատչելիությունը.

Լվացող սարքի անջատում

- Միացրեք անջատիչը "0" կամ "OFF" դիրքում (նկ. 10):
- Անջատեք վազարանը էլեկտրական ցանցից
- Անջատեք ջրամատակարարումը
- Սեղմեք ճնշման արձակման ատրճանակի ձգանը

Լվացող միջոցների համար բաք

Լվացող սարքը հագեցած է վազող միջոցի համար բաքով, որպեսզի ջրի օճառի լուծույթ ձևավորվի վազող միջոցի հետ (շամպուն):

Լվացող միջոցի բաքը օգտագործելու համար անհրաժեշտ է տեղադրել ատրճանակի ցրիչ գլխադիրի վրա (նկ. 1, 2) 15 վազող միջոցների ֆորսունկա:

Կարգավորիչով 4 (նկար. 1, 2) վազող միջոցների մատակարարման ծավալը կարգավորվում է նվազագույնից (MIN) մինչև առավելագույնը (MAX) (նկ. 11):

Լվացող միջոցը ավտոմատ կերպով կմատուցվի կխառնվի ջրի հետ ելքի մոտ, ձևավորելով օճառի լուծույթ:

ՈՒՇԱԴՐՈՒԹՅՈՒՆ! Լվացող միջոցի բաքը նախատեսված չէ ոչ կոնտակտային վազող սարքի շամպունի և ակտիվ փրփուրի ձևավորման համար: Հատուկ շամպունի օգտագործմամբ ոչ կոնտակտային վազման համար անհրաժեշտ է օգտագործել փրփուրի գեներատոր (մատակարարվում է հավաքածուի մեջ):

Աշխատանք փրփուրի գեներատորի հետ

Լվացող սարքը կարող է օգտագործվել ակտիվ փրփուրով ոչ կոնտակտային վազման համար՝ օգտագործելով հատուկ շամպուն: Դա անելու համար օգտագործեք փրփուրի գեներատորի գլխադիրը (մատակարարվում է հավաքածուի մեջ) (նկ. 15). Փրփուրի գեներատոր օգտագործելու համար անհրաժեշտ է ատրճանակից հեռացնել ցրող գլխադիրը 15 (նկ. 1, 2) և դրա տեղում տեղադրել փրփուրի գեներատոր:

Փրփուրի գեներատորի համար օգտագործվում է հատուկ կոնցենտրացված շամպուն՝ ոչ կոնտակտային վազման համար: Շամպունը ջրով նոսրացվում է շամպունի փաթեթավորման վրա նշված համամասնությամբ և լցվում փրփուրի գեներատորի բաքի մեջ: Փրփուրի գեներատորի ելքի վրա ձեռավորվում է ակտիվ փրփուր:

Ակտիվ փրփուրը կիրառվում է այն մակերեսի վրա, որը պետք է վազվի և որոշ ժամանակ



նկ. 15

թողվում է փրփուրի "աշխատանքի" համար: Փրփուրի "աշխատանքի" ժամանակը նշված է շամպունի փաթեթավորման վրա: Այնուհետև փրփուրը լվացվում է առատ քանակությամբ ջրով: Փրփուրի գեներատորի կարգավորիչը կարգավորում է շամպունի սպառումը:

8. ՏԵԽՆԻԿԱԿԱՆ ՄՊԱՍԱՐԿՈՒՄ

Ուշադրություն! Տեխնիկական սպասարկումից առաջ համոզվեք, որ լվացող սարքը անջատված է ցանցից:

Ամեն անգամ, երբ աշխատանքն ավարտվում է, խորհուրդ է տրվում մաքրել լվացող սարքի կորպուսը և օդափոխիչները կեղտից և փոշուց փափուկ խոզանակով կամ սեղմված օդով (2 մթնոլորտից ոչ ավելի ճնշմամբ): Կայուն աղտոտումը խորհուրդ է տրվում վերացնել օճառի ջրի մեջ թաթախված փափուկ, խոնավ կտորի օգնությամբ: Աղտոտիչները վերացնելու համար անընդունելի է օգտագործել լուծիչներ՝ բենզին, սպիրտ և այլն: Լուծիչների օգտագործումը կարող է հանգեցնել լվացող սարքի կորպուսի վնասմանը:

Պարբերաբար մաքրեք լվացող սարքի մուտքի մոտ տեղադրված ջրի մաքրման ֆիլտրը: Դա անելու համար պտուտակեք արագ արձակման նուրբ մաքրման գոտիչով միակցիչը լվացող սարքի մուտքի խողովակաճյուղից (նկ. 12): Հեռացրեք ֆիլտրը և լվացեք այն մաքուր ջրի հոսքի տակ (նկ. 13):

Եթե ցրիչ ֆորսունկան խցանված է կեղտով, ապա այն մաքրեք հատուկ ասեղով (մատակարարվում է հավաքածուի մեջ) (նկ. 14)

Լվացող սարքի անվտանգությունն ու հուսալիությունն ապահովելու համար վերանորոգումը կամ ճշգրտումը պետք է իրականացվի Elitech-ի լիազորված սպասարկման կենտրոններում:

9. ՀՆԱՐԱԿՈՐ ԱՆՍԱՐՔՈՒԹՅՈՒՆՆԵՐ ԵՎ ԴՐԱՆՑ ՎԵՐԱՑՄԱՆ ՄԵԹՈԴՆԵՐ

Աղյուսակ 2

Անսարքություն	Հնարավոր պատճառը	Վերացման մեթոդը
Պոմպը չի հասնում ս ա հ մ ա ն վ ա ծ ճնշմանը	Ֆորսունկայի մաշվածություն	Կապվեք Elitech սպասարկման կենտրոնի հետ
	Ջրի ֆիլտրի աղտոտում	Մաքրել ֆիլտրը
	Ջրի անբավարար մնուցում	Ամբողջությամբ բացեք ջրի ծորակը / կարճացրեք ներծծող գուլպանը կամ նվազեցրեք ներծծման բարձրությունը տարրայից ինքնաներծծման ժամանակ
	Օդի ներծծում	Ստուգեք միացումները հերմետիկության համար
Ճնշման ցատկումներ	Ջրի ֆիլտրի աղտոտում	Մաքրեք ֆիլտրը
	Մուտքի ջրի բարձր ջերմաստիճանը	Ջրի ջերմաստիճանը իջեցրեք 50°C-ից ցածր
	Ֆորսունկայի խցանում	Մաքրեք ֆորսունկան
Շարժիչը չչում է, բայց վճացող սարքը չի աշխատում	Ցանցի անբավարար լարում	Ստուգեք ցանցի լարումը
	Էլեկտրական մալուխը չափազանց երկար է (ավելի քան 50 մ)	Ստուգեք երկարացման լարի բնութագրերը
	Լվացող սարքի երկարատև կանգնեցում	Դիմեք Elitech սպասարկման կենտրոն
	Լվացող սարքը անսարք է	Կապվեք Elitech սպասարկման կենտրոնի հետ
Էլեկտրական շարժիչը չի գործարկվում	Ցանցում լարման բացակայություն	Ստուգեք ցանցի լարումը
	Լվացող սարքի երկարատև կանգնեցում	Դիմեք Elitech սպասարկման կենտրոն
	Լվացող սարքը անսարք է	Դիմեք Elitech սպասարկման կենտրոն
Ջրի արտահոսք	Պոմպի պնդացնող միջադիրների մաշվածություն	Դիմեք Elitech սպասարկման կենտրոն
	Գուլպաների միացումները հերմետիկ չեն	Ստուգեք միացումները հերմետիկության համար

Բարձր աղմուկ	Մուտքի՝ ջրի բարձր ջերմաստիճան	Ջրի ջերմաստիճանը իջեցրեք 40°C-ից ցածր
Յուղի արտահոսք	պնդացնող միջադիրների մաշվածություն	Դիմեք Elitech սպասարկման կենտրոն
Ատրճանակի ձգանը սեղմելիս լվացող սարքը չի միանում կամ ելքի ցածր ճնշում	ֆորսունկայի խցանում	Մաքրեք ֆորսունկան
Սպասման ռեժիմում լվացող սարքի շարժիչը պարբերաբար միանում է:	Գուլպաների միացումները հերմետիկ չեն	Ստուգեք միացումները հերմետիկության համար
	Ատրճանակի փականը արտահոսում է	Փոխեք ատրճանակը
	Պոմպի պնդացման միջադիրների մաշվածություն	Դիմեք Elitech սպասարկման կենտրոն

10. ՓՈԽԱԴՐՈՒՄ և ՊԱՅՊԱՆՈՒՄ

Ուշադրություն! Նախքան տեղափոխումը կամ պահեստավորումը, անհրաժեշտ է ամբողջությամբ թափել ջուրը լվացող սարքի պոմպից:

Փոխադրում

Արտադրողի փաթեթավորման մեջ պարունակվող արտադրանքը կարող է տեղափոխվել բոլոր տեսակի փակ տրանսպորտով՝ մինչև 50-ից պլյուս 50 °C օդի ջերմաստիճանում և մինչև 80% հարաբերական խոնավության պայմաններում (պլյուս 25°C ջերմաստիճանում)՝ այս տեսակի տրանսպորտի վրա գործող ապրանքների փոխադրման կանոններին համապատասխան:

Պահպանում

Ապրանքը պետք է պահվի արտադրողի փաթեթավորման մեջ ջեռուցվող օդափոխվող սենյակում՝ պլյուս 5-ից պլյուս 40°C ջերմաստիճանում և մինչև 80% հարաբերական խոնավության պայմաններում (պլյուս 25°C ջերմաստիճանում):

11. ՕՏԱՐՈՒՄ

Դեն մի՛ նետեք ապրանքը և դրա բաղադրիչները կենցաղային աղբի հետ միասին: Օտարեք արտադրանքը արդյունաբերական թափոնների հեռացման գործող կանոնակարգերի համաձայն:

12. ԾԱՌԱՅՈՒԹՅԱՆ ԺԱՄԿԵՏԸ

Ապրանքը պատկանում է կենցաղային դասին: Ծառայության ժամկետը 5 տարի

13. ՏԿՅԱԼՆԵՐ ԱՐՏԱԴՐՈՂԻ, ՆԵՐՄՈՒԾՈՂԻ և ՀԱՎԱՍՏԱԳՐԻ ՄԱՍԻՆ / ՀԱՅՏԱՐԱՐԱԳՐԵՐ և ԱՐՏԱԴՐՈՒԹՅԱՆ ԱՄՍԱԹԻՎ

Արտադրողի, ներմուծողի, պաշտոնական ներկայացուցչի մասին տվյալները, հավաստագրի կամ հայտարարագրի մասին տեղեկությունները, ինչպես նաև արտադրության ամսաթվի մասին տեղեկությունները գտնվում են ապրանքի Անձնագրի թիվ 1 հավելվածում:

14. ԵՐԱՇԽԻՔԱՅԻՆ ՊԱՐՏԱՎՈՐՈՒԹՅՈՒՆՆԵՐ

Ապրանքի երաշխիքային ժամկետը սպառողին վաճառելու օրվանից 24 ամիս է:

Ապրանքի և բաղադրիչների ծառայության ժամկետը սահմանվում է արտադրողի կողմից և նշված է արտադրանքի անձնագրում:

Երաշխիքային ժամանակահատվածում գնորդն իրավունք ունի անվճար վերանորոգել անսարքությունները, որոնք առաջացել են արտադրական թերությունների հետևանքով: Ապրանքի վերանորոգումը և փորձաքննությունը, եթե թերություն է հայտնաբերվել, իրականացվում է միայն լիազորված սպասարկման կենտրոններում, որոնց ընթացիկ ցանկը կարող եք գտնել <https://elitech-tools.ru/sections/service> կայքում:

Երաշխիքային վերանորոգումն իրականացվում է գնման փաստաթղթի և երաշխիքային քարտի ներկայացմամբ, իսկ երաշխիքի բացակայության դեպքում երաշխիքի մեկնարկի ամսաթիվը հաշվարկվում է ապրանքի արտադրության օրվանից:

Երաշխիքով փոխարինված մասերը դառնում են արտադրամասի սեփականությունը:

Երաշխիքային սպասարկումը չի տարածվում այն ապրանքների վրա, որոնց թերությունները առաջացել են հետևյալ պատճառներով.

- արտադրանքի շահագործումը անսարքության նշաններով (աղմուկի ավելացում, թրթռում, ուժեղ ջեռուցում, անհավասար պտույտ, հոսանքի կորուստ, դանդաղում, ուժեղ կայծ, այրվող հոտ, անսովոր արտանետում);

- մեխանիկական վնաս (ճաքեր, քեծվածքներ, փորվածքներ, դեֆորմացիաներ և այլն);

- մետաղական մասերի կոռոզիայի ժամանակագրեսիվ միջավայրի, բարձր ջերմաստիճանի կամ այլ արտաքին գործոնների ազդեցության հետևանքով առաջացած վնաս;

- ներքին կամ արտաքին ծանր աղտոտման, օտար առարկաների և հեղուկների, նյութերի և նյութերի ներթափանցում արտադրանքի մեջ, օդափոխման

խողովակների (անցքերի), յուղի ալիքների խցանման հետևանքով առաջացած վնասը, ինչպես նաև գերտաքացումից, ոչ պատշաճ պահպանման, ոչ պատշաճ սպասարկման հետևանքով առաջացած վնասը;

- մղման, քսման, փոխանցման դետալների և կյուլթերի բնական մաշվածություն ;
- ժամաչափի խախտում կամ վնասում:

• գերբեռնվածություն կամ չարաշահում: Սարքի ծանրաբեռնվածության անվերապահ նշանները ներառում են (բայց չսահմանափակվելով) տրանսֆորմատորի ոլորումը, մասերի, արտադրանքի բաղադրիչների կամ էլեկտրական շարժիչի լարերի դեֆորմացիան կամ հալվելը բարձր ջերմաստիճանի ազդեցության տակ, ինչպես նաև այս սարքի վարկանիշների աղյուսակում նշված էլեկտրական ցանցի պարամետրերի անհամապատասխանության պատճառով;

• Փոխարինելի սարքերի խափանում (ճղոցներ, շղթաներ, անվադողեր, վարդակներ, սկավառակներ, խոզանակի դանակներ, սիգամարգերի հնձիչներ և հարմարանքներ, ձկնորսական լարեր և հարմարվողական գլուխներ, պաշտպանիչ ծածկոցներ, մարտկոցներ, կայծային մոմեր, վառելիքի և օդի գոտիչներ, գոտիներ, սղոցներ, պտուտակներ, կոլեկտորներ, եռակցման ծայրեր, խողովակներ, ատորճանակներ և ճնշման լվացման մեքենաների վարդակներ, լարվածության և ամրացման տարրեր (պտուտակներ, ընկույզներ, եզրեր, օդային գոտիչներ և այլն), ինչպես նաև արտադրանքի անսարքություններ, որոնք առաջացել են այս տեսակի մաշվածությունից;

• վառելիքի խառնուրդի բաղադրության և որակի պահանջներին չհամապատասխանելը, ինչը հանգեցրել է միացի խմբի խափանման (միացի օղակի առաջացում և/կամ քերծվածքների և ճաքերի առկայություն միացի և միացի ներքին մակերեսի վրա, միացնող գավազանի և միացային քորոցի օժանդակ առանցքակալների ոչնչացում կամ հալում);

• կոմպրեսորների, 4 հարվածային շարժիչների բեռնախցիկում յուղի անբավարար քանակություն կամ յուղի տեսակի անհամապատասխանություն (միացնող ձողի, ծնկաձողի վրա քերծվածքների և ճաքերի առկայություն, նույնիսկ եթե կա յուղի մակարդակի ցուցիչ);

• Սպառվող և մաշված մասերի, փոխարինվող սարքերի և բաղադրիչների խափանումը (մեկնարկիչներ, շարժիչ շարժակներ, ուղղորդող գլանափաթեթներ, շարժիչ գոտիներ, անիվներ, ռետինե շոկի կլանիչներ, կնիքներ, յուղի կնիքներ, արգելակման ժապավեն, պաշտպանիչ ծածկոցներ, բռնկման էլեկտրոդներ, ջերմագույզեր, ճիրաններ, քսանյութեր, ածխածնային խոզանակներ, շարժական պտուտակներ, եռակցման ջահեր (վարդակներ, ծայրեր և ուղեցույցներ), տակառներ, ճնշման լվացման փականներ և այլն), ինչպես նաև արտադրանքի խափանումները, որոնք առաջացել են այս տեսակի մաշվածության հետևանքով ;

• միջամտություն ամրացումների, կնիքների, պաշտպանիչ կաշուն պիտակների և այլ անցքերի վնասմանը;

Երաշխիքը չի ներառում.

• ապրանքի վրա, որի դիզայնում կատարվել են միջամտություններ և փոփոխություններ ;

- Կենցաղային նշանակության արտադրատեսակների համար, որոնք

օգտագործվում են ձեռնարկատիրական գործունեության կամ մասնագիտական, արդյունաբերական նպատակներով (ըստ շահագործման ձեռնարկում նշված նպատակի);

- Արտադրանքի պրոֆիլակտիկ և տեխնիկական սպասարկման ծառայությունների համար (քսում, վնասում, մաքրում, ճշգրտում և այլն);

- Արտադրանքի անսարքությունները, որոնք առաջացել են ոչ օրիգինալ պարագաների, արքեսուևարների և պահեստամասերի օգտագործման հետևանքով;

ԵՐԱՇԽԻՔԻ ՔԱՐՏ

Ապրանքի անվանումը _____

Մոդելը _____

Մոդելի համարը _____

Թողարկման ամսաթիվը _____

Սերիալային համարը _____

Վաճառքի ամսաթիվը _____

Առևտրային կազմակերպության կնիքը



ԿՏՐՄԱՆ ԿՏՐՈՆ № _____
(լրացվում է սպասարկման կենտրոնի կողմից)

Ընդունման ամսաթիվը _____

Սպասարկման կենտրոն _____

Աշխատանքային պատվերի համարը _____

Թողարկման ամսաթիվը _____

Հաճախորդի ստորագրությունը _____

Սպասարկման կենտրոնի կնիք



ԿՏՐՄԱՆ ԿՏՐՈՆ № _____
(լրացվում է սպասարկման կենտրոնի կողմից)

Ընդունման ամսաթիվը _____

Սպասարկման կենտրոն _____

Աշխատանքային պատվերի համարը _____

Թողարկման ամսաթիվը _____

Հաճախորդի ստորագրությունը _____

Սպասարկման կենտրոնի կնիք

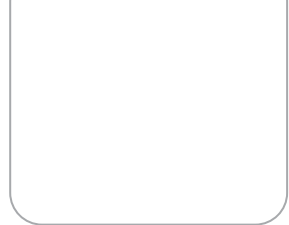

ԿՏՐՄԱՆ ԿՏՐՈՆ № _____
(լրացվում է սպասարկման կենտրոնի կողմից)

Ընդունման ամսաթիվը _____

Սպասարկման կենտրոն _____

Աշխատանքային պատվերի համարը _____

Թողարկման ամսաթիվը _____

Հաճախորդի ստորագրությունը _____

Սպասարկման կենտրոնի կնիք

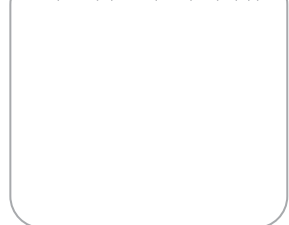







8 800 100 51 57

Номер круглосуточной бесплатной горячей линии по РФ.
Вся дополнительная информация о товаре и сервисных
центрах на сайте
elitech.ru

8 800 100 51 57

Сэрвісны центрНомер кругласутачнай бясплатнай гарачай лініі па РФ.
Уся дадатковая інфармацыя аб тавары і сэрвісных
цэнтры на сайце
elitech.ru

8 800 100 51 57

Ресей Федерациясындағы тәулік бойғы ақысыз сенім телефонының
қызмет көрсету орталығы.
Өнім және қызмет көрсету туралы барлық қосымша ақпарат
сайттағы орталықтарда
elitech.ru

8 800 100 51 57

Ռուսաստանի Դաշնությունում շուրջօրյա անվճար թեժ գծի համարը:
Ապրանքի և սպասարկման կենտրոնների մասին բոլոր լրացուցիչ
տեղեկությունները կայքում
elitech.ru