



ДОМАШНИЙ МАСТЕР

ПАСПОРТ
ТРИММЕР БЕНЗИНОВЫЙ
ELITECH

ТБ 433 (E1602.022.00)

ТБ 523 (E1602.021.00)



ՄԱՍՊԱՐՏ
ՏՐԻՄՄԵՐ ԲԵՆՅԻՆԱՎՅԻ ELITECH

ԾՈՒՔՅԱՏ
ԲԵՆՅԻՆԴԻ ԹՐԻՄՄԵՐ ELITECH

ԱՆՁՆԱԳԻՐ
ԲԵՆՅԻՆԻ ՏՐԻՄՄԵՐ ELITECH



RU

Паспорт изделия

4 - 30 Стр.

BY

Пашпарт вырабы

31 - 59 Старонка

KZ

Өнім паспорты

60- 84 Бет

AM

Ապրանքի անձնագիր

85 - 112 Էջեր

УВАЖАЕМЫЙ ПОКУПАТЕЛЬ!

Благодарим Вас за выбор продукции ELITECH! Мы рекомендуем Вам внимательно ознакомиться с данным паспортом и тщательно соблюдать предписания по мерам безопасности, эксплуатации и техническому обслуживанию оборудования.

Содержащаяся в паспорте информация основана на технических характеристиках, имеющихся на момент выпуска паспорта.

Настоящий паспорт содержит информацию, необходимую и достаточную для надежной и безопасной эксплуатации изделия.

В связи с постоянной работой по совершенствованию изделия изготовитель оставляет за собой право на изменение его конструкции, не влияющее на надежность и безопасность эксплуатации, без дополнительного уведомления.

СОДЕРЖАНИЕ

1. Назначение	4
2. Основные правила техники безопасности.....	4
3. Устройство триммера	6
4. Комплектация	7
5. Запуск двигателя	8
6. Сборка и подготовка к работе.....	9
7. Запуск двигателя	14
8. Остановка двигателя	15
9. Порядок работы	16
10. Техническое обслуживание	18
11. Возможные неисправности и методы их устранения.....	23
12. Транспортировка и хранение.....	24
13. Утилизация.....	25
14. Срок службы	25
15. Данные о производителе, импортере и сертификате/декларации и дате производства.....	25
16. Гарантийные обязательства	25

1. НАЗНАЧЕНИЕ

Триммер бензиновый с 2-тактным двигателем предназначен для кошения вновь вырастающей и не переросшей травы на подготовленных участках с травяным покрытием, приусадебных и придомовых территорий.

Триммер рекомендуется эксплуатировать при температуре окружающей среды от +5°C до +35°C и относительной влажности воздуха не более 80%.

Запрещается использовать инструмент не по назначению, не предусмотренным производителем.

2. ПРАВИЛА ТЕХНИКИ БЕЗОПАСНОСТИ

Перед эксплуатацией триммера внимательно изучите информацию в данном Паспорте изделия, ознакомьтесь с органами управления и правилами техники безопасности. Старайтесь сохранить Паспорт, он может понадобиться Вам в будущем.

Чтобы защитить себя от повреждений при кошении травы, работайте в защитных перчатках и обуви на не скользкой подошве. Надевайте одежду, сделанную из плотной ткани, и избегайте свободной одежды, которая может зацепиться за кусты и ветки. Всегда работайте в прочных длинных брюках. Не надевайте ювелирные украшения, шорты, сандалии и не ходите босиком. Зафиксируйте волосы выше уровня плеч. При работе надевайте сертифицированные очки, маски и наушники. Перед началом работы всегда проверяйте целостность конструкции инструмента, его органов управления и применяемых режущих аксессуаров (триммерной головки, ножа, диска, защитного кожуха), правильно ли собрана конструкция. Систематически проверяйте правильность установки и надежность крепления всех узлов и агрегатов.

Все неисправные детали, компоненты и аксессуары должны быть заменены новыми. Используйте только оригинальные аксессуары и запасные части ELITECH. Запрещается работать без защитного кожуха.

Перед работой инструментом на участке удалите с обрабатываемой территории все посторонние предметы (камни, ветки, арматуру и т.д.). Посторонний предмет может отскочить от режущего элемента триммера и нанести серьезные травмы, если не использовать средства индивидуальной защиты.

Во время работы в радиусе 15м. не должно находиться посторонних лиц, особенно детей. К работе с триммером не допускаются лица, не достигшие 18 лет, а также лица в состоянии алкогольного или наркотического опьянения. Не рекомендуется работать с триммером в состоянии сильной усталости или после приема медикаментов.

Работайте с триммером только в светлое время суток или при хорошем искусственном освещении.

Не оставляйте работающий триммер без присмотра. Всегда выключайте двигатель инструмента, когда заканчиваете работать или при переходе с одного обрабатываемого участка на другой, а также при заправке топливом и техническом обслуживании.

Не погружайте триммер в воду или другую жидкость – это может привести к коррозии деталей триммера и выходу из строя элементов конструкции.

Запрещается эксплуатировать триммер в закрытых помещениях (теплицы, парники и т.д.). Это может привести к отравлению оператора выхлопными газами.

Для приготовления топливной смеси используйте бензин с октановым числом не менее АИ-92 и оригинальное двухтактное масло ELITECH для двухтактных двигателей с воздушным охлаждением.

Запрещается заливать топливную смесь в бензобак при работающем двигателе.

Любой вид ремонта инструмента, кроме чистки, должен производиться в авторизованном сервисном центре ELITECH.

Критерии предельного состояния

Внимание! При возникновении посторонних шумов при работе триммера, механических повреждений корпуса, утечки топлива из бензобака, необходимо немедленно остановить двигатель и обратиться в авторизованный сервисный центр ELITECH для устранения неисправностей.



Используемые предупреждающие символы



Используйте защитные перчатки



Используйте специальную защитную обувь



Изучите содержание Паспорта изделия



Предварительно очистите обрабатываемый участок от посторонних предметов (камни, стекла, ветки и т.п.). Попав в зону вращающегося режущего аксессуара, посторонние предметы могут стать причиной травм и поломки оборудования.



Во время работы в радиусе 15 метров не должно находиться посторонних людей.



Максимальная скорость вращения ножа.



Максимальная скорость вращения режущей головки.

3. УСТРОЙСТВО ТРИММЕРА

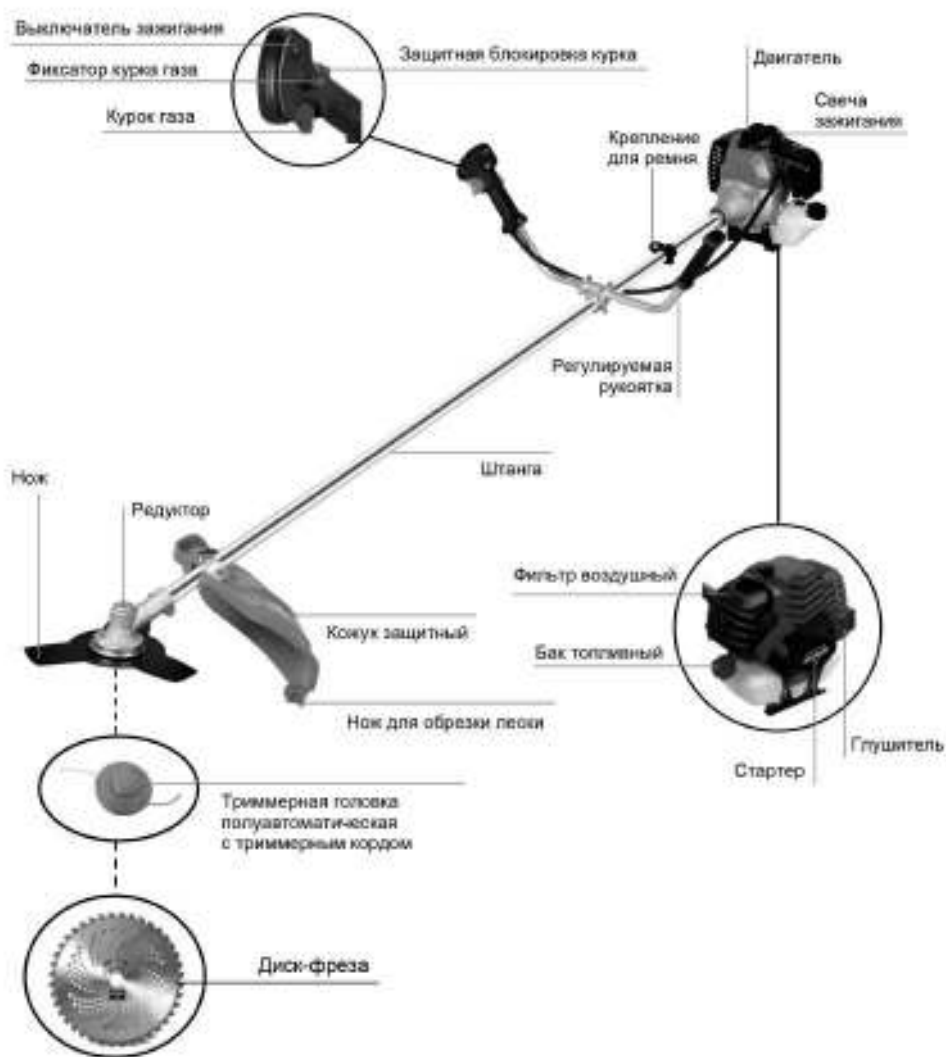

Примечание! Внешний вид и узлы крепления триммера могут отличаться в зависимости от модели.

4. КОМПЛЕКТАЦИЯ



Кожух триммерной головки защитный



Триммерная головка



Крепление для ремня



Набор инструментов



Чашка сцепления



Канистра для приготовления топливной смеси



Двигатель с рукояткой управления



Нож



Диск-фреза



Нож кожуха



Редуктор в сборе



Наплечный ремень



Крепление защитного кожуха



Рукоятка левая



Крепление рукоятки



Паспорт



Штанга неразборная

Примечание! Внешний вид комплектующих элементов триммера может отличаться в зависимости от модели.

5. ОПИСАНИЕ КОНСТРУКЦИИ

ПАРАМЕТРЫ / МОДЕЛИ	ТБ 433	Т 523
Код	E1602.022.00	E1602.021.00
Мощность, л.с.	1,8	2,4
Объем двигателя, см ³	43	52
Тип двигателя	2-х тактный	2-х тактный
Штанга	неразборная	неразборная
Диаметр вылета корда, мм	440	440
Диаметр ножа / диска, мм	255	255
Диаметр лески, мм	2,4	2,4
Тип триммерной головки	полуавтомат	полуавтомат
Тип ножа	3 лопасти	3 лопасти
Тип диска - фрезы	40 зубьев	40 зубьев
Скорость вращения Корд/Нож, об/мин	8500/9000	8500/9000
Тип зажигания	электронное	электронное
Объем топливного бака, л	1,2	1,2
Расход топлива, л/ч	1,4	1,8
Тип топлива	неэтилированный бензин АИ92 + масло 2Т	
Масса, кг (без режущих аксессуаров)	6,4	6,6

6. СБОРКА И ПОДГОТОВКА К РАБОТЕ

Сборка штанги

Шаг 1. Установка редуктора



Снимите с концов штанги транспортировочные заглушки. Установите на штангу редуктор. Выкрутите центровочный винт и совместите отверстие центровочного винта на редукторе с отверстием на штанге. Закрутите центровочный винт. Центровочный винт должен попасть в отверстие штанги. Зафиксируйте редуктор на штанге фиксирующим винтом.

Шаг 2. Установка защитного кожуха



С помощью крепления и двух винтов установите защитный кожух на штангу. Отрегулируйте положение защитного кожуха относительно редуктора, как показано на рисунке, и зафиксируйте на штанге, затянув два фиксирующих винта. С помощью трех винтов установите на кожух нож для ограничения длины триммерного корда.

Шаг 3. Установка чашки сцепления



Со стороны, где центровочное отверстие расположено дальше от края штанги установите на штангу крепление ремня и зафиксируйте фиксирующий винт. Затем установите на штангу чашку сцепления. Выкрутите центровочный винт чашки сцепления и совместите отверстие центровочного винта чашки сцепления с отверстием на штанге. Закрутите центровочный винт. Центровочный винт должен попасть в отверстие штанги. Зафиксируйте чашку сцепления на штанге фиксирующим винтом.

Установите на штангу крепление рукоятки и закрепите фиксирующими винтами.

Соединение двигателя со штангой

Шаг 1



Извлеките двигатель и штангу из упаковок.

Шаг 2



С помощью четырех болтов (входят в комплект) соедините штангу с двигателем. При правильной установке, бензобак и триммерная головка должны смотреть в одну сторону.

Сборка рукоятки управления

Шаг 1



С помощью шестигранного ключа открутите 4 винта крепления рукоятки управления к штанге.

Шаг 2



Снимите верхнюю половину крепления рукоятки к штанге.

Шаг 3



Установите правую и левую часть рукоятки управления в посадочное место крепления. На правой части рукоятки управления располагаются органы управления косой. Правая часть рукоятки управления устанавливается под правую руку (см. рисунок).

Шаг 4



Прижмите части рукоятки управления верхней половиной крепления и закрутите 4 винта. Для регулировки наклона рукояток ослабьте винты, установите положение рукояток, закрутите винты.

Подсоединение наплечного ремня



Подсоедините наплечный ремень к косе, зацепив карабин к держателю ремня, расположенному на верхней половине штанги.

Установка режущего ножа / диска-фрезы

Шаг 1



Установите внутренний фланец на вал редуктора.

Шаг 2



Установите на внутренний фланец режущий нож/диск

Шаг 3



Установите прижимную шайбу.

Шаг 4



Установите внешний защитный фланец.

Шаг 5



Закрутите от руки гайку. Внимание! Гайка имеет левую резьбу (закручивается против часовой стрелки)

Шаг 6



Совместите отверстия на защитном кожухе и внутреннем фланце редуктора. Вставьте шестигранный ключ в отверстие кожуха, заблокировав вал. Затяните гайку комбинированным ключом.

Установка триммерной головки



Установите внутренний фланец на вал редуктора.



Совместите отверстия на защитном кожухе и внутреннем фланце редуктора. Вставьте шестигранный ключ в отверстие кожуха, заблокировав вал и накрутите триммерную головку на вал редуктора.

Внимание! Триммерная головка имеет левую резьбу (накручивается против часовой стрелки).

Приготовление топливной смеси

Инструмент оборудован двухтактным двигателем, требующим смеси, состоящей из бензина и регламентированного 2-тактного масла.

ВНИМАНИЕ! Применение чистого бензина является причиной выхода из строя элементов двигателя и такие случаи не являются гарантийными.

ВНИМАНИЕ! Используйте только качественное топливо и 2-тактное масло для поддержания эксплуатационных характеристик и обеспечения длительного срока службы двигателя.

При приготовлении топливной смеси для двухтактных двигателей воздушного охлаждения необходимо использовать 2х-тактное масло для двигателей воздушного охлаждения.

Для приготовления топливной смеси Вам понадобятся: бензин с октановым числом АИ 92, 2х-тактное масло для двигателей воздушного охлаждения, канистра с мерными рисками (входит в комплектацию), воронка, средства индивидуальной защиты (перчатки, очки).

Топливная смесь приготавливается путем смешивания бензина АИ92 с 2х-тактным маслом в определенной пропорции, которая указана на упаковке с маслом.

Пропорция топливной смеси 1:50 (2%) или 100мл масла на 5 л бензина, если на упаковке с маслом не указана другая пропорция. Следует придерживаться пропорции топливной смеси, которая указана на упаковке с маслом.

Сначала налейте в канистру необходимое количество бензина, затем, соблюдая пропорцию, добавьте в бензин 2х-тактное масло. Закройте канистру и тщательно перемешайте масло с бензином. Только после этого залейте топливную смесь в бензобак триммера.

Внимание!

Запрещается смешивать бензин с маслом в топливном баке триммера. Приготавливайте топливную смесь непосредственно перед работой. Не следует приготавливать топливную смесь в больших количествах, так как готовая топливная смесь имеет ограничение по сроку хранения. Готовая топливная смесь при длительном хранении (больше месяца) теряет свои свойства. Если в течение месяца топливная смесь не использована, то лучше ее утилизировать.

7. ЗАПУСК ДВИГАТЕЛЯ

Шаг 1



Залейте топливную смесь в бензобак.

Шаг 2



Установите рычаг воздушной заслонки в положение «холодный» (I_х).

Шаг 3

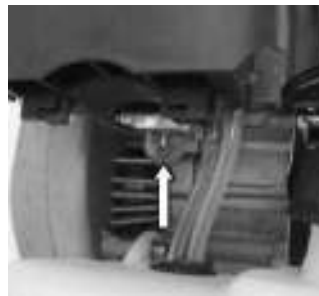

Нажмите 5-7 раз на кнопку праймера для заполнения карбюратора топливной смесью.

Шаг 4



На ручке управления установите выключатель зажигания в положение «I».

Шаг 5



Придерживайте триммер левой рукой, правой рукой потяните за ручку стартера до ощутимого сопротивление, затем резко дерните за ручку стартера до момента первого запуска двигателя.

Шаг 6



Установите рычаг воздушной заслонки в положение «горячий» (| | |). И продолжайте запуск двигателя за ручку стартера.

После запуска двигателя дайте ему поработать несколько секунд, чтобы он прогрелся. Затем выжмите до конца курок газа и приступайте к работе. Если двигатель прогрет, выполняйте те же процедуры запуска, кроме шагов 2, 3 и 5.

Чтобы зафиксировать курок газа в нажатом положении необходимо:

1. Нажать на курок
2. Нажать фиксатор курка газа
3. Удерживая нажатым фиксатор курка газа отпустить курок газа.
4. Отпустить фиксатор курка газа.

Чтобы отжать курок газа нужно нажать на него и отпустить.

8. ОСТАНОВКА ДВИГАТЕЛЯ

Шаг 1



Отпустите курок газа

Шаг 2



Установите выключатель зажигания в положение «0».

9. ПОРЯДОК РАБОТЫ

Правила безопасной эксплуатации

При эксплуатации триммера используйте средства индивидуальной защиты (очки или щиток, перчатки, резиновые сапоги или другую обувь с защищенным носком).

Запрещается эксплуатировать триммер без защитного кожуха.

Убедитесь в том, что в зоне работы отсутствуют посторонние предметы (осколки стекла, камни, ветки и т.д.).

Во время работы в радиусе 15 метров не должно быть посторонних людей и животных.

Положение пользователя во время работы

Перед началом работы отрегулируйте длину наплечного ремня, чтобы положение инструмента было удобно для пользователя.

Положение инструмента во время эксплуатации должно быть таким образом, чтобы режущий аксессуар (нож, триммерная головка, диск) был параллелен и как можно ближе к земле, но не касался её. Отрегулируйте удобное для пользователя положение рукояток.

Триммер при работе необходимо держать двумя руками и занимать устойчивое положение.

ВНИМАНИЕ! Перед заправкой следует останавливать двигатель.

Запрещается курить во время и на месте заправки, а также в процессе эксплуатации бензопилы.

Для приготовления топливной смеси рекомендуется использовать бензин с октановым числом не ниже 90 и оригинальное 2-тактное масло ELITECH для двигателей с воздушным охлаждением:

ELITECH СТАНДАРТ (минеральное) код: 2002.000200 (рекомендуется для эксплуатации инструмента, когда температура окружающего воздуха в зоне положительных значений)

Для работы двигателя в период ввода в эксплуатацию рекомендуется соотношение 1:25 (4%) или 200 мл 2-тактного масла на 5 литров бензина. На смеси с такой пропорцией рекомендуется отработать в стандартном режиме 2-3 заправки топливного бака инструмента при непосредственной эксплуатации оборудования. Заправка бака топливной смесью с повышенным количеством 2-тактного масла и работа двигателя при этом на холостом ходу запрещается. Это приводит к быстрому образованию нагара в двигателе и становится причиной выхода его из строя. Для дальнейшей эксплуатации рекомендуется пропорция 1:50 (2%) или 100 мл масла на 5 л бензина.

Топливная смесь может содержать химически агрессивные компоненты. Во время заправки глаза и кожу оператора следует защищать от контакта с нефтепродуктами.

Во время заправки оператору необходимо надевать защитные перчатки и следить, чтобы топливная смесь не попала на рабочую одежду. Следует избегать вдыхания паров топлива, т.к. это может привести к отравлению пользователя и дальнейшим заболеваниям.

Кошение травы

Для эффективного кошения травы необходимо соблюдать следующие условия:

- косить необходимо концом триммерного корда (особенно вдоль стен домов и заборов). Кошение всей длиной лески уменьшает эффективность работы и может привести к перегрузке двигателя;

- Наибольший эффект будет достигнут при кошении на максимальных оборотах двигателя;

- При временной остановке всегда отпускайте рычаг газа;

- При кошении поворачивайтесь корпусом с права на лево;

- После поворота триммера обратно немного переместитесь вперед;

- Избегайте попадания скошенной травы на вал и вращающийся режущий аксессуар при движении триммера в обратную сторону;

- Во избежание преждевременного износа триммерного корда и перегрева двигателя кошение травы высотой более 20 сантиметров следует производить леской в несколько проходов или ножом.

- Для повышения эффективности кошение нужно производить при движении справа налево (в направлении вращения триммерного корда). Скошенная трава при этом отбрасывается на скошенную поверхность;

- Не рекомендуется косить влажную траву.

Во избежание перегрева двигателя необходимо делать перерывы в работе. Для этого после полной выработки топлива в бензобаке необходимо перед следующим запуском триммера сделать перерыв в 15 мин.

На триммер возможно устанавливать, в зависимости от задач и условий, триммерную головку, нож и диск.

Триммерная головка с кордом используется при кошении мягкой невысокой травы, а также в труднодоступных местах и рядом с препятствиями (около заборов, деревьев и др.)

Для полуавтоматического выпуска лески из триммерной головки необходимо на полных оборотах двигателя слегка ударить нижнюю кнопку головки о землю. Кнопка при нажатии приведёт в движение внутренний механизм и корд под действием центробежной силы выйдет из специальных отверстий крышки триммерной головки. Излишки корда автоматически обрежутся контр – ножом, установленным на крае защитного кожуха.

3-лопастной нож для травы может использоваться для кошения более грубой и переросшей травы, а также в местах, где преобладают растения с жестким стеблем (репейник и т.п.). Для продления срока эксплуатации ножа необходимо следить, чтобы крайние от центра точки на лопастях не стачивались (угол превращается в радиус). Нож, при снятии его с инструмента, может быть заточен плоским напильником с мелкой насечкой. Рекомендуется менять положение диска, чтобы он стачивался равномерно. Использование диска с поворотом плоскости увеличивает срок эксплуатации аксессуара.

Диск с 40 зубьями, представляющих собой напайки из специальной стали, более эффективен при кошении переросшей травы, в сравнении с 3-лопастным ножом. Но, надо принимать во внимание, что такая конструкция не предназначена для интенсивного резания более твёрдой структуры, как небольшие стволы и побеги кустов и деревьев. Напайки при эксплуатации в таком режиме будут отскакивать, и эффективность диска значительно снизится. Помимо этого специальная сталь напайки и способ их крепления на диске не предполагает заточку диска.

10. ТЕХНИЧЕСКОЕ ОБСЛУЖИВАНИЕ

Намотка корда на триммерную головку

Шаг 1



Нажмите на защелки головки. Удерживая защелку, поверните крышку головки в направлении «ON» и снимите крышку.

Шаг 2



Извлеките из головки шпулю

Шаг 3



Возьмите отрезок корда длиной примерно 5м, сложите его пополам. Вставьте петлю лески в паз посередине шпули. Намотайте леску на шпулю в два ручья. Направление намотки лески указано стрелкой на корпусе шпули.

Шаг 4



Зафиксируйте концы корда длиной 10-15 сантиметров.

Шаг 5



Установите шпулю в корпус головки, предварительно заправив концы лески в выходные отверстия на корпусе головки

Шаг 6



Установите сверху крышку головки с кнопкой.

Шаг 7



Совместите выступ корпуса головки с пазом в крышке головки. Нажмите на крышку головки и не отпуская поверните ее в направлении «OFF»..

Обслуживание воздушного фильтра

Загрязненный воздушный фильтр препятствует надлежащей подаче воздуха в карбюратор. Для обеспечения нормальной работы карбюратора необходимо регулярно обслуживать воздушный фильтр. Сокращайте интервалы обслуживания воздушного фильтра, если триммер работает в местах с повышенным запылением.

ВНИМАНИЕ! Запрещается запускать двигатель и работать без воздушного фильтра. В противном случае карбюратор выйдет из строя, и будет происходить быстрый износ двигателя.

Проверяйте воздушный фильтр каждый раз перед работой и, если он загрязнился, выполните следующие действия для его очистки:

Шаг 1



Отверните винт крепления крышки воздушного фильтра

Шаг 2



Снимите крышку воздушного фильтра и извлеките из корпуса воздушного фильтра фильтрующий элемент (поролоновую губку).



Шаг 3

Промойте фильтрующие элементы в мыльном растворе, выжмите их и высушите. Соберите воздушный фильтр в обратной последовательности.

Примечание! Конструкция воздушного фильтра и крепление крышки может отличаться в зависимости от модели инструмента.

Обслуживание свечи зажигания

Внимание! Во время работы двигателя свеча зажигания нагревается до высокой температуры. Необходимо соблюдать особую осторожность при ее обслуживании во избежание получения ожогов.

Шаг 1



Снимите со свечи нако-
нечник высоковольтного
провода.

Шаг 2



Комбинированным ключом
открутите свечу зажигания
против часовой стрелке.

Шаг 3



Очистите электроды
свечи зажигания ме-
таллической щеткой.
Проверьте зазор между
электродами. Он должен
составлять 0,6-0,7мм.

После обслуживания свечи зажигания установите ее в обратной последова-
тельности.

Во избежание повреждения резьбы сначала вверните свечу от руки до упора.
Убедившись в правильной установке свечи по резьбе, затяните ее плотно ключом.
Недостаточная затяжка свечи зажигания может привести к ее перегреву и повреж-
дению двигателя.

ВНИМАНИЕ! Современная система зажигания – электронная и она не предпола-
гает проверки работоспособности свечи зажигания на наличии искры, если свеча
выкручена и нет полноценного контакта с цилиндром. В противном случае может
выйти из строя модуль зажигания. При возникновении технических сложностей,
рекомендуем обратиться к любому официальному дилеру ELITECH.

Обслуживание системы охлаждения



Вентиляционные отверстия на корпусе двигателя, а также ребра охлаждения цилиндра во время работы могут забиваться сухой травой. Это может привести к перегреву двигателя. Поэтому периодически прочищайте вентиляционные отверстия и ребра охлаждения цилиндра кисточкой или сжатым воздухом

Обслуживание редуктора

Раз в три месяца необходимо проверять наличие смазки в редукторе. Для этого:

Шаг 1



Шестигранным ключом открутите против часовой стрелки болт редуктора.

Шаг 2



Проверьте через отверстие наличие смазки в редукторе. Если необходимо добавьте с помощью шприца специальную смазку для редукторов.

Шаг 3



Шестигранным ключом закрутите болт редуктора. Не прилагайте большое усилие при закручивании болта т.к. корпус редуктора сделан из алюминия и при сильном усилии затягивания резьба на корпусе редуктора может срезаться.

11. ВОЗМОЖНЫЕ НЕИСПРАВНОСТИ И МЕТОДЫ ИХ УСТРАНЕНИЯ

Неисправность	Вероятная причина	Метод устранения
Двигатель не запускается	Выключатель зажигания находится в выключенном положении «0»	Переведите кнопку выключателя зажигания в положение «I».
	Недостаточно топливной смеси в бензобаке.	Долейте топливную смесь в бензобак.
	Недостаточно топлива в карбюраторе.	Подкачайте топливо в карбюратор, нажав на кнопку праймера 5-7 раз.
	Карбюратор переливает топливо.	Откройте воздушную заслонку и продолжайте запуск двигателя без подкачки топлива в карбюратор.
	Загрязнилась или вышла из строя свеча зажигания.	Очистите или замените свечу зажигания.
Двигатель неустойчиво работает на холостых оборотах	Воздушный фильтр засорен	Очистите / промойте воздушный фильтр.
	Старая или неправильно приготовленная топливная смесь	Слейте из бензобака старую топливную смесь и залейте свежую, правильно приготовленную.
	Бензин плохого качества	Слейте из бензобака старую топливную смесь и приготовьте новую с использованием качественного бензина.
	Загрязнилась или вышла из строя свеча зажигания.	Очистите или замените свечу зажигания.
Двигатель не развивает необходимую мощность	Воздушный фильтр засорен.	Очистите / промойте воздушный фильтр.
	Старая или неправильно приготовленная топливная смесь.	Слейте из бензобака старую топливную смесь и залейте свежую, правильно приготовленную.
	Не отрегулирован карбюратор	Обратитесь в ближайший авторизованный сервисный центр для регулировки карбюратора.
Двигатель сильно дымит	Старая или неправильно приготовленная топливная смесь	Слейте из бензобака старую топливную смесь и залейте свежую, правильно приготовленную.
	Воздушный фильтр засорен	Очистите / промойте воздушный фильтр.

12. ТРАНСПОРТИРОВКА И ХРАНЕНИЕ

Транспортировка

Следует хранить и транспортировать инструмент и топливную смесь таким образом, чтобы не было риска контакта, подтеков или паров топливной смеси с искрами или открытым огнем.

Топливную смесь следует хранить и транспортировать в специальных емкостях, предназначенных для этой цели. Перед транспортировкой инструмента слейте топливную смесь из бензобака.

Инструмент можно транспортировать всеми видами крытого транспорта при температуре воздуха от минус 50 до плюс 50°C в соответствии с правилами перевозки грузов, действующих на данном виде транспорта.

При транспортировке положение инструмента должно быть зафиксировано. Следите, чтобы на триммер при транспортировке не было воздействия других грузов, которые могут быть причиной повреждения инструмента. Атмосферные осадки и влага могут стать причиной проблем с запуском двигателя и выхода из строя элементов конструкции

Хранение

Рекомендуется хранить инструмент в закрытых, сухих, вентилируемых помещениях, при относительной влажности не более 80% .

Перед постановкой на хранение необходимо очистить триммер, слить топливную смесь из бензобака и смазать маслом зеркало цилиндра.

Смазка зеркала цилиндра выполняется в следующей последовательности:

- Отсоедините высоковольтный провод свечи зажигания.
- Выверните свечу зажигания.
- Аккуратно залейте 10 мл чистого двухтактного масла в отверстие свечи зажигания с помощью шприца.
- Прикройте чистой ветошью отверстие свечи зажигания для предотвращения разбрызгивания масла из свечного отверстия.
- Возьмитесь за ручку стартера и плавно потяните на полный взмах руки 2 раза. Это обеспечит равномерное распределение масла по зеркалу цилиндра двигателя и защитит его от коррозии во время хранения и легкий запуск двигателя после перерыва в эксплуатации.
- Установите свечу зажигания на место.
- Присоедините высоковольтный провод свечи зажигания.

Внимание! Перед эксплуатацией триммера после длительного хранения очистите свечу зажигания.

13. УТИЛИЗАЦИЯ

Не выбрасывайте изделие и его компоненты вместе с бытовым мусором. Утилизируйте изделие согласно действующим правилам по утилизации промышленных отходов.

14. СРОК СЛУЖБЫ

Изделие относится к бытовому классу. Срок службы 5 лет

15. ДАННЫЕ О ПРОИЗВОДИТЕЛЕ, ИМПОРТЕРЕ И СЕРТИФИКАТЕ

Данные о производителе, импортере, официальном представителе, информация о сертификате или декларации, а также информация о дате производства, находится в приложении №1 к паспорту изделия.

16. ГАРАНТИЙНЫЕ ОБЯЗАТЕЛЬСТВА

Гарантийный срок на изделие составляет 24 месяца с момента продажи Потребителю.

Срок службы изделия и комплектующих устанавливается производителем и указан в Паспорте изделия.

В течение гарантийного срока покупатель имеет право на бесплатное устранение неисправностей, которые явились следствием производственных дефектов. Ремонт и экспертиза товара, при обнаружении недостатка, производится только в авторизованных сервисных центрах, актуальный перечень которых можно найти на сайте <https://elitech-tools.ru/sections/service>

Гарантийный ремонт производится по предъявлению документа приобретения и гарантийного талона, а при отсутствии - срок начала гарантии исчисляется со дня изготовления изделия.

Заменяемые по гарантии детали переходят в собственность мастерской.

Гарантийное обслуживание не распространяется на изделия, недостатки которых возникли вследствие:

- нарушения условий и правил эксплуатации, хранения и/или транспортировки изделия, а также при отсутствии или частичном отсутствии или повреждении маркировочного шильдика и/или серийного номера изделия;

- эксплуатации изделия с признаками неисправности (повышенный шум, вибрация, сильный нагрев, неравномерное вращение, потеря мощности, снижение оборотов, сильное искрение, запах гари, нехарактерный выхлоп);

- механических повреждений (трещин, сколов, вмятин, деформаций и т.д.);

- повреждений, вызванных воздействием агрессивных сред, высоких темпера-

тур или иных внешних факторов, при коррозии металлических частей;

- повреждений, вызванных сильным внутренним или внешним загрязнением, попаданием в изделие инородных предметов и жидкостей, материалов и веществ, засорение вентиляционных каналов (отверстий), масляных каналов, а также повреждения, наступившие вследствие перегрева, неправильного хранения, ненадлежащего ухода;

- естественного износа упорных, трущихся, передаточных деталей и материалов,

- вмешательства в работу или повреждения счётчика моточасов.

- перегрузки или неправильной эксплуатации. К безусловным признакам перегрузки изделия относятся (но не ограничиваясь): появление цветов побежалости, одновременный выход из строя сопряженных или последовательных деталей, например ротора и статора, выход из строя шестерни редуктора и якоря, первичной обмотки трансформатора, деформация или оплавление деталей, узлов изделия, или проводов электродвигателя под действием высокой температуры, а также вследствие несоответствия параметров электросети указанному в таблице номиналов для данного изделия;

- выхода из строя сменных приспособлений (звездочек, цепей, шин, форсунок, дисков, ножей кусторезов, газонокосилок и триммеров, лески и триммерных головок, защитных кожухов, аккумуляторов, свечей зажигания, топливных и воздушных фильтров, ремней, пилок, звездочек, цанг, сварочных наконечников, шлангов, пистолетов и насадок для моек высокого давления, элементов натяжения и крепления (болтов, гаек, фланцев), воздушных фильтров и т.п.), а также неисправности изделия, вызванные этими видами износа;

- несоблюдения требований к составу и качеству топливной смеси, повлекшему выход из строя поршневой группы (залегание поршневого кольца и/или наличие царапин и задиров на внутренней поверхности цилиндра и поверхности поршня, разрушение или оплавление опорных подшипников шатуна и поршневого пальца);

- недостаточного количества масла или не соответствием типа масла в картере у компрессоров, 4-х тактных двигателей (наличие царапин и задиров на шатуне, коленвале, даже при наличии датчика уровня масла);

- выхода из строя расходных и быстроизнашивающихся деталей, сменных приспособлений и комплектующих (стартеры, приводные шестерни, направляющие ролики, приводные ремни, колеса, резиновые амортизаторы, уплотнители, сальники, лента тормоза, защитные кожухи, поджигающие электроды, термопары, сцепления, смазка, угольные щетки, ведущие звездочки, сварочная горелка (сопла, наконечники и направляющие каналы), стволы, клапана моек высокого давления, и т. п.), а так же на неисправности изделия, вызванные этими видами износа;

- вмешательства с повреждением шлицев крепежных элементов, пломб, защитных стикеров и т.п.;

Гарантия не распространяется:

- На изделие, в конструкцию которого были внесены изменения и дополнения;
- На изделия бытового назначения, используемые для предпринимательской деятельности или в профессиональных, промышленных целях (согласно назначению в руководстве по эксплуатации);
- На профилактическое и техническое обслуживание изделия (смазку, промывку, чистку, регулировку и т.д.);
- Неисправности изделия, возникшие вследствие использования принадлежностей, сопутствующих и запасных частей, которые не являются оригинальными;



ГАРАНТИЙНЫЙ ТАЛОН

Наименование изделия: _____

Модель: _____

Артикул модели: _____

Дата выпуска: _____

Серийный номер: _____

Дата продажи: _____

Штамп торговой организации:

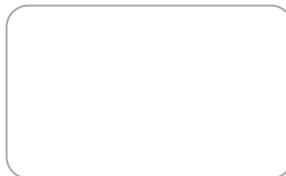

ОТРЫВНОЙ ТАЛОН № _____
(заполняется сервисным центром)

Дата приемки _____

Сервисный центр _____

Номер заказ-наряда _____

Дата выдачи _____

Подпись клиента _____

Штамп сервисного центра

ОТРЫВНОЙ ТАЛОН № _____
(заполняется сервисным центром)

Дата приемки _____

Сервисный центр _____

Номер заказ-наряда _____

Дата выдачи _____

Подпись клиента _____

Штамп сервисного центра

ОТРЫВНОЙ ТАЛОН № _____
(заполняется сервисным центром)

Дата приемки _____

Сервисный центр _____

Номер заказ-наряда _____

Дата выдачи _____

Подпись клиента _____

Штамп сервисного центра



ШАНОЎНЫ ПАКУПНІК!

Дзякуем Вам за выбар прадукцыі ELITECH! Мы рэкамендуем Вам уважліва азнаёміцца з дадзеным кіраўніцтвам і старанна выконваць прадпісанні па мерах бяспекі, эксплуатацыі і тэхнічнаму абслугоўванню абсталявання.

Інфармацыя змешчаная ў кіраўніцтве, заснавана на тэхнічных характарыстыках, актуальных на момант яе выпуску.

Дадзены пашпарт змяшчае інфармацыю, неабходную і дастатковую для надзейнай і бяспечнай эксплуатацыі вырабу.

У сувязі са сталай працай па ўдасканаленні вырабу вытворца пакідае за сабой права на змену яго канструкцыі, якая не ўплывае на надзейнасць і бяспеку эксплуатацыі, без дадатковага паведамлення.

ЗМЕСТ

1. Прызначэнне	32
2. Асноўныя правілы тэхнікі бяспекі	32
3. Уладкаванне трымера	34
4. Камплектацыя	35
5. Тэхнічныя характарыстыкі	36
6. Зборка і падрыхтоўка да працы	37
7. Запуск рухавіка	38
8. Прыпынак рухавіка	43
9. Парадак працы	44
10. Тэхнічнае абслугоўванне	46
11. Магчымыя няспраўнасці і метады іх ліквідацыі	51
12. Транспарціроўка і захоўванне	52
13. Утылізацыя	53
14. Тэрмін службы	53
15. Дадзеныя аб вытворцы і сертыфікацыі/дэкларацыі і даце вытворчасці	53
16. Гарантыйныя абавязацельствы	53

1. ПРЫЗНАЧЭННЕ

Трымер бензінавы з 2-тактным рухавіком прызначаны для касьбы ізноў растучай і не перарослай травы на падрыхтаваных участках з травяным пакрыццём, прысядзібных і прыдамавых тэрыторый.

Трымер рэкамендуецца эксплуатаваць пры тэмпературы навакольнага асяроддзя ад +5 ° С да +35 ° С і адноснай вільготнасці паветра не больш за 80%.

Забараняецца выкарыстоўваць інструмент не па прызначэнні, не прадугледжаным вытворцам.

2. АСНОЎНЫЯ ПРАВІЛЫ ТЭХНІКІ БЯСПЕКІ

Перад эксплуатацыяй трымера ўважліва вывучыце інфармацыю ў дадзеным Пашпарце выраба, азнаёмцеся з органамі кіравання і правіламі тэхнікі бяспекі. Старайцеся захаваць Пашпарт, ён можа спатрэбіцца Вам у будучыні.

Каб абараніць сябе ад пашкодванняў пры касьбе травы, працуйце ў ахоўных пальчатках і абутку на не слізкай падэшве. Апранайце адзенне, зробленае з тоўстай тканіны, і пазбягайце свабоднага адзення, якое можа ўчапіцца за кусты і галінкі. Заўсёды працуйце ў трывалых доўгіх штанах. Не апранайце ювелірныя ўпрыгожванні, шорты, сандалі і не хадзіце басанож. Зафіксуйце валасы вышэй за ўзровень плячэй. Пры рабоце апранайце сертыфікаваныя акулеры, маскі і навушнікі.

Перад пачаткам працы заўсёды правярайце цэласнасць канструкцыі інструмента, яго органаў кіравання і прымяняюцца рэжучых аксэсуараў (трымернай галоўкі, нажа, дыска, ахоўнага кажуха), ці правільна сабрана канструкцыя. Сістэматычна правярайце правільнасць усталяўкі і надзейнасць мацавання ўсіх вузлоў і агрэгатаў.

Усе няспраўныя дэталі, кампаненты і аксэсуары павінны быць заменены новымі. Выкарыстоўвайце толькі арыгінальныя аксэсуары і запасныя часткі ELITECH. Забараняецца працаваць без ахоўнага кажуха.

Перад працай інструмента на ўчастку выдаліце з апрацоўваючай тэрыторыі ўсе староннія прадметы (камяні, галінкі, арматуру і г.д.). Старонні прадмет можа адскочыць ад рэжучага элемента трымера і нанесці сур'ёзныя траўмы, калі не выкарыстоўваць сродкі індывідуальнай абароны.

Падчас працы ў радыусе 15м. не павінна знаходзіцца старонніх асоб, асабліва дзяцей. Да работы з трымерам не дапускаюцца асобы, якія не дасягнулі 18 гадоў, а таксама асобы ў стане алкагольнага або наркатычнага ап'янення. Не рэкамендуецца працаваць з трымерам у стане моцнай стомленасці ці пасля прыёму медыкаментаў.

Працуйце з трымерам толькі ў светлы час сутак ці пры добрым штучным асвятленні.

Не пакідайце працуючы трымер без нагляду. Заўсёды выключайце рухавік інструмента, калі сканчаеце працаваць або пры пераходзе з аднаго апрацоўваючага ўчастку на іншы, а таксама пры запраўцы палівам і тэхнічным абслугоўванні.

Не апускайце трымер у ваду ці іншую вадкасць – гэта можа прывесці да карозіі дэталей трымера і выхаду з ладу элементаў канструкцыі.

Забараняецца эксплуатаваць трымер у зачыненых памяшканнях (цяпліцы, шклярніцы і г.д.). Гэта можа прывесці да атручэння аператара выхлапнымі газамі.

Для падрыхтоўкі паліўнай сумесі выкарыстоўвайце бензін з актанавым лікам не менш за АІ-92 і арыгінальнае двухтактнае масла ELITECH для двухтактных рухавікоў с паветраным астуджэннем. Забараняецца заліваць паліўную сумесь у бензбак пры працуючым рухавіку.

Любы выгляд рамонт інструмента, акрамя чысткі, павінен вырабляцца ў аўтарызаваным сэрвісным цэнтры ELITECH.

Крытэры гранічнага стану

Увага! Пры ўзнікненні старонніх шумоў пры працы трымера, механічных пашкоджанняў корпуса, уцечкі паліва з бензбака, неабходна неадкладна спыніць рухавік і звярнуцца ў аўтарызаваны сэрвісны цэнтр ELITECH для ўхілення няспраўнасцяў.

Выкарыстоўванія папярэдзальных сімвалаў



Выкарыстоўвайце сродкі аховы органаў зроку і слыху.



Выкарыстоўвайце ахоўныя пальчаткі



Выкарыстоўвайце спецыяльны ахоўны абутак



Вывучыце змест Пашпарта выраба



Папярэдне ачысціце апрацоўваючы ўчастак ад старонніх прадметаў (камяні, шкла, галінкі і т.п.). Патрапіўшы ў зону рэжучага аксэсуара, які верціцца, староннія прадметы могуць стаць чыннікам траўмаў і паломкі абсталявання.



Падчас працы ў радыусе 15 метраў не павінна знаходзіцца старонніх людзей.



Максімальная хуткасць кручэння нажа.



Максімальная хуткасць кручэння рэжучай галоўкі.

3. УЛАДКАВАННЕ ТРЫМЕРА

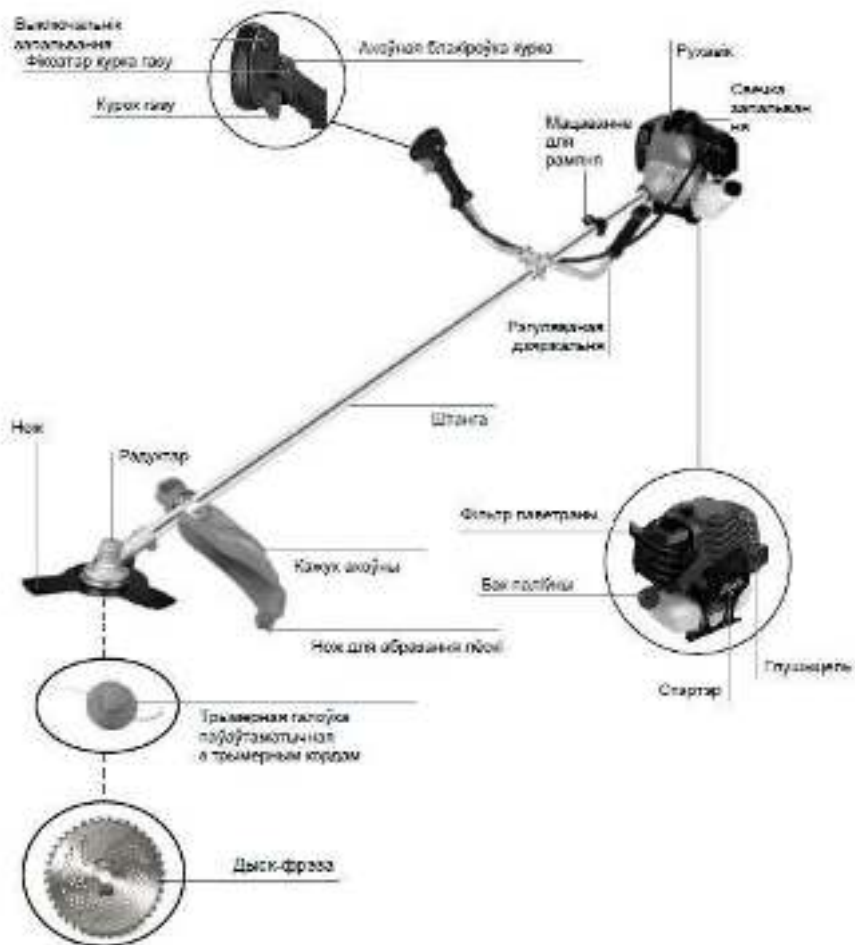

Заўвага! Знешні выгляд і вузлы мацавання трымера могуць адрознівацца ў залежнасці ад мадэлі.

4. КАМПЛЕКТАЦЫЯ



Кажух трымернай галоўкі ахоўны



Трымерная галоўка



Мацаванне для рамяня



Набор інструментаў



Чашка счаллення



Каністра для падрыхтоўкі паліўнай сумесі



Рухавік з дзяржальняй кіравання



Нож



Дыск-фрэза



Нож кажуха



Радуктар у зборы



Наплечны рамень



Мацаванне ахоўнага кажуха



Дзяржальня левая



Мацаванне дзяржальні



Наплечны рамень



Пашпарт



Штанга неразборная

Зўвага! Знешні выгляд камплектавалых элементаў трымера можа адрознівацца ў залежнасці ад мадэлі.

5. ТЭХНІЧНЫЯ ХАРАКТАРЫСТЫКІ

ПАРАМЭТРЫ / МАДЭЛ	ТБ 433	Т 523
Код	E1602.022.00	E1602.021.00
Магутнасць, к.с.	1,8	2,4
Аб'ём рухавіка, см ³	43	52
Тып рухавіка	2-х тактны	2-х тактны
Штанга	неразборная	неразборная
Дыяметр вылету корда, мм	440	440
Дыяметр нажа / дыска, мм	255	255
Дыяметр лёскі, мм	2,4	2,4
Тып трымернай галоўкі	паўаўтамат	паўаўтамат
Тып нажа	3 лопасці	3 лопасці
Тып дыска - фрэзы	40 зуб'яў	40 зуб'яў
Хуткасць кручэння Корд/Нож, аб/мін	8500/9000	8500/9000
Тып запальвання	электроннае	электроннае
Аб'ём паліўнага бака, л	1,2	1,2
Расход паліва, л/ч	1,4	1,8
Тып паліва	неэтыляваны бензін АІ92 + масла 2т	
Маса, кг (без рэжучых аксесуараў)	6,4	6,6

6. ЗБОРКА І ПАДРЫХТОЎКА ДА ПРАЦЫ

Зборка штангі

Шаг 1. Устаноўка рэдуктара

Цэнтрвальны вiнт рэдуктара



Зніміце з канцоў штангі транспарціровачныя заглушкі. Усталюйце на штангу рэдуктар. Выкруціце цэнтрвальны вiнт і сумясціце адтуліну цэнтрвальнага вiнта на рэдуктары з адтулінай на штанзе. Закруціце цэнтрвальны вiнт. Цэнтрвальны вiнт павiнен патрапіць у адтуліну штангі. Зафіксуйце рэдуктар на штанзе фіксуючы вiнт.

Шаг 2. Устаноўка ахоўнага кажуха

Мацаванне
ахоўнага кажуха

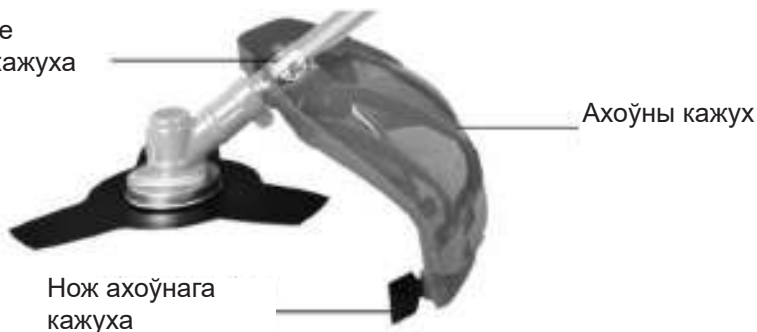

З дапамогай мацавання і двух вiнтоў усталюеце ахоўны кажух на штангу. Адрэгулюйце становішча ахоўнага кажуха адносна рэдуктара, як паказана на малюнку, і зафіксуйце на штанзе, зацягнуўшы два фіксуючы вiнты. З дапамогай трох вiнтоў усталюеце на кажух нож для абмежавання даўжыні трымернага корда.

Шаг 3. Устаноўка чашкі счাপлення



З боку, дзе цэнтравальная адтуліна размешчана далей ад боку штангі ўсталюецца на штангу мацавання рамяня і зафіксуецца фіксуючы вiнт. Затым усталюецца на штангу чашку счাপлення. Выкруціце цэнтравальны вiнт чашкі счাপлення і сумясціце адтуліну цэнтравальнага вiнта чашкі счاپлення з адтулінай на штанзе. Закруціце цэнтравальны вiн. Цэнтравальны вiн павiнен патрапіць у адтуліну штангі. Зафіксуецца чашку счاپлення на штанзе фіксуючым вiнтам. Усталюецца на штангу мацавання дзяржальні і замацуецца фіксуючым вiнтам.

7. ЭКСПЛУАТАЦІЯ

Злучэнне рухавіка са штангай

Шаг 1



Выміце рухавік і штангу з упаковок.

Шаг 2



З дапамогай чатырох балтоў (уваходзяць у камплект) злучыце штангу з рухавіком. Пры правільнай усталёўцы, бензбак і трымерная галоўка павiнны глядзець у адзiн бок.

Зборка дзяржальні кіравання

Шаг 1



З дапамогай шасціграннай ключа адкруціце 4 вiнты мацавання дзяржальнi кiравання да штангi.

Шаг 2



Знiмiце верхню палову мацавання дзяржальнi да штангi.

Шаг 3



Усталюеце правую i левую частку дзяржальнi кiравання ў пасадачнае месца мацавання. На правай частцы дзяржальнi кiравання размяшчаюцца органы кiравання касой. Правая частка дзяржальнi кiравання усталёўваецца пад правую руку (гл. рысунак).

Шаг 4



Прыцiснiце часткi дзяржальнi кiравання верхняй паловай мацавання i закруцiце 4 вiнты. Для рэгулявання нахiлу дзяржальняў прыслабце вiнты, усталюеце становiшча дзяржальняў, закруцiце вiнты.

Падлучэнне наплечнага рамяня



Падлучыце наплечны рамень да касы, зачэпіўшы карабін да трымальніка рамяня, размешчанага на верхняй палове штангі.

Устаноўка рэжучага нажа / дыска-фрэзы

Шаг 1



Усталюеце ўнутраны фланец на вал рэдуктара.

Шаг 2



Усталюеце на ўнутраны фланец рэжучы нож/дыск

Шаг 3



Усталюеце прыціскную шайбу.

Шаг 4



Усталюеце знешні ахоўны фланец.



Закруціце ад рукі гайку. Увага! Гайка мае левую разьбу (закручваецца супраць гадзіннікавай стрэлкі)

Шаг 5



Сумясціце адтуліны на ахоўным кажусе і ўнутраным фланцы рэдуктара. Устаўце шасцігранны ключ у адтуліну кажуха, заблакаваўшы вал. Зацягніце гайку камбінаваным ключом.

Шаг 6



Усталёўка трымернай галоўкі

Шаг 1



Усталюеце ўнутраны фланец на вал рэдуктара.

Шаг 2



Сумясціце адтуліны на ахоўным кажусе і ўнутраным фланцы рэдуктара. Устаўце шэсцігранны ключ у адтуліну кажуха, заблакаваўшы вал і накруціце трымерную галоўку на вал рэдуктара. Увага! Трымерная галоўка мае левае разьбярства (накручваецца супраць гадзіннікавай стрэлкі).

Падрыхтоўка паліўнай сумесі

Інструмент абсталяваны двухтактным рухавіком, якія патрабуюць сумесі, якая складаецца з бензіну і рэгламентаванага 2-тактнага масла.

УВАГА! Ужыванне чыстага бензіну з'яўляецца прычынай выхаду са строю элементаў рухавіка і такія выпадкі не з'яўляюцца гарантыйнымі.

УВАГА! Выкарыстоўвайце толькі якаснае паліва і 2-тактнае масла для падтрымання эксплуатацыйных характарыстык і забеспячэнні працяглага тэрміна службы рухавіка.

Пры падрыхтоўцы паліўнай сумесі для двухтактных рухавікоў паветранага астуджэння неабходна выкарыстоўваць 2х-тактнае масла для рухавікоў паветранага астуджэння.

Для падрыхтоўкі паліўнай сумесі Вам спатрэбіцца: бензін з актанавым лікам АІ 92, 2х-тактнае масла для рухавікоў паветранага астуджэння, каністра з мернымі рызыкамі (уваходзіць у камплектацыю), варонка, сродкі індывідуальнай абароны (пальчаткі, акуляры). Паліўная сумесь падрыхтоўваецца шляхам змешвання бензіну АІ92 з 2х-тактным маслам у вызначанай прапарцыі, якая паказана на пакаванні з маслам.

Прапорцыя паліўнай сумесі 1:50 (2%) або 100мл масла на 5 л бензіну, калі на пакаванні з маслам не паказана іншая прапорцыя. Варта прытрымлівацца прапорцыі паліўнай сумесі, якая паказана на пакаванні з маслам.

Спачатку наліце ў каністру неабходную колькасць бензіну, затым, выконваючы прапорцыю, дадайце ў бензін 2х-тактны масла. Зачыніце каністру і старанна змяшайце масла з бензінам. Толькі пасля гэтага заліце паліўную сумесь у бензабак трымера.

Увага! Забараняецца змешваць бензін з маслам у паліўным баку трымера. Падрыхтоўвайце паліўную сумесь непасрэдна перад працай. Не варта падрыхтоўваць паліўную сумесь у вялікіх колькасцях, бо гатовая паліўная сумесь мае абмежаванне па тэрміне захоўвання. Гатовая паліўная сумесь пры працяглым захоўванні (больш за месяц) губляе свае ўласцівасці. Калі на працягу месяца паліўная сумесь не скарыстана, то лепш яе ўтылізаваць.

8. ЗАПУСК ДВИГАТЕЛЯ

Шаг 1



Заліце паліўную сумесь у бензабак.

Шаг 2



Усталюеце рычаг паветранай засланкі ў становішча халодны.



Шаг 3

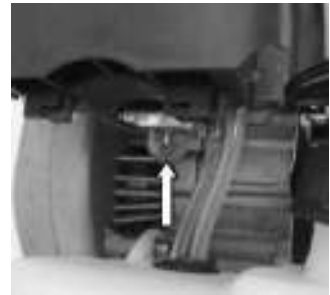

Націсніце 5-7 разоў на кнопку праймер для запусцення карбюратора паліўнай сумессю.

Шаг 4



На ручцы кіравання ўсталюеце выключальнік запальвання ў становішча «I».

Шаг 5



Прытрымвайце трымер левай рукой, правай рукой пацягніце за ручку стартэра да адчувальнага супраціў, затым рэзка тузаніце за ручку стартэра да моманту першага запуску рухавіка.

Шаг 6



Усталюйце рычаг паветранай засланкі ў становішча «гарачы» (I). І працягвайце запуск рухавіка за ручку стартэра.

Пасля запуску рухавіка дайце яму папрацаваць некалькі секунд, каб ён прагрэўся. Затым выцісніце да канца курок газу і прыступайце да працы.

Калі рухавік прагрэты, выконвайце тыя ж працэдурны запуску, акрамя крокаў 2, 3 і 5. Каб зафіксаваць курок газу ў націснутым становішчы неабходна:

1. Націснуць на курок
2. Націснуць фіксатар курка газу
3. Утрымліваючы націснутым фіксатар курка газу адпусціць курок газу.
4. Адпусціць фіксатар курка газу.

Каб адціснуць курок газу трэба націснуць на яго і адпусціць.

8. ПРЫПЫНАК РУХАВІКА

Шаг 1



Адпусціце курок газу

Шаг 2



Усталюйце выключальнік запальвання ў становішча «0».

9. ПАРАДАК ПРАЦЫ

Правілы бяспечнай эксплуатацыі

Пры эксплуатацыі трымера выкарыстоўвайце сродкі індывідуальнай абароны (акуляры або шчыток, пальчаткі, гумовыя боты ці іншы абутак з абароненым наском).

Забараняецца эксплуатаваць трымер без ахоўнага кажуха.

Пераканайцеся ў тым, што ў зоне працы адсутнічаюць староннія прадметы (асколкі шкла, камяні, галінкі і г.д.).

Падчас працы ў радыусе 15 метраў не павінна быць старонніх людзей і жывёл.

Палажэнне карыстальніка падчас працы

Перад пачаткам працы адрэгулюйце даўжыню наплечнага рамяня, каб становішча інструмента было зручна для карыстача.

Становішча прылады падчас эксплуатацыі павінна быць такім чынам, каб рэжучы аксэсуар (нож, трымерная галоўка, кружэлка) быў раўналежны і як мага бліжэй да зямлі, але не дакранаўся яе. Адрэгулюйце зручнае для карыстальніка становішча дзяржальняў.

Трымер пры працы неабходна трымаць дзвюма рукамі і займаць устойлівае становішча.

УВАГА! Перад запраўкай варта спыняць рухавік.

Забараняецца паліць падчас і на месцы запраўкі, а таксама падчас эксплуатацыі бензапілы.

Для падрыхтоўкі паліўнай сумесі рэкамендуецца выкарыстоўваць бензін з актанавым лікам не ніжэй 90 і арыгінальны 2-тактнае масла ELITECH для рухавікоў з паветраным астуджэннем.

ELITECH СТАНДАРТ (мінеральнае) код: 2002.000200 (рэкамендуецца для эксплуатацыі інструмента, калі

тэмпература навакольнага паветра ў зоне становішча значэнняў)

Для працы рухавіка ў перыяд уводу ў эксплуатацыю рэкамендуецца суадносіны 1:25 (4%) ці 200 мл 2-тактнага масла на 5 літраў бензіну. На сумесі з такой прапарцыяй рэкамендуецца адпрацаваць у стандартным рэжыме 2-3 запраўкі паліўнага бака інструмента пры непасрэднай эксплуатацыі абсталявання. Запраўка бака паліўнай сумессю з падвышанай колькасцю 2-тактнага масла і праца рухавіка пры гэтым на халастым ходу забараняецца. Гэта прыводзіць да хуткай адукацыі нагара ў рухавіку і становіцца чыннікам выйсця яго з ладу. Для далейшай эксплуатацыі рэкамендуецца прапарцыя 1:50 (2%) ці 100 мл масла на 5 л бензіну.

Паліўная сумесь можа змяшчаць хімічна агрэсіўныя кампаненты. Падчас запраўкі вока і скуру аператара варта абараняць ад кантакту з нафтапрадуктамі. Падчас запраўкі аператара неабходна апрацаваць ахоўныя пальчаткі і сачыць, каб паліўная сумесь не патрапіла на працоўнае адзенне. Варта пазбягаць удыханні пароў паліва, т.я. гэта можа прывесці да атручвання карыстальнікі і далейшым захворванням.

Кашэнне травы

Для эфектыўнага касьбы травы неабходна выконваць наступныя ўмовы:

- Касіць неабходна канцом трымернага корда (асабліва ўздоўж сцен хат і пла-тоў). Кашэнне ўсёй даўжынёй лёскі памяншае эфектыўнасць працы і можа прывесці да перагрузкі рухавіка;

- Найбольшы эфект будзе дасягнуты пры касьбе на максімальных абаротах рухавіка;

- Пры часовым прыпынку заўсёды адпускайце рычаг газу;

- Пры касьбе паварочвайцеся корпусам з права на лева;

- Пасля павароту трымера назад крыху перамесціцеся наперад;

- Пазбягайце трапленні скошанай травы на вал і які верціцца рэжучы аксэсуар пры руху трымера ў зваротны бок;

- У пазбяганне заўчаснага зносу трымернага корда і перагрэву рухавіка кашэнне травы вышынёй больш за 20 сантыметраў варта вырабляць лёскай у некалькі праходаў або нажом.

- Для падвышэння эфектыўнасці кашэнне трэба вырабляць пры руху справа налева (у кірунку кручэння трымернага корда). Скошаная трава пры гэтым адкідаецца на скошаную паверхню;

- Не рэкамендуецца касіць вільготную траву.

У пазбяганне перагрэву рухавіка неабходна рабіць перапынкі ў працы. Для гэтага пасля поўнай выпрацоўкі паліва ў бензабаку неабходна перад наступным запускам трымера зрабіць перапынак у 15 мін.

На трымер можна ўсталёўваць, у залежнасці ад задач і ўмоў, трымерную галоўку, нож і дыск.

Трымерная галоўка з кордам выкарыстоўваецца пры касьбе мяккай невысокай травы, а таксама ў цяжкадаступных месцах і побач з перашкодамі (каля платоў, дрэў і інш.)

Для паўаўтаматычнага выпуску лёскі з трымернай галоўкі неабходна на поўных абарачэннях рухавіка злёгка стукнуць ніжнюю кнопку галоўкі аб зямлю. Кнопка пры націску прывядзе ў рух унутраны механізм і корд пад дзеяннем цэнтрабежнай сілы выйдзе са спецыяльных адтулін крышка трымернай галоўкі. Лішкі корду аўтаматычна абрэжуцца контр - нажом, усталяваным на краі ахоўнага кажуха.

З-лопасцевы нож для травы можа выкарыстоўвацца для касьбы грубейшай і перарослай травы, а таксама ў месцах, дзе пераважаюць расліны з цвёрдым сцяблом (дзядоўнік і т.п.). Для падаўжэння тэрміна эксплуатацыі нажа неабходна сачыць,

каб крайнія ад цэнтра кропкі на лопасцях не сточваліся (вугал ператвараецца ў радыус). Нож, пры здыманні яго з інструмента, можа быць заменены плоскім напільнікам з дробным насяканнем. Рэкамендуецца мяняць становішча дыска, каб ён стачываў раўнамерна. Выкарыстанне дыска з паваротам плоскасці павялічвае тэрмін эксплуатацыі аксэсуара.

Дыск з 40 зуб'ямі, якія ўяўляюць сабой напайкі з спецыяльнай сталі, больш эфектыўны пры касьбе перарослай травы, у параўнанні з 3-лопасцевым нажом. Але, трэба прымаць да ўвагі, што такая канструкцыя не прызначаная для інтэнсіўнага рэзання больш цвёрдай структуры, як невялікія ствалы і ўцёкі кустоў і дрэў. Напайкі пры эксплуатацыі ў такім рэжыме будуць адскокваць, і эфектыўнасць дыска значна зменшыцца. Апроч гэтага адмысловая сталь напаяк і спосаб іх мацавання на дыску не мяркуе завострыванне дыска.

10. ТЭХНІЧНАЕ АБСЛУГОЎВАННЕ

Намотка корда на трымерную галоўку

Шаг 1



Шаг 2



Націсніце на зашчэпкі галоўкі. Утрымліваючы зашчэпку, звярніце крышку галоўкі ў кірунку «ON» і зніміце крышку.

Выміце з галоўкі шпулю

Шаг 3



Вазьміце адрэзак корда доўгай прыкладна 5м, складзеце яго напалову. Устаўце пятлю лёскі ў пазу пасярэдзіне шпулі. Наматайце лёску на шпулю ў два ручая. Кірунак намоткі лёскі паказа- на стрэлкай на корпусе шпулі.

Шаг 4



Зафіксуйце канцы корда даўжынёй 10-15 см.

Шаг 5



Усталюеце шпулю ў корпус га- лоўкі, папярэдне заправіўшы канцы лёскі ў выходныя адтулі- ны на корпусе галоўкі.

Шаг 6



Усталюеце зверху вечка галоўкі з кнопкай.

Шаг 7



Сумясціце выступ кор- пуса галоўкі з пазай у крышку галоўкі. Націсніце на крышку галоўкі і не ад- пускаючы павярніце яе ў напрамку «OFF».

Абслугоўванне паветранага фільтра

Забруджаны паветраны фільтр перашкаджае належнай падачы паветра ў карбюратар. Для забеспячэння звычайнай працы карбюратара неабходна рэгулярна абслугоўваць паветраны фільтр. Скарачайце інтэрвалы абслугоўвання паветранага фільтра, калі трымер працуе ў месцах з падвышаным запыленнем.

УВАГА! Забараняецца запускаяць рухавік і працаваць без паветранага фільтра. У адваротным выпадку

карбюратар выйдзе з ладу, і будзе адбывацца хуткі знос рухавіка.

Правярайце паветраны фільтр кожны раз перад працай і, калі ён забрудзіўся, выканайце наступныя дзеянні для яго ачысткі:

:

Шаг 1



Адкруціце вiнт мацавання крышкі паветранага фільтра

Шаг 2



Зніміце крышку паветранага фільтра і выміце з корпуса паветранага фільтра фільтруючы элемент (паралонавую губку).



Шаг 3

Прамыйце фільтруючы элементы ў мыльным раствору, выцісніце іх і высушыце. Збярыце паветраны фільтр у зваротнай паслядоўнасці.

Заўвага! Канструкцыя паветранага фільтра і мацаванне крышкі можа адрознівацца ў залежнасці ад мадэлі інструмента.

Абслугоўванне свечкі запальвання

Увага! Падчас працы рухавіка свечка запальвання награвяецца да высокай тэмпературы. Неабходна захоўваць асаблівую асцярожнасць пры яе абслугоўванні, каб пазбегнуць атрымання апёкаў.

Шар 1



Зніміце са свечкі нака-
нечнік высакавольтнага
правада

Шар 2



Камбінаваным ключом ад-
круціце свечку запальван-
ня супраць гадзіннікавай
стрэлцы.

Шар 3



Ачысціце электроды
свечкі запальвання
металічнай шчоткай.
Праверце зазор паміж
электродамі. Ён павінен
складаць 0,6-0,7 мм.

Пасля абслугоўвання свечкі запальвання ўсталюеце яе ў зваротнай паслядоў-
насці.

Каб пазбегнуць пашкоджання разьбы, спачатку ўкруціце свечку ад рукі да ўпора.

Пераканаўшыся ў правільнай усталёўцы свечкі па разьбярстве, зацягніце яе шчыльна ключом.

Недастатковая зацяжка свечкі запальвання можа прывесці да яе перагрэву і паш-
коджанню рухавіка.

УВАГА! Сучасныя сістэмы запальвання - электронныя і яны не мяркуюць праверкі
працаздольнасці свечкі запальвання на наяўнасці іскры, калі свечка выкручана і
няма паўнаўартаснага кантакту з цыліндрам. У адваротным выпадку можа выйсці
са строю модуль запальвання. Пры ўзнікненні тэхнічных складанасцяў, раім звяр-
нуцца да любога афіцыйнага дылера ELITECH.

Абслугоўванне сістэмы астуджэння



Вентыляцыйныя адтуліны на корпусе рухавіка, а таксама рэбры астуджэння цыліндру падчас працы мо-
гуць забівацца сухой травой. Гэта можа прывесці да перагрэву рухавіка. Таму перыядычна прачышчайце
вентыляцыйныя адтуліны і рэбры астуджэння цылін-
дру пэндзлікам або сціснутым паветрам

Абслугоўванне рэдуктара

Раз у тры месяцы неабходна правяраць наяўнасць змазкі ў рэдуктары. Для гэтага:

Шаг 1



Шасцігранным ключом адкруціце супраць гадзіннікавай стрэлкі болт рэдуктара.

Шаг 2



Праверце праз адтуліну наяўнасць змазкі ў рэдуктары. Калі неабходна дадайце з дапамогай шпрыца адмысловую змазку для рэдуктараў.

Шаг 3



Шасцігранным ключом закруціце болт рэдуктара. Не прыкладайце вялікі высілак пры закручванні балта т.я. корпус рэдуктара зроблены з алюмінія і пры моцным высілку зацягвання разьбярства на корпусе рэдуктара можа зразацца.

11. МАГЧЫМЫЯ НЯСПРАЎНАСЦІ І МЕТАДЫ ІХ УСТРАННІ

Няспраўнасць	Прычына	Дзеянні па ўхіленні
Рухавік не запускаецца	Выключальнік запальвання знаходзіцца ў выключаным становішчы "0".	Перавядзіце кнопку выключальніка запальвання ў становішча "I".
	Недастаткова паліўнай сумесі ў бензабаку.	Даліце паліўную сумесь у бензабак.
	Недастаткова паліва ў карбюраторах.	Падпампуйце паліва ў карбюратар, націснуўшы на кнопку праймера 5-7 разоў.
	Карбюратар пералівае паліва.	Адкрыўце паветраную засланку і працягвайце запуск рухавіка без падпампоўкі паліва ў карбюратар.
	Забрудзілася ці выйшла са строю свечка запальвання.	Ачысціце ці заменіце свечку запальвання.
Рухавік няўстойліва працуе на халастых абарачэннях.	Паветраны фільтр засмечаны	Ачысціце / прамыйце паветраны фільтр.
	Старая ці няправільная прыгатаваная паліўная сумесь	Зліце з бензабака старую паліўную сумесь і заліце свежую, правільна прыгатаваную.
	Бензін дрэннай якасці	Зліце з бензабака старую паліўную сумесь і прыгатуйце новую з выкарыстаннем якаснага бензіну.
	Забрудзілася ці выйшла са строю свечка запальвання.	Ачысціце ці заменіце свечку запальвання.
Рухавік не развівае неабходную магутнасць	Паветраны фільтр засмечаны.	Ачысціце / прамыйце паветраны фільтр.
	Старая ці няправільная прыгатаваная паліўная сумесь.	Зліце з бензабака старую паліўную сумесь і заліце свежую, правільна прыгатаваную.
	Не адрэгуляваны карбюратар	Звернецеся ў найблізкі аўтарызаваны сэрвісны цэнтр для рэгулявання карбюратора.
Рухавік моцна дыміць	Старая ці няправільная прыгатаваная паліўная сумесь	Зліце з бензабака старую паліўную сумесь і заліце свежую, правільна прыгатаваную.
	Паветраны фільтр засмечаны	Ачысціце / прамыйце паветраны фільтр.

12. ТРАНСПАРЦІРОВАЊКА І ЗАХОЎВАННЕ

Транспарцiрoвкa

Варта захоўваць і транспартаваць інструмент і паліўную сумесь такім чынам, каб не было рызыкі кантакту, падцёкаў ці пароў паліўнай сумесі з іскрамі ці адкрытым агнём.

Паліўную сумесь варта захоўваць і транспартаваць у спецыяльных ёмістасцях, прызначаных для гэтай мэты. Перад транспартаваннем інструмента зліце паліўную сумесь з бензабака.

Інструмент можна транспартаваць усімі відамі крытага транспарту пры тэмпературы паветра ад мінус 50 да плюс 50 ° C у адпаведнасці з правіламі перавозкі грузаў, якія дзейнічаюць на дадзеным відзе транспарту.

Пры транспартаванні становішча інструмента павінна быць зафіксавана. Сачыце, каб на трымер пры транспартаванні не было ўздзеяння іншых грузаў, якія могуць быць чыннікам пашкоджання інструмента. Атмасферныя ападка і вільгаць могуць стаць прычынай праблем з запускам рухавіка і выхаду са строю элементаў канструкцыі.

Захоўванне

Рэкамендуецца захоўваць інструмент ў зачыненых, сухіх, вентыляваных памяшканнях, пры адноснай вільготнасці не больш за 80%.

Перад пастановай на захоўванне неабходна ачысціць трымер, зліць паліўную сумесь з бензабака і вышмараваць маслам люстэрка цыліндру.

Змазка люстэрка цыліндру выконваецца ў наступнай паслядоўнасці:

- Адлучыце высакавольтны провад свечкі запальвання.
- Вывярніце свечку запальвання.
- Акуратна заліце 10 мл чыстага двухтактнага масла ў адтуліну свечкі запальвання з дапамогай шпрыца.
- Прыкрыйце чыстым рызём адтуліну свечкі запальвання для прадухілення распырсквання масла са свячнай адтуліны.
- Вазьміцеся за ручку стартэра і плаўна пацягніце на поўны ўзмах рукі 2 разы. Гэта забяспечыць раўнамернае размеркаванне масла па люстэрку цыліндру рухавіка і абароніць яго ад карозіі падчас захоўвання і лёгкі запуск рухавіка пасля перапынку ў эксплуатацыі.
- Усталойце свечку запальвання на месца.
- Далучыце высакавольтны провад свечкі запальвання.

Увага! Перад эксплуатацыяй трымера пасля працяглага захоўвання ачысціце свечку запальвання.

13. УТЫЛІЗАЦЫЯ

Не выкідвайце выраб і яго кампаненты разам з бытавым смеццем. Утылізуйце выраб згодна з дзейнымі правіламі па ўтылізацыі прамысловых адходаў.

14. ТЭРМІН СЛУЖБЫ

Выраб адносіцца да бытавога класа. Тэрмін службы 5 гадоў

15. ДАДЗЕННЯ АБ ВЫТВОРЦЫ, ІМПАРЦЁРЫ І СЕРТЫФІКАЦЕ

Дадзеныя аб вытворцы, імпарцёры, афіцыйным прадстаўніку, інфармацыя аб сертыфікацыі або дэкларацыі, а таксама інфармацыя аб даце вытворчасці, знаходзіцца ў дадатку №1 да Пашпарта вырабу.

16. ГАРАНТЫЙНЫЯ АБАВЯЗКІ

Гарантыйны тэрмін на выраб складае 24 месяцы з моманту продажу спажываючага.

Тэрмін службы выраба і камплектуючых устанаўліваецца вытворцам і пазначаны ў Пашпарце вырабу.

На працягу гарантыйнага тэрміну пакупнік мае права на бясплатнае ўхіленне няспраўнасцяў, якія з'явіліся следствам вытворчых дэфектаў. Ремонт і экспертыза тавара, пры выяўленні недахопу, робіцца толькі ў аўтарызаваных сэрвісных цэнтрах, актуальны пералік якіх можна знайсці на сайце <https://elitech-tools.ru/sections/service>

Гарантыйны ремонт вырабляецца па прад'яўленні дакумента набыцця і гарантыйнага талона, а пры адсутнасці – тэрмін пачатку гарантыі вылічаецца са дня выраба інструмента.

Замяняемыя па гарантыі дэталі пераходзяць ва ўласнасць майстэрні.

Гарантыйнае абслугоўванне не распаўсюджваецца на вырабы, недахопы якіх узніклі з прычыны:

- парушэнні ўмоў і правілаў эксплуатацыі, захоўвання і/або транспарціроўкі вырабу, а таксама пры адсутнасці або частковай адсутнасці або пашкоджанні маркіроўкавага шылдыка і/або серыйнага нумара вырабу;

- эксплуатацыі выраба з прыкметамі няспраўнасці (падвышаны шум, вібрацыя, моцны нагрэў, нераўнамернае кручэнне, страта магутнасці, зніжэнне абарачэння, моцнае іскрэнне, пах гару, нехарактэрны выхлап);

- механічных пашкоджанняў (расколін, сколаў, увагнутасцяў, дэфармацый і г.д.);

- пашкоджанняў, выкліканых уздзеяннем агрэсіўных асяроддзяў, высокіх тэмператур ці іншых вонкавых фактараў, пры карозіі металічных частак;
- пашкоджанняў, выкліканых моцным унутраным або знешнім забруджваннем, трапленнем у выраб іншародных прадметаў і вадкасцей, матэрыялаў і рэчываў, запарушванне вентыляцыйных каналаў (адтулін), алейных каналаў, а таксама пашкоджанняў, якія наступілі з прычыны перагрэву, няправільнага захоўвання, неналежага догляду;
 - натуральнага зносу перадаткавых дэталей і матэрыялаў, якія труцца;
 - умяшанне ў працу або пашкоджанняў лічильніка мотагадзін;
 - перагрузкі ці няправільнай эксплуатацыі. Да безумоўных прыкмет перагрузкі выраба ставяцца (але не абмяжоўваючыся): з'яўленне колераў пабегласці, адначасовы выхад з ладу спалучаных ці паслядоўных дэталей, напрыклад ротара і статара, выхад з ладу шасцярні рэдуктара і якара, першаснай абмоткі трансфарматара, дэфармацыя ці аплаўленне дэталей, ці правадоў электрарухавіка паддзеяннем высокай тэмпературы, а таксама з прычыны не адпаведнасці параметраў электрасеткі паказанаму ў табліцы наміналаў для дадзенага выраба;
 - выхад са строю зменных прыстасаванняў (зорчак, ланцугоў, шын, фарсунак, дыскаў, нажоў кустарэзаў, газонакасілак і трымераў, лёскі і трымерных галовак, ахоўных кажухоў, акумулятараў, свечак запальвання, паліўных і паветраных фільтраў, рамянёў, фільтраў зварачных наканечнікаў, шлангаў, пісталетаў і насадак для мыек высокага ціску, элементаў нацяжэння і мацавання (балтоў, гаек, фланцаў), паветраных фільтраў і т.п.), а таксама няспраўнасці выраба, выкліканыя гэтымі відамі зносу;
 - невыканання патрабаванняў да складу і якасці паліўнай сумесі, які пацягнуў выхад з ладу поршневай групы (заляганне поршневага кольца і/або наяўнасць драпін і задзіраў на ўнутранай паверхні цыліндру і паверхні поршня, разбурэнне або аплаўленне апорных падшыпнікаў шатуна і поршневага пальца);
 - недастатковай колькасці масла ў картэры ў кампрэсары, 4-х тактных рухавікоў (наяўнасць драпін і задзіраў на шатунах, каленвале, нават пры наяўнасці датчыкаў зроўня масла);
 - выхад з ладу расходных і хутказношвальных дэталей, зменных прыстасаванняў і камплектуючых (стартары, прывадныя шасцярні, накіравальныя ролікі, прывадныя рамяні, колы, гумовыя амартызатары, ушчыльняльнікі, сальнікі, стужкатормазу, ахоўныя кажухі, якія падпальваюць электроды, тэрмапары, кіроўныя зорчкі, зварачная гарэлка (соплы, наканечнікі і накіравальныя каналы), ствалы, клапана мыек высокага ціску, і т.п.), а гэтак жа на няспраўнасці выраба, выкліканыя гэтымі выглядамі зносу;
 - умяшанні з пашкоджаннем шліцоў крапежных элементаў, пломбаў, ахоўных стыкераў і да т.п.

Гарантыя не распаўсюджваецца:

- На выраб, у канструкцыю якога былі ўнесены змяненні і дапаўненні;
- На вырабы бытавога прызначэння, якія выкарыстоўваюцца для прадпрымальніцкай дзейнасці або ў прафесійных, прамысловых мэтах (згодна з прызначэннем у кіраўніцтве па эксплуатацыі);
- На прафілактычнае і тэхнічнае абслугоўванне выраба (змазку, прамыванне, чыстку, рэгуляванне і г.д.);
- Няспраўнасці вырабу, якія ўзніклі з прычыны выкарыстання прыладдзя, спадарожных і запасных частак, якія не з'яўляюцца арыгінальнымі.



ГАРАНТЫЙНЫ ТАЛОН

Найменне вырабу: _____

Мадэль: _____

Артыкул мадэлі: _____

Дата выпуску: _____

Серыйны нумар: _____

Дата продажу: _____

Штамп гандлёвай арганізацыі:

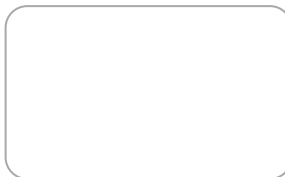

АДРЫЎНЫ ТАЛОН № _____
(запоўняецца супрацоўнікам сэрвіснага цэнтра)

Дата прыёмкі _____

Сэрвісны цэнтр _____

Нумар заказу-нараду _____

Дата выдачы _____

Подпіс кліента _____

Штамп сэрвіснага цэнтра



АДРЫЎНЫ ТАЛОН № _____
(запоўняецца супрацоўнікам сэрвіснага цэнтра)

Дата прыёмкі _____

Сэрвісны цэнтр _____

Нумар заказу-нараду _____

Дата выдачы _____

Подпіс кліента _____

Штамп сэрвіснага цэнтра



АДРЫЎНЫ ТАЛОН № _____
(запоўняецца супрацоўнікам сэрвіснага цэнтра)

Дата прыёмкі _____

Сэрвісны цэнтр _____

Нумар заказу-нараду _____

Дата выдачы _____

Подпіс кліента _____

Штамп сэрвіснага цэнтра



ҚҰРМЕТТІ САТЫП АЛУШЫ!

ELITECH өнімдерін таңдағаныңыз үшін алғыс айтамыз! Сізге осы нұсқаулықпен мұқият танысып, қауіпсіздік шаралары, жабдықты пайдалану және техникалық қызмет көрсету бойынша нұсқауларды мұқият орындауға кеңес береміз.

Нұсқаулықтағы ақпарат нұсқаулықты шығару кезіндегі техникалық сипаттамаларға негізделген.

Осы паспорт өнімді сенімді және қауіпсіз пайдалану үшін қажетті және жеткілікті ақпаратты қамтиды.

Өнімді жетілдіру жөніндегі тұрақты жұмысқа байланысты өндіруші қосымша ескертусіз пайдаланудың сенімділігі мен қауіпсіздігіне әсер етпейтін оның конструкциясын өзгерту құқығын өзіне қалдырады.

МАЗМҰНЫ

1. Мақсаты	60
2. Негізгі техникалық	60
3. Триммер құрылғысы	62
4. Жиынтықталуы	63
5. Техникалық сипаттамалары.....	64
6. Құрастыру және жұмысқа дайындау	65
7. Қозғалтқышты іске қосу	70
8. Қозғалтқышты тоқтату	71
9. Жұмыс тәрбібі	72
10. Техникалық қызмет көрсету	74
11. Ақаулықтар және оларды жөндеу әдістері.....	78
12. Тасымалдау және сақтау	78
13. Кәдеге жарату	79
14. Қызмет мерзімі	80
15. Өндіруші, импорттаушы, сертификаттар/декларациялар туралы және өндіру күні туралы мәліметтер	80
16. Кепілдік міндеттемелері	80

1. МАҚСАТЫ

2 тактілі қозғалтқышпен жабдықталған бензинді триммер дайындалған шөп алаңдарында, үй шаруашылығында және іргелес аумақтарда жаңадан өскен және қатты өспеген шөптерді шабуға арналған құрал болып табылады. Триммерді +5°C-тан +35°C-қа дейінгі қоршаған орта температурасында және ауаның салыстырмалы ылғалдылығы 80% аспайтын кезде пайдалану ұсынылады. Құралды өндіруші көрсеткен мақсаттардан басқа мақсаттарда пайдалануға тыйым салынады

2. НЕГІЗГІ ТЕХНИКАЛЫҚ ҚАУІПСІЗДІК ЕРЕЖЕЛЕРІ

Триммерді іске қоспас бұрын, осы өнім төлқұжатындағы ақпаратты мұқият зерттеңіз, басқару элементтерімен және қауіпсіздік ережелерімен танысыңыз. Төлқұжатты сақтауға тырысыңыз, болашақта сізге қажет болуы мүмкін.

Шөп шабу кезінде жарақаттанудан қорғану үшін қорғаныш қолғаптар мен тайғақ емес табаны бар аяқ киімді киіңіз. Қалың матадан тігілген киімдерді киіңіз және бұталар мен бұтақтарға ілініп қалуы мүмкін кең киімдерден аулақ болыңыз. Жұмыс кезінде әрқашан төзімді ұзын шалбар киіңіз. Зергерлік бұйымдарды, шорттарды, сандалдарды кимеңіз, жапаң аяқ жүрмеңіз. Шашыңызды иық деңгейінен жоғары бекітіңіз. Жұмыс кезінде сертифицикатталған көзілдірік, маска және құлаққап киіңіз.

Жұмысты бастамас бұрын әрқашан құрал құрылымының, оның басқару элементтері мен қолданылатын кесу керек-жарақтарының (триммер басы, пышақ, диск, қорғаныс қақпағы) тұтастығын және құрылымның дұрыс жиналған-жинақталмағанын тексеріңіз. Барлық компоненттер мен тораптардың дұрыс орнатылуын және бекітудің сенімділігін жүйелі түрде тексеріңіз.

Барлық ақаулы бөлшектер мен керек-жарақтар жаңасымен ауыстырылуы керек. Тек түпнұсқа ELITECH керек-жарақтары мен қосалқы бөлшектерін пайдаланыңыз.

Қорғаныш қаптамасыз жұмыс істеуге тыйым салынады. Алаңда құралды қолданбас бұрын, өңделетін аймақтан барлық бөгде заттарды (тастар, бұтақтар, арматуралар және т.б.) алып тастаңыз. Жеке қорғаныс құралдары пайдаланылмаса, триммер пышағынан бөгде зат лақтырылып, ауыр жарақат алуы мүмкін.

15 м радиуста жұмыс істеу кезінде рұқсат етілмеген адамдар, әсіресе балалар болмауы керек. 18 жасқа толмаған адамдарға, сондай-ақ алкогольдік немесе есірткілік масаң күйдегі адамдарға триммерді басқаруға рұқсат етілмейді. Триммерді қатты шаршау жағдайында немесе дәрі қабылдағаннан кейін пайдалану ұсынылмайды.

Триммерді тек күндізгі уақытта немесе жақсы жасанды жарықта ғана пайдаланыңыз. Триммерді қараусыз қалдырмаңыз. Жұмысты аяқтаған кезде немесе бір жұмыс аймағынан екіншісіне ауысқанда, сондай-ақ жанармай құю және техникалық қызмет көрсету кезінде әрқашан құрал қозғалтқышын өшіріңіз.

Триммерді суға немесе басқа сұйықтыққа батырмаңыз - бұл қайшы бөліктерінің коррозиясына және құрылымдық элементтердің істен шығуына әкелуі мүмкін.

Триммерді жабық жерлерде (жылыжайларда, парниктерде және т.б.) пайдалануға тыйым салынады. Бұл оператордың пайдаланылған түтіндерден улануына әкелуі мүмкін.

Жанармай қоспасын дайындау үшін октан саны АИ-92 кем емес бензинді және ауамен салқындатылған екі тактілі қозғалтқыштарға арналған түпнұсқа ELITECH екі тактілі майын пайдаланыңыз. Қозғалтқыш жұмыс істеп тұрған кезде жанармай қоспасын газ багына құймаңыз. Тазалаудан басқа құралдарды жөндеуде кез келген жұмыстардың түрі ELITECH уәкілетті қызмет көрсету орталығында жүргізілуі керек.

Шекті күй критерийлері

Назар аударыңыз! Триммердің жұмыс істеп жатқан кезде корпустың механикалық зақымдалуы пайда болса немесе газ багынан жанармай ағып кетсе, бөгде шу пайда болса, ақаулықты жою үшін қозғалтқышты дереу тоқтатып, ELITECH өкілетті қызмет көрсету орталығына хабарласыңыз.

Қолданылған ескерту таңбалары



Көзді және құлақты қорғайтын құрал киіңіз.



Қорғаныс қолғаптарын киіңіз



Арнайы қауіпсіздік аяқ киімін пайдаланыңыз



Өнімнің төлқұжатының мазмұнын зерттеңіз



Өңделген аумақты бөтен заттардан (тастар, шынылар, бұтақтар және т.б.) алдын ала тазалаңыз. Егер бөтен заттар айналатын кескіш құралдың аумағына кірсе, олар адамға жарақ тигізу немесе жабдыққа зақым келтіруі мүмкін.



Жұмыс кезінде бейтаныс адамдар 15 метр радиуста болмауы керек.



Пышақтың максималды айналу жылдамдығы.



Кесу басының максималды айналу жылдамдығы.

3. ТРИММЕР ҚҰРЫЛҒЫСЫ

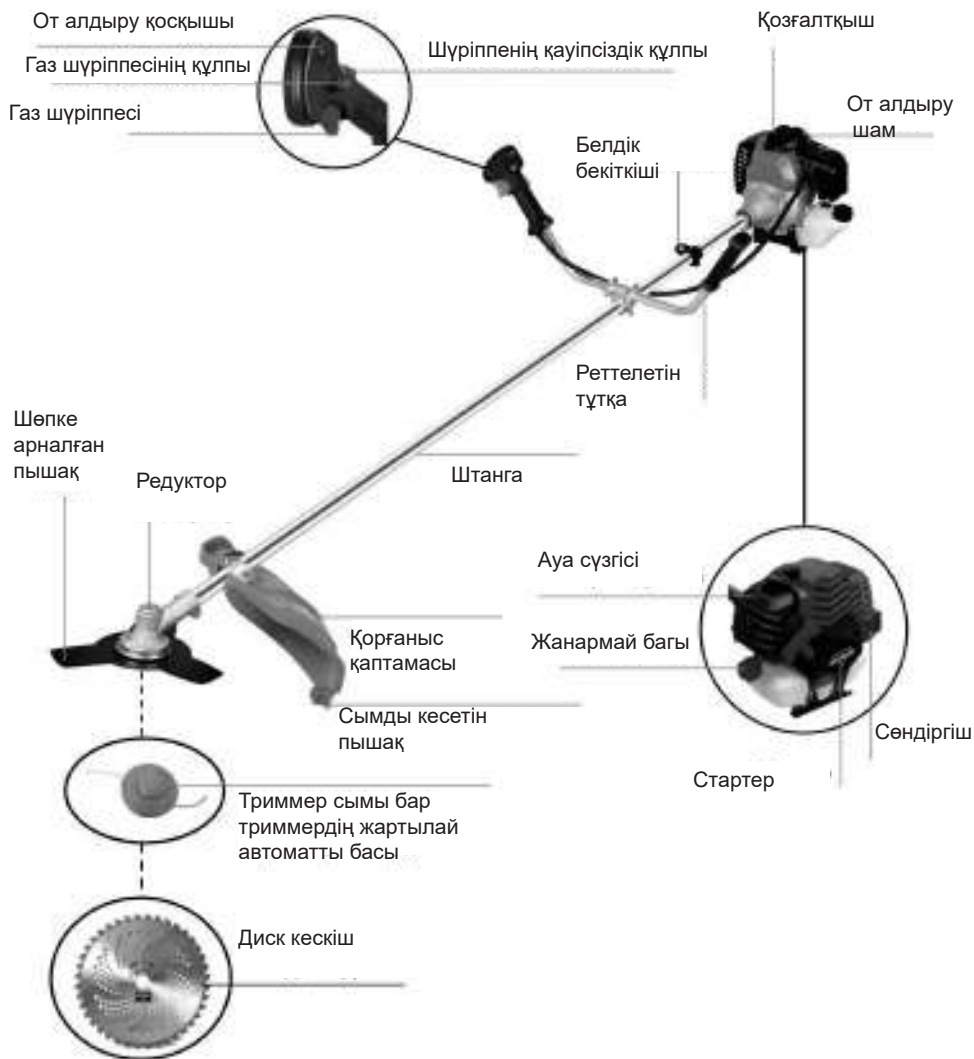

Ескерту! Триммердің сыртқы түрі мен бекіту нүктелері үлгіге байланысты әр түрлі болуы мүмкін.

4.ЖИЙНТЫҚ ҚҰРАМЫ



Триммер басын қорғайтын қаппақ



Триммердің басы



Белдік бекіткіші



Құралдар жинағы



Ілімсіз шығыяқ



Жағармай қоспасын дайындауға арналған кәсістр



Басқару тұтқасы бар қозғалтқыш



Пыша



Диск кескіш



Қаппақ пышағы



Жинақталған редуктор



Иық бауы



Қорғаныс қақпағының бекіткіші



Соп жақ тұтқа



Тұтқаның бекіткіші



Толқұжат



Белінбейтін штанға

Ескерту! Триммер құрамдастарының сыртқы түрі үлгіге байланысты әр түрлі болуы мүмкін.

5. ТЕХНИКАЛЫҚ СИПАТТАМАЛАР

ПАРАМЕТРЛЕР / МОДЕЛЬДЕР	ТБ 433	Т 523
Код	E1602.022.00	E1602.021.00
Қуат, а.к	1,8	2,4
Қозғалтқыш көлемі, см ³	43	52
Қозғалтқыш түрі	2 тактілі	2 тактілі
Штанга	бөлінбейтін	бөлінбейтін
Сымды ұзарту диаметрі, мм	440	440
Пышақ/диск диаметрі, мм	255	255
Сымның диаметрі, мм	2,4	2,4
Триммер басының түрі	жартылай автомат	жартылай автомат
Пышақ түрі	3 қалақша	3 қалақша
Диск кескіштің түрі	40 тіс	40 тіс
Айналу жылдамдығы сым / пышақ, айн / мин	8500/9000	8500/9000
От алу түрі	электрондық	электрондық
Жанармай бағының көлемі, л	1,2	1,2
Отын шығыны, л / сағ	1,4	1,8
Отын түрі	этилдендірілмеген бензин АИ92 + 2Т май	
Салмағы, кг (кесу жабдықсыз)	6,4	6,6

6. ҚҰРАСТЫРУ ЖӘНЕ ЖҰМЫСҚА ДАЙЫНДАУ

Штанганы құрастыру

1-қадам. Редукторды орнату

Редуктордың ортаңғы бұрандасы



Редукторды майлауға арналған қызмет бұрандасы

Редукторды бекіту бұрандасы

Штанганың ұштарынан тасымалдау тығындарын алыңыз. Редукторды штангаға орнатыңыз. Центрлік бұранданы алыңыз және редуктордағы центрлік бұранданың саңылауын штангадағы тесікпен туралаңыз. Ортаңғы бұранданы бұраңыз. Ортаңғы бұранда штанганың саңылауына түсуі керек. Редукторды штангаға бекіту бұрандасымен бекітіңіз.

2-қадам. Қорғаныс қақпағын орнату

Қорғаныс қақпағының бекіткіші



Қорғаныс қақпағы

Қорғаныс қақпағының пышағы

Бекіткіш пен екі бұранданы пайдаланып, штангаға қорғаныс қақпағын орнатыңыз. Суретте көрсетілгендей беріліс қорабына қатысты қорғаныс корпусының орнын реттеңіз және екі бекіту бұрандасын қатайту арқылы штангаға бекітіңіз. Триммер сымының ұзындығын шектеу үшін корпусқа пышақты орнату үшін үш бұранданы пайдаланыңыз.

3-қадам. Ілінісу шыныаяқын орнату



Ортаңғы тесік штанганың шетінен алыс орналасқан жағынан, штангаға белдікті бекітіп, бекіту бұрандасын бекітіңіз. Содан кейін штангаға ілінісу шыныаяқын орнатыңыз. Ілінісу шыныаяқының ортаңғы бұрандасын алыңыз және ілінісу шыныаяқының ортаңғы бұрандасының саңылауын штангадағы тесікке туралаңыз.

Ортаңғы бұранданы бұраңыз. Ортаңғы бұранда штанганың саңылауына түсуі керек. Ілінісу шыныаяқын штангаға бекіту бұрандасымен бекітіңіз. Штангаға тұтқаны бекітіп, бекіту бұрандаларымен бекітіңіз.

Қозғалтқышты штангаға қосу

1-қадам.



Қаптамадан қозғалтқыш пен штанганы алыңыз.

2-қадам.



Төрт болтты (жинаққа кіреді) пайдаланып, штанганы қозғалтқышқа қосыңыз. Дұрыс орнатылған кезде бензин бағы мен қайшының басы бір жаққа қарауы керек.

Басқару тұтқасын құрастыру

1-қадам



Алт қырлы кілтін пайдаланып, басқару тұтқасын штангаға бекітетін 4 бұранданы бұрап алыңыз.

2-қадам



Тұтқаны штангаға бекітудің жоғарғы жартысын алыңыз..

3-қадам



Басқару тұтқасының оң және сол жағын бекіту орнына орнатыңыз. Басқару тұтқасының оң жағында қиғаш басқару органдары орналасқан. Басқару тұтқасының оң жағы оң қолдың астына орнатылады (суретті қараңыз).

4-қадам



Бекіткіштің жоғарғы жартысын басқару тұтқасының бөліктерін басып, 4 бұранданы бұраңыз. Тұтқалардың көлбеуін реттеу үшін бұрандаларды босатыңыз, тұтқалардың орнын орнатыңыз, бұрандаларды бұраңыз.

Иық белдігін жалғау



Карабинді штанганың жоғарғы жартысында орналасқан белдік ұстағышына ілу арқылы иық белдігін өрімге қосыңыз.

Кескіш пышақты / кескіш дискіні орнату

1-қадам



Ішкі фланецке кескіш пышақты/дискіні орнатыңыз

2-қадам



Ішкі фланецті редуктор білігіне орнатыңыз.

3-қадам



Қысқыш шайбаны орнатыңыз.

4-қадам



Ішкі фланецке кескіш пышақты/дискіні орнатыңыз

5-қадам



Гайканы қолмен бұраңыз. Назар аударыңыз! Гайкада сол жақ жіп бар (сағат тіліне қарсы бұралған)

6-қадам



Қорғаныс корпусындағы және беріліс қорабының ішкі фланеціндегі тесіктерді туралаңыз. Алты қырлы кілтін корпусстың тесігіне салыңыз, білікті құлыптаңыз. Гайканы біріктірілген кілтпен қатайтыңыз.

Триммер басын орнату

1-қадам



Ішкі фланецті редуктор білігіне орнатыңыз.

2-қадам



Қорғаныс корпусындағы және беріліс қорабының ішкі фланеціндегі тесіктерді туралаңыз. Алты қырлы кілтін корпустың тесігіне салыңыз, білікті құлыптаңыз және қайшының басын редуктор білігіне бұраңыз.

Назар аударыңыз! Триммер басының сол жақ жіпі бар (сағат тіліне қарсы бұралған).

Жанармай қоспасын дайындау

Құрал бензин мен реттелетін 2 тактілі майдан тұратын қоспаны қажет ететін екі тактілі қозғалтқышпен жабдықталған.

Назар аударыңыз! Таза бензинді қолдану қозғалтқыш элементтерінің істен шығуына себеп болады және мұндай жағдайлар кепілдік бермейді.

Назар аударыңыз! Өнімділікті сақтау және қозғалтқыштың ұзақ қызмет ету мерзімін қамтамасыз ету үшін тек сапалы отын мен 2 тактілі майды пайдаланыңыз.

Екі тактілі ауаны салқындату қозғалтқыштары үшін отын қоспасын дайындау кезінде ауаны салқындату қозғалтқыштары үшін 2х тактілі майды пайдалану қажет. Жанармай қоспасын дайындау үшін сізге қажет: АИ 92 октанды бензин, ауаны салқындату қозғалтқыштарына арналған 2х-тактілі май, өлшенген тәуекелдері бар канистр (жиынтыққа кіреді), шұңқыр, жеке қорғаныс құралдары (қолғап, көзілдірік). Жанармай қоспасы АИ92 бензинін 2 тактілі майымен май пакетінде көрсетілген белгілі бір пропорцияда араластыру арқылы дайындалады.

Жанармай қоспасының пропорциясы 1:50 (2%) немесе 5 литр бензинге 100 мл май, егер май пакетінде басқа пропорция көрсетілмесе.

Май пакетінде көрсетілген отын қоспасының пропорциясын ұстану керек. Алдымен канистрге бензиннің қажетті мөлшерін құйыңыз, содан кейін пропорцияны сақтай отырып, бензинге 2 тактілі майын қосыңыз. Канистрді жауып, майды бензинмен мұқият араластырыңыз. Осыдан кейін ғана жанармай қоспасын қайшының жанармай бағына құйыңыз.

Назар аударыңыз!

Бензинді қайшының жанармай бағында маймен араластыруға тыйым салынады. Жанармай қоспасын жұмыс алдында дайындаңыз. Жанармай қоспасын көп мөлшерде дайындауға болмайды, өйткені дайын отын қоспасының сақтау мерзімі шектеулі. Ұзақ сақтау кезінде (бір айдан астам) дайын отын қоспасы өзінің қасиеттерін жоғалтады. Егер бір ай ішінде жанармай қоспасы қолданылмаса, оны тастаған дұрыс.

7. ҚОЗҒАЛТҚЫШТЫ ІСКЕ ҚОСУ

1-қадам



Жанармай қоспасын бензин бағына құйыңыз.

2-қадам



Ауа заслонкасының тұтқасын «суық» () күйіне қойыңыз.

3-қадам

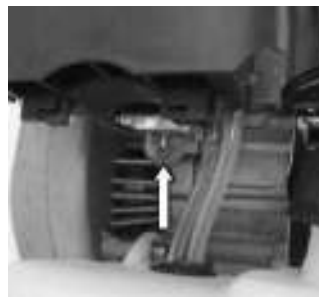

Карбюраторды жанармай қоспасымен толтыру үшін праймер түймесін 5-7 рет басыңыз.

4-қадам



Басқару тұтқасында тұтану қосқышын «I»күйіне қойыңыз.

5-қадам



Триммерді сол қолыңызбен ұстаңыз, оң қолыңызбен стартердің тұтқасын сезілгенге дейін тартыңыз қарсылық, содан кейін қозғалтқышты бірінші рет іске қосқанға дейін стартердің тұтқасынан күрт тартыңыз.

6-қадам



Ауа заслонка тұтқасын «ыстық» (I I)күйіне қойыңыз. Қозғалтқышты Стартер тұтқасынан іске қосуды жалғастырыңыз.

Қозғалтқышты іске қосқаннан кейін оны жылыту үшін бірнеше секунд жұмыс істетіңіз. Содан кейін газ триггерін соңына дейін сығып, жұмысқа кірісіңіз. Егер қозғалтқыш жылынса, 2, 3 және 5-қадамдардан басқа бірдей іске қосу процедураларын орындаңыз.

Газ шүріппесін басылған күйде бекіту үшін сізге қажет:

1. Шүріппені басыңыз
2. Газ шүріппесінің бекіткішін басыңыз
3. Газ шүріппесін ұстап тұрып, газ шүріппесін босатыңыз.
4. Газ шүріппесінің бекіткішін босатыңыз.

Газ шүріппесін сығу үшін оны басып, босату керек.

8. ҚОЗҒАЛТҚЫШТЫ ТОҚТАТУ

1-қадам



Газ шүріппесін босатыңыз

2-қадам



Тұтану қосқышын «0»күйіне қойыңыз.

9. ЖҰМЫС ТӘРТІБІ

Қауіпсіз пайдалану ережелері

Триммерді пайдалану кезінде жеке қорғаныс құралдарын қолданыңыз (көзілдірік немесе қалқан, қолғап, резеңке етік немесе басқа қауіпсіз аяқ киім).

Триммерді қорғаныш қаптамасыз пайдалануға тыйым салынады.

Жұмыс аймағында бөгде заттардың (әйнек сынықтары, тастар, бұтақтар және т.б.) жоқтығына көз жеткізіңіз.

Жұмыс кезінде 15 метр радиуста бөгде адамдар мен жануарлар болмауы керек.

Жұмыс кезінде пайдаланушының жағдайы

Жұмысты бастамас бұрын иық белдігінің ұзындығын реттеңіз, осылайша құралдың орналасуы пайдаланушыға ыңғайлы болады.

Жұмыс кезінде құралдың орналасуы кесу керек-жарағы (пышақ, қайшының басы, диск) параллель және жерге мүмкіндігінше жақын, бірақ оған тиіп кетпейтіндей болуы керек.

Тұтқалардың ыңғайлы күйін реттеңіз.

Триммерді жұмыс кезінде екі қолмен ұстап, тұрақты күйде тұру керек.

Назар аударыңыз! Жанармай құю алдында қозғалтқышты тоқтату керек.

Жанармай құю кезінде және орнында, сондай-ақ шынжырлы араны пайдалану кезінде темекі шегуге тыйым салынады.

Жанармай қоспасын дайындау үшін октан саны 90-нан төмен емес бензинді және ауамен салқындатылған қозғалтқыштарға арналған Elitech түпнұсқа 2 тактілі майын қолдану ұсынылады:

ELITECH СТАНДАРТЫ (минералды) коды: 2002.000200

(қоршаған орта температурасы оң болғанда құралды пайдалану үшін ұсынылады)

Іске қосу кезеңінде қозғалтқыштың жұмысы үшін 5 литр бензинге 1:25 (4%) немесе 200 мл 2 тактілі майдың қатынасы ұсынылады. Осы пропорциямен қоспада жабдықты тікелей пайдалану кезінде құралдың жанармай бағына 2-3 құюды стандартты режимде орындау ұсынылады. Бакты 2 тактілі майдың жоғары мөлшерімен отын қоспасымен толтыруға және бұл ретте қозғалтқыштың бос жүріспен жұмыс істеуіне тыйым салынады. Бұл қозғалтқышта көміртектің тез пайда болуына әкеледі және оның істен шығуына себеп болады. Әрі қарай пайдалану үшін 5 литр бензинге 1:50 (2%) немесе 100 мл майдың пропорциясы ұсынылады.

Жанармай қоспасында химиялық агрессивті компоненттер болуы мүмкін. Жанармай құю кезінде оператордың көзі мен терісі мұнай өнімдерімен жанасудан қорғалуы керек.

Жанармай құю кезінде оператор қорғаныс қолғаптарын киіп, жанармай қоспасы

жұмыс киіміне түспейтініне көз жеткізуі керек. Жанармай буын ингаляциялаудан аулақ болу керек, себебі бұл улануға әкелуі мүмкін пайдаланушылар және одан әрі аурулар.

Шөп шабу

Шөпті тиімді шабу үшін келесі шарттарды сақтау қажет:

- триммер сымының ұшымен шабу керек (әсіресе үйлер мен қоршаулардың қабырғалары бойымен).

Сымның бүкіл ұзындығын шабу жұмыс тиімділігін төмендетеді және қозғалтқыштың шамадан тыс жүктелуіне әкелуі мүмкін;

- Ең үлкен әсерге қозғалтқыштың максималды жылдамдығымен шабу кезінде қол жеткізіледі;

- Уақытша тоқтаған кезде әрқашан газ тұтқасын босатыңыз;

- Шөп шабу кезінде корпусты оңнан солға бұрыңыз;

- Қайшыны артқа бұрғаннан кейін сәл алға жылжытыңыз;

- Триммерді артқа қарай жылжытқанда білікке және айналмалы кесу керек-жа-рағына шөп кесінділерін тигізбеңіз;

- Триммер сымының мерзімінен бұрын тозуын және қозғалтқыштың қызып кетуін болдырмау үшін биіктігі 20 сантиметрден асатын шөпті шабу бірнеше ету сызығымен немесе пышақпен жүргізілуі керек.

- Тиімділікті арттыру үшін шабуды оңнан солға қарай (триммер сымының айнал-лу бағытында) жүргізу керек.

Бұл жағдайда шөп шабылған бетке тасталады;

- Ылғалды шөпті шабу ұсынылмайды.

Қозғалтқыштың қызып кетуіне жол бермеу үшін жұмыста үзіліс жасау керек. Ол үшін жанармай бағында жанармай толық өндірілгеннен кейін триммерді келесі іске қоспас бұрын 15 мин үзіліс жасау керек.

Тапсырмалар мен жағдайларға байланысты қайшыны қайшының басын, пышақ пен дискіні орнатуға болады.

Сымды триммердің басы жұмсақ, аласа шөпті шабу кезінде, сондай-ақ жету қиын жерлерде және кедергілердің жанында (қоршаулар, ағаштар және т. б.) қолданы-лады. Триммер басынан сымды жартылай автоматты түрде босату үшін қозғал-тқыштың толық жылдамдығында бастың төменгі батырмасын жерге аздап соғу керек. Түйме басылған кезде ішкі механизмді қозғалысқа келтіреді және центри-фугалық күштің әсерінен сым триммер басының қақпағының арнайы тесіктерінен шығады. Артық сым автоматты түрде қорғаныс корпусының шетіне орнатылған қарсы пышақпен кесіледі.

3 қалақты шөп пышағын дөрекі және өсіп кеткен шөптерді шабу үшін, сондай-ақ қатты сабағы бар өсімдіктер (лопуха және т.б.) басым жерлерде қолдануға бола-ды. Пышақтың қызмет ету мерзімін ұзарту үшін пышақтардағы шеткі нүктелердің тегістелмеуін қамтамасыз ету керек (бұрыш радиусқа айналады). Пышақ, оны құралдан алып тастағанда, ұсақ ойығы бар жалпақ файлмен қайралуы мүмкін.

Дискіні біркелкі тегістеу үшін оның орнын өзгерту ұсынылады. Жазықтықты айналдыратын дискіні пайдалану аксессуардың қызмет ету мерзімін ұзартады. Арнайы болаттан жасалған 40 тісі бар диск, 3 жүзді пышақпен салыстырғанда, өсіп кеткен шөпті кесу кезінде тиімдірек. Бірақ, мұндай дизайн бұталар мен ағаштардың кішкентай діңдері мен өсімділері сияқты қатты құрылымды қарқынды кесуге арналмағанын ескеру қажет. Бұл режимде жұмыс істеген кезде дәнекерлеу қайта оралады және Дискінің тиімділігі айтарлықтай төмендейді. Сонымен қатар, шабуылдардың арнайы болаты және оларды дискіге бекіту әдісі дискіні қайрауды қамтымайды.

10. ТЕХНИКАЛЫҚ ҚЫЗМЕТ КӨРСЕТУ

Сымды қайшының басына орау

1-қадам

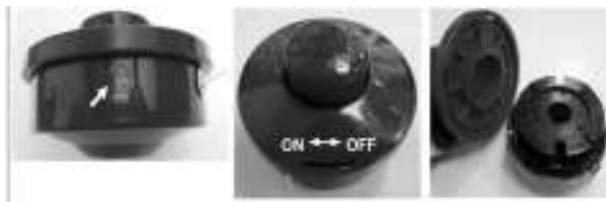

Бастың ысырмаларын басыңыз. Ысырманы ұстап тұрып, бас қақпағын «ON» бағытына бұрап, қақпақты алыңыз.

2-қадам



Басынан орауышты алыңыз

3-қадам



Ұзындығы шамамен 5 м болатын сымның ұзындығын алыңыз, оны екіге бүктеңіз. Сымның ілмегін орауыштың ортасындағы ойыққа салыңыз. Сымды екі ағынға ораңыз. Сымды орау бағыты шпұль корпусындағы көрсеткімен көрсетілген.

4-қадам



Сымның ұштарын ұзындығы 10-15 сантиметрге бекітіңіз.

5-қадам



Установите шпулю в корпус головки, предварительно заправив концы лески в выходные отверстия на корпусе головки

6-қадам



Установите сверху крышку головки с кнопкой.

7-қадам



Бас корпусының шығуын бас қақпағындағы ойықпен туралаңыз. Бас қақпағын басып, босатпай, оны «OFF» бағытына бұраңыз.

Ауа сүзгісіне қызмет көрсету

Ластанған ауа сүзгісі карбюраторға ауаның дұрыс жеткізілуіне жол бермейді. Карбюратордың қалыпты жұмысын қамтамасыз ету үшін ауа сүзгісіне үнемі техникалық қызмет көрсету қажет. Егер триммер жоғары шаңды жерлерде жұмыс істесе, ауа сүзгісіне техникалық қызмет көрсету аралықтарын азайтыңыз.

Назар аударыңыз! Қозғалтқышты іске қосуға және ауа сүзгісіз жұмыс істеуге тыйым салынады. Әйтпесе, карбюратор істен шығады және қозғалтқыштың тез тозуы болады.

Жұмыс алдында ауа сүзгісін әр уақытта тексеріңіз, егер ол ластанған болса, оны тазарту үшін мына қадамдарды орындаңыз:

1-қадам



Ауа сүзгісінің қақпағын бекіту бұрандасын алыңыз

2-қадам



Ауа сүзгісінің қақпағын алыңыз да, ауа сүзгісінің корпусынан сүзгі элементін (көбік губкасы) алыңыз.



3-қадам

Сүзгі элементтерін сабынды сумен шайыңыз, сығыңыз және құрғатыңыз. Ауа сүзгісін кері ретпен жинаңыз.

Ескерту! Ауа сүзгісінің дизайны мен қақпақты бекіту Құрал үлгісіне байланысты әр түрлі болуы мүмкін.

Оталдыру шамына техникалық қызмет көрсету

Назар аударыңыз! Қозғалтқыш жұмыс істеп тұрған кезде ұшқын жоғары температураға дейін қызады. Күйіп қалмас үшін оған қызмет көрсету кезінде ерекше сақ болу керек.

1-қадам



Жоғары вольтты сымның ұшын шамнан алыңыз.

2-қадам



Ұшқынды сағат тіліне қарсы бұрап алу үшін біріктірілген кілтті пайдаланыңыз.

3-қадам



Ұшқын шамының электродтарын сым щеткамен тазалаңыз. Электродтар арасындағы алшақтықты тексеріңіз. Ол 0,6-0,7 мм болуы керек.

Ұшқынға техникалық қызмет көрсеткеннен кейін оны кері ретпен орнатыңыз. Жіптерге зақым келтірмеу үшін алдымен шамды қолыңыздан аяғына дейін бұраңыз. Шамның жіпке дұрыс орнатылғанына көз жеткізгеннен кейін, оны кілтпен мықтап қатайтыңыз. Оталдыру шамының жеткіліксіз тартылуы оның қызып кетуіне және қозғалтқыштың зақымдалуына әкелуі мүмкін.

Назар аударыңыз! Қазіргі заманғы тұтану жүйесі электронды болып табылады және егер шам бұралып, цилиндрмен толық байланыс болмаса, ұшқынның бар-жоғын тексеруді қамтымайды. Әйтпесе, тұтану модулі істен шығуы мүмкін. Егер техникалық қиындықтар туындаса, кез-келген ресми ELITECH дилеріне хабарласуды ұсынамыз.

Салқындату жүйесіне техникалық қызмет көрсету



Қозғалтқыш корпусындағы желдеткіш саңылаулар, сондай-ақ жұмыс кезінде цилиндрдің салқындатқыш қабырғалары құрғақ шөппен бітеліп қалуы мүмкін. Бұл қозғалтқыштың қызып кетуіне әкелуі мүмкін. Сондықтан цилиндрдің желдеткіш саңылаулары мен салқындатқыш қабырғаларын щеткамен немесе сығылған ауамен мезгіл мезгіл тазалаңыз.

Редукторға қызмет көрсету

Үш айда бір рет редуктордағы майлаудың бар-жоғын тексеру қажет. Ол үшін:

1-қадам



Редуктордың болтын сағат тіліне қарсы бұрап алу үшін Алты қырлы кілтін пайдаланыңыз.

2-қадам



Редуктордағы майдың бар-жоғын тесік арқылы тексеріңіз. Қажет болса, шприцпен арнайы редуктор майын қосыңыз.

3-қадам



Редуктордың болтын бұрау үшін Алты қырлы кілтін пайдаланыңыз. Болтты бұрау кезінде көп күш салмаңыз редуктордың корпусы алюминийден жасалған және қатты тарту күшімен редуктордың корпусындағы жіптер кесілуі мүмкін.

11. БЫҚТИМАЛ АҚАУЛАР ЖӘНЕ ОЛАРДЫ ЖОЮ ӘДІСТЕРІ

Ақау	Себеп	Түзеу әрекеттері
Қозғалтқыш іске қосылмайды	Тұтану қосқышы «0» күйінде өшірулі тұр.	Тұтану қосқышының түймесін «1» күйіне қойыңыз.
	Жанармай бағында жанармай қоспасы жеткіліксіз.	Жанармай қоспасын бензин бағына қосыңыз.
	Карбюраторда отын жеткіліксіз.	Праймер түймесін 5-7 рет басу арқылы отынды карбюраторға жіберіңіз.
	Карбюратор отынды көп құяды.	Ауа клапанын ашып, қозғалтқышты карбюраторға отын қоспай іске қосуды жалғастырыңыз
	Оталдыру шамы ластанған немесе істен шыққан.	Шамды тазалаңыз немесе ауыстырыңыз.
Қозғалтқыш бос жылдамдықта тұрақсыз жұмыс істейді	Ауа сүзгісі бітелген	Ауа сүзгісін тазалаңыз / шайыңыз.
	Ескі немесе дұрыс дайындалмаған жанармай қоспасы	Ескі жанармай қоспасын газ бағынан ағызып, жаңа, дұрыс дайындалған қоспаны құйыңыз.
	Сапасыз бензин	Ескі жанармай қоспасын бензин бағынан ағызып, сапалы бензинмен жаңасын дайындаңыз.
	Оталдыру шамы ластанған немесе істен шыққан.	Ұшқынды тазалаңыз немесе ауыстырыңыз.
Қозғалтқыш қажетті қуатты дамытпайды	Ауа сүзгісі бітелген.	Ауа сүзгісін тазалаңыз / шайыңыз.
	Ескі немесе дұрыс дайындалмаған отын қоспасы.	Ескі жанармай қоспасын газ бағынан ағызып, жаңа, дұрыс дайындалған қоспаны құйыңыз.
	Карбюратор реттелмеген	Карбюраторды реттеу үшін жақын жердегі уәкілетті қызмет көрсету орталығына хабарласыңыз.
Қозғалтқыш қатты түтін шығарады	Ескі немесе дұрыс дайындалмаған жанармай қоспасы	Ескі жанармай қоспасын газ бағынан ағызып, жаңа, дұрыс дайындалған қоспаны құйыңыз.
	Ауа сүзгісі бітелген	Ауа сүзгісін тазалаңыз / шайыңыз.

12. ТАСЫМАЛДАУ ЖӘНЕ САҚТАУ

Тасымалдау

Құрал мен жанармай қоспасын ұшқынмен немесе ашық отпен жанасу, дақтар немесе жанармай қоспасының буы қаупі болмайтындай етіп сақтау және тасымалдау керек.

Жанармай қоспасын осы мақсатқа арналған арнайы ыдысқа сақтау және тасымалдау керек.

Құралды тасымалдамас бұрын жанармай қоспасын бензин багынан төгіп тастаңыз.

Құралды көліктің осы түрінде қолданылатын жүктерді тасымалдау ережелеріне сәйкес ауа температурасы минус 50-ден плюс 50°C-қа дейін жабық көліктің барлық түрлерімен тасымалдауға болады.

Тасымалдау кезінде құралды байлап бекіту керек. Тасымалдау кезінде триммерге құралдың зақымдалуына себеп болуы мүмкін басқа жүктердің әсері жоқ екеніне көз жеткізіңіз. Жауын шашын мен ылғал қозғалтқышты іске қосу және құрылымдық элементтердің істен шығуы проблемаларын тудыруы мүмкін

Сақтау

Құралды салыстырмалы ылғалдылығы 80% аспайтын жабық, құрғақ, желдетілетін бөлмелерде сақтау ұсынылады .

Сақтау алдында қайшыны тазалап, жанармай қоспасын бензин багынан ағызып, цилиндр айнасын маймен майлау керек.

Цилиндр айнасын майлау келесі ретпен орындалады:

- Жоғары вольтты ұшқын сымын ажыратыңыз.
- Оталдыру шамын бұраңыз.
- Шприцтің көмегімен ұшқын саңылауына 10 мл таза екі тактілі майды ақырын құйыңыз.

- Шамның саңылауынан майдың шашырауын болдырмау үшін ұшқынның саңылауын таза шүберекпен жабыңыз.

- Стартердің тұтқасын ұстап, қолыңызды 2 рет толық серпіліспен ақырын тартыңыз.

Бұл майдың қозғалтқыш цилиндрінің айнасына біркелкі таралуын қамтамасыз етеді және оны сақтау кезінде коррозиядан қорғайды және үзілістен кейін қозғалтқышты оңай іске қосады.

- Оталдыру шамын орнына қойыңыз.
- Жоғары вольтты ұшқын сымын қосыңыз.

Назар аударыңыз! Триммерді ұзақ уақыт сақтағаннан кейін қолданар алдында оталдыру шамын тазалаңыз.

13. КӘДЕГЕ ЖАРАТУ

Құралын және оның компоненттерін тұрмыстық қоқыспен бірге тастамаңыз. Құралын қолданыстағы өндірістік қалдықтарды жою ережелеріне сәйкес кәдеге жаратыңыз

14. ҚЫЗМЕТ МЕРЗІМІ

Өнім тұрмыстық сыныпқа жатады. Қызмет мерзімі 5 жыл

15. ӨНДІРУШІ, ИМПОРТТАУШЫ, СЕРТИФИКАТ/ДЕКЛАРАЦИЯ ЖӘНЕ ӨНДІРІС КҮНІ ТУРАЛЫ ДЕРЕКТЕР

Өндіруші, импорттаушы, ресми өкіл туралы деректер, сертификат немесе декларация туралы ақпарат, сондай-ақ өндіріс күні туралы ақпарат өнімнің Төлқұжатында №1 қосымшада көрсетілген.

16. КЕПІЛДІК МІНДЕТТЕМЕЛЕРІ

Өнімнің кепілдік мерзімі тұтынушыға сатылған сәттен бастап 24 айды құрайды. Өнім мен құрамдас бөліктердің қызмет ету мерзімін өндіруші белгілейді және өнімнің төлқұжатында көрсетілген.

Кепілдік мерзімі ішінде сатып алушы өндірістік ақаулардың салдары болған ақауларды тегін түзеуге құқылы. Кемшілігі анықталған жағдайда тауарды сараптау мен жөндеу тек авторизацияланған сервистік орталықтарда жүргізіледі, олардың өзекті тізімін <https://elitech-tools.ru/sections/service> сайтынан табуға болады

Кепілдік жөндеу сатып алу құжаты мен кепілдік талонын көрсетілгенде жүргізіледі, ол болмаған жағдайда - кепілдіктің басталу мерзімі өнім жасалған күннен бастап есептеледі.

Кепілдік бойынша ауыстырылатын бөлшектер шеберхананың меншігіне өтеді.

Кепілдік қызмет көрсету келесі кемшіліктер нәтижесінде пайда болған өнімдерге қолданылмайды:

- өнімді пайдалану, сақтау және/немесе тасымалдау шарттары мен ережелерін бұзу, сондай-ақ өнімнің таңбалау тақтайшасы және/немесе сериялық нөмірі болмаған немесе ішінара болмаған немесе бүлінген кезде;

- ақаулық белгілері бар өнімді пайдалану (шуы, дірілі жоғарылауы, қатты қызуы, біркелкі емес айналуы, қуатының жоғалуы, айналымның төмендеуі, қатты ұшқындауы, күйік иісі, өзіне тән емес газ шығуы)

- механикалық зақымдану (жарықтар, жарықшақ, ойықтар, деформациялар және т. б.);

- коррозиялық ортаның, жоғары температураның немесе металл бөліктерінің

коррозиясы кезінде басқа сыртқы факторлардың әсерінен болатын зақым;

- қатты ішкі немесе сыртқы ластанудан, бұйымға бөгде заттар мен сұйықтықтардың, материалдар мен заттардың түсуінен, желдеткіш арналардың (саңылаулардың), май арналарының бітелуінен, сондай-ақ қызып кетуден, дұрыс сақтамаудан, тиісті күтімнің болмауынан туындаған зақымданулардан туындаған зақымдар;

- тірелетін, үйкелетін, берілісті бөлшектері мен материалдарының табиғи тозуы,
- мотосағат есептегішінің жұмысына араласу немесе зақымдануы.

- шамадан тыс жүктеме немесе қате қолдану. Өнімнің шамадан тыс жүктелуінің шартсыз белгілеріне мыналар жатады (бірақ олармен шектелмейді): түстерінің құбылуы, ротор мен статор сияқты түйісетін немесе кезектесетін бөлшектердің бір мезгілде істен шығуы, редуктор мен зәкірдің тегершігінің, трансформатордың бастапқы орамасы, бөлшектердің істен шығуы, бұйымның тораптарының немесе электр қозғалтқышының сымдарының жоғары температураның әсерінен, сондай-ақ өнімнің кестеде көрсетілген номиналдар электр желісі параметрлерінің шартына сай болмауынан деформациялануы немесе балқуы

- ауыстырылатын құрылым бөлшектерінің істен шығуы (жұлдызшалар, шынжырлар, шиналар, саптамалар, дискілер, бұтақесу пышақтары, шөп шабатын машиналар мен триммерлер, қармақ бауы мен триммер бастары, қорғаныс қаптамалары, аккумуляторлар, отын және ауа сүзгілері, белбеулер, аралау пышағы, жұлдызшалар, цангалар, дәнекерлеу ұштары, құбыршектер, тапаншалар және жоғары қысымды

- жууға арналған саптамалар, кернеу және бекіту элементтері (болттар, сомындар, шентемірлер), ауа сүзгілері және т. б.), сондай-ақ тозудың осы түрлерінен туындаған бұйымның ақаулары;

- поршень тобының істен шығуына әкеп соққан отын қоспасының құрамы мен сапасына қойылатын талаптарды сақтамау (поршень сақинасының жатуы және/немесе цилиндрдің ішкі бетінде және поршень бетінде сызаттар мен бұзушылықтардың болуы, шатун мен поршень саусағының тірек мойынтіректерінің бұзылуы немесе балқуы);

- компрессорлар, 4 тактілі қозғалтқыштар қартеріндегі май мөлшерінің жеткіліксіздігі немесе май түрінің сәйкес келмеуі (шатунда, иінді білікте, тіпті май деңгейінің датчигі болған кезде де сызаттар мен бөгеттердің болуы);

- Шығыс және тез тозатын бөлшектердің, ауыстырылатын құрылғылардың және компоненттердің істен шығуы (стартерлер, жетек берілістері, бағыттаушы роликтер, жетек белдіктері, дөңгелектер, резеңке амортизаторлар, тығыздағыштар, майлы тығыздағыштар, тежегіш таспа, қорғаныш қаптамалар, тұтандырғыш электродтар, термопаралар, іліністер, майлау, көмір щеткалары, жетекші жұлдызшалар, дәнекерлеу алауы (саптамалар, ұштар мен бағыттаушы арналар), діңгектер, жоғары қысымды жуу құралдарының клапандары және т. б.), сондай-ақ тозудың осы түрлерінен туындаған бұйымның ақаулары;

- бекіткіштердің, пломбалардың, қорғаныш жапсырмалардың және т. б. оймакілтектерінің зақымдалуымен араласу.

Кепілдік қолданылмайды:

Құрылысына өзгерістер мен толықтырулар енгізілген өнімге;

Кәсіпкерлік қызмет үшін немесе кәсіптік, өнеркәсіптік мақсаттарда пайдаланылатын тұрмыстық мақсаттағы өнімдерге (пайдалану жөніндегі нұсқаулықтағы мақсатқа сәйкес);

Өнімнің профилактикалық және техникалық қызмет көрсетуге (майлау, жуу, тазалау, реттеу және т.б.)

Түпнұсқа болып табылмайтын керек-жарақтарды, ілеспе және қосалқы бөлшектерді пайдалану нәтижесінде пайда болған бұйымның ақауларына;

КЕПІЛДІК ТАЛОНЫ

Өнімнің атауы: _____

Моделі: _____

Модель артикулі: _____

Шығарылған күні: _____

Сериялық нөмірі: _____

Сату күні: _____

Сауда ұйымының мөрі:

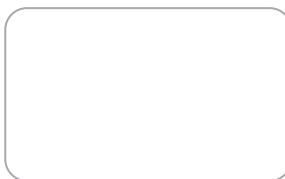

ҮЗБЕЛІ ТАЛОН № _____

(қызмет көрсету орталығымен толтырылады)

Қабылдау күні _____

Қызмет көрсету орталығы _____

Тапсырыс-өкімдеме нөмірі _____

Берілген күні _____

Клиенттің қолы _____

Қызмет көрсету орталығының мөрі



ҮЗБЕЛІ ТАЛОН № _____

(қызмет көрсету орталығымен толтырылады)

Қабылдау күні _____

Қызмет көрсету орталығы _____

Тапсырыс-өкімдеме нөмірі _____

Берілген күні _____

Клиенттің қолы _____

Қызмет көрсету орталығының мөрі



ҮЗБЕЛІ ТАЛОН № _____

(қызмет көрсету орталығымен толтырылады)

Қабылдау күні _____

Қызмет көрсету орталығы _____

Тапсырыс-өкімдеме нөмірі _____

Берілген күні _____

Клиенттің қолы _____

Қызмет көрсету орталығының мөрі



ՀԱՐԳԵԼԻ ԳՆՈՐԴ՝

Մեր խորհին շնորհակալություն ենք հայտնում Ձեզ ` Էլիտեկի (ELITECH) արտադրանքն ընտրելու համար: Ձեզ խորհուրդ ենք տալիս ուշադիր կարդալ այս ձեռնարկը և ուշադիր հետևել սարքավորումների անվտանգության, շահագործման և պահպանման հրահանգներին:

Այս ձեռնարկում պարունակվող տեղեկատվությունը հիմնված է ձեռնարկի թողարկման պահին առկա տեխնիկական բնութագրերի վրա:

Այս վկայականը պարունակում է ապրանքի հուսալի և անվտանգ շահագործման համար անհրաժեշտ և բավարար տեղեկատվություն:

Արտադրանքի բարելավմանն ուղղված մշտական աշխատանքի հետ կապված՝ արտադրողն իրավունք է վերապահում փոխել դրա դիզայնը, որը չի ազդում շահագործման հուսալիության և անվտանգության վրա՝ առանց լրացուցիչ ծանուցման:

ԲՈՎԱՆԴԱԿՈՒԹՅՈՒՆ

1. Նպատակը.....	86
2. Անվտանգության հիմնական կանոնները	86
3. Տրիմեր սարք	88
4. Սարքավորումներ	89
5. Տեխնիկական բնութագիր	90
6. Հավաքում և պատրաստում աշխատանքի համար	91
7. Շարժիչի գործարկում	97
8. Շարժիչի կանգառ	98
9. Աշխատանքի կարգը	98
10. Տեխնիկական սպասարկում	101
11. Հնարավոր անսարքությունները և դրանց վերացման մեթոդները	105
12. Փոխադրում և պահեստավորում	106
13. Օտարում	107
14. Ծառայության ժամկետը	107
15. Տվյալներ արտադրողի, ներմուծողի և վկայականի/հայտարարագրի և արտադրության ամսաթվի մասին	107
16. Երաշխիքային պարտավորություններ.....	107

1. ՆՊԱՏԱԿ

2 հարվածային շարժիչով բենզինային տրիմերը նախատեսված է խոտածածկով պատրաստված տարածքներում, տնային և տեղական տարածքներում նոր աճող և չաճած խոտ հնձելու համար: Տրիմերը խորհուրդ է տրվում օգտագործել +5°C-ից +35°C շրջակա միջավայրի ջերմաստիճանի և 80% - ից ոչ ավելի օդի հարաբերական խոնավության պայմաններում: Արգելվում է գործիքն օգտագործել արտադրողի կողմից չնախատեսված նշանակությամբ:

2. ԱՆՎՏԱՆԳՈՒԹՅԱՆ ՀԻՄՆԱԿԱՆ ԿԱՆՈՆՆԵՐԸ

Նախքան հարմարվողական սարքը գործարկելը, ուշադիր ուսումնասիրեք արտադրանքի այս անձնագրում Պարունակվող տեղեկատվությունը, ծանոթացեք կառավարման մարմիններին և անվտանգության կանոններին: Փորձեք Պահպանել Ձեր անձնագիրը, Այն կարող է Ձեզ անհրաժեշտ լինել ապագայում:

Խոտը հնձելիս վնասներից պաշտպանվելու համար աշխատեք պաշտպանիչ ձեռնոցներով և ոչ սայթաքուն կոշիկներով: Հագեք խիտ գործվածքից պատրաստված հագուստ և խուսափեք լայն հագուստից, որը կարող է բռնել թփերն ու ճյուղերը: Միշտ աշխատեք, երկար տաբատով: Պետք չէ կրել զարդեր, շորտեր, սանդալներ կամ ընդհամրապես ոտաբոբիկ: Կողպեք ձեր մազերը ուսի մակարդակից բարձր: Աշխատելիս կրեք հավաստագրված ակնոցներ, դիմակներ և ականջակալներ:

Նախքան աշխատանքը սկսելը, միշտ ստուգեք գործիքի կառուցվածքի ամբողջականությունը, դրա կառավարման մարմինները և օգտագործված կտրող պարագաները (հարմարվողական գլուխ, Դանակ, սկավառակ, պաշտպանիչ պատյան), արդյոք կառուցվածքը ճիշտ է հավաքվել: Պարբերաբար ստուգեք տեղադրման ճիշտությունը և բոլոր ստորաբաժանումների ամրացման հուսալիությունը:

Բոլոր անսարք մասերը, բաղադրիչները և պարագաները պետք է փոխարինվեն նորերով: Օգտագործեք միայն ELITECH-ի օրիգինալ պարագաներ և պահեստամասեր: Արգելվում է աշխատել առանց պաշտպանիչ ծածկույթի:

Տեղում աշխատելուց առաջ տարածքից հեռացրեք բոլոր օտար առարկաները (քարեր, ճյուղեր, ամրաններ և այլն): Արտաքին առարկան կարող է ցատկել հարմարվողական կտրող տարրից և լուրջ վնասվածքներ պատճառել, եթե չօգտագործվի անձնական պաշտպանիչ սարքավորումներ:

Աշխատանքի ընթացքում 15 մետր շառավղով չպետք է լինեն կողմնակի անձինք, հատկապես երեխաները: 18 տարին չլրացած անձինք, ինչպես նաև ավիոհոլային կամ թմրամիջոցներից թունավորված անձինք չեն թույլատրվում աշխատել տրիմերի հետ: Խորհուրդ չի տրվում աշխատել հարմարվողի հետ ծայրահեղ հոգնածության պայմաններում կամ դեղորայք ընդունելուց հետո:

Աշխատեք տրիմերո հետ միայն ցերեկային ժամերին կամ լավ արհեստական լույսի ներքո:

Մի թողեք գործող սարքը առանց հսկողության: Միշտ անջատեք գործիքի շարժիչը, երբ ավարտում եք աշխատանքը կամ երբ տեղափոխվում եք մի տարածքից մյուսը, ինչպես նաև վառելիք լցնելիս և տեխնիկական սպասարկում կատարելիս:

Մի մգրեք սարքը ջրի կամ այլ հեղուկի մեջ – դա կարող է դառնալ մասերի կոռոզիայի արդյունք: Արգելվում է տրիմերը շահագործել փակ տարածքներում (Ջերմոցներ և այլն): Դա կարող է թունավորել արտանետվող գազերով:

Վառելիքի խառնուրդ պատրաստելու համար օգտագործեք առնվազն AI-92 օկտանային բենզին և օրիգինալ Elitech յուղ օդային հովացմամբ երկհարված շարժիչների համար:









Արգելվում է վառելիքի խառնուրդը լցնել բենզինի բաքի մեջ, երբ շարժիչը աշխատում է:

Ցանկացած տեսակի գործիքի վերանորոգում, բացի մաքրումից, պետք է կատարվի Elitech-ի լիազորված սպասարկման կենտրոնում:

Սահմանային չափանիշներ

Ուշադրություն! Եթե տրիմերի օգտագործման ընթացքում առաջանում են կողմնակի աղմուկներ, մարմնի մեխանիկական վնասվածքներ, գազի բաքից վառելիքի արտահոսք, անհրաժեշտ է անհապաղ կանգնեցնել շարժիչը և անսարքությունները վերացնելու համար դիմել ELITECH-ի լիազորված սպասարկման կենտրոն:

Օգտագործվող նախագուշական խորհրդանիշներ

-  Օգտագործեք տեսողության և լսողության պաշտպանություն:
-  Օգտագործեք տեսողության և լսողության պաշտպանություն:
-  Օգտագործեք հատուկ պաշտպանիչ կոշիկներ
-  Ուսումնասիրեք սարքի Անձնագրի բովանդակությունը
-  Նախապես մաքրեք բուժվող տարածքը օտար առարկաներից (քարեր, ապակիներ, ճյուղեր և այլն): Պտտվող կտրող աքսեսուարի տարածքում հայտնվելուց հետո օտարերկրյա առարկաները կարող են վնասվածքներ և սարքավորումների խափանում առաջացնել:
-  Աշխատանքի ընթացքում 15 մետր շառավղով չպետք է լինեն կողմնակի մարդիկ:
-  Դանակի պտտման առավելագույն արագությունը:
-  Կտրող գլխի առավելագույն պտտման արագությունը:

3. ՏՐԻՄԵՐ ՍԱՐՔ

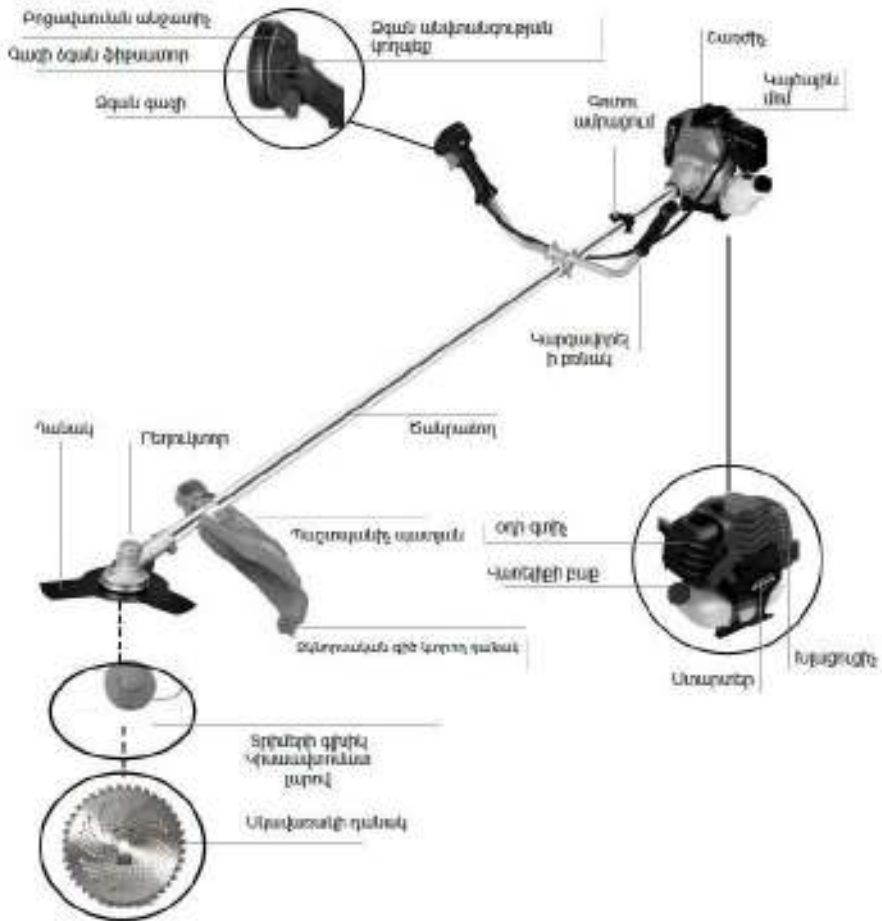

Նշում! Կտրիչի արտաքին տեսքը և մոնտաժային հանգույցները կարող են տարբեր լինել՝ կախված մոդելից:

5. ОПИСАНИЕ КОНСТРУКЦИИ

ԸՆՏՐԱՆՔՆԵՐ/ՍՈՂԵԼՆԵՐ	ТБ 433	Т 523
Կոդ	E1602.022.00	E1602.021.00
Չզորություն, ձ. ու.	1,8	2,4
Շարժիչի ծավալը, սմ ³	43	52
Շարժիչի տեսակը	2 հարված	2 հարված
Ծանրածող	Արանց մոնտաժի	Արանց մոնտաժի
Լարի ելքի տրամագիծը, մմ	440	440
Դանակի / Սկավառակի տրամագիծը, մմ	255	255
Գծի տրամագիծը, մմ	2,4	2,4
Հարմարվողական Գլխի տեսակը	Կիսաավտոմատ	Կիսաավտոմատ
Դանակի տեսակը	3 շեղբեր	3 շեղբեր
Սկավառակի տեսակը	40 ատամ	40 ատամ
Պտտման արագությունը Հոսանքալարի երկ / Դանակ, RPM	8500/9000	8500/9000
Բռնկման տեսակը	Էլեկտրոնային	Էլեկտրոնային
Վառելիքի բաքի ծավալը, Լ	1,2	1,2
Վառելիքի ծախսը, Լ / Ժ	1,4	1,8
Վառելիքի տեսակը	Էթիլ չպարունակող բենզին ԱԻ92 + յուղ 2տ	
Քաշը, կգ (առանց կտրող պարագաների)	6,4	6,6

6. ՀԱՎԱՔՈՒՄ և ՊԱՏՐԱՍՏՈՒՄ ԱՃԽԱՏԱՆՔԻ ՀԱՄԱՐ

Ձողի հավաքում

Քայլ 1. Փոխանցման տուփի տեղադրում

Փոխանցման տուփի
կենտրոնացման պտուտակ



Սերվիսային
պտուտակ
փոխանցումատուփի
յուղման համար

Փոխանցման տուփի
ամրացնող պտուտակ

Հեռացրեք ծանրածոդի ծայրերից փոխադրման խրոցակները: Տեղադրեք փոխանցումատուփը ձողի վրա: Հեռացրեք հավասարեցման պտուտակը և հավասարեցրեք հավասարեցման պտուտակի անցքը փոխանցումատուփի վրա գտնվող անցքի հետ: Պտուտակեք հավասարեցման պտուտակը: Հավասարեցման Պտուտակը պետք է մտնի ձողի անցքի մեջ: Ամրացրեք փոխանցումատուփը ձողի վրա ամրացնող պտուտակով:

Քայլ 2. պաշտպանիչ պատյանների տեղադրում

Պաշտպանիչ
պատյանի
ի տեղադրում



Պաշտպանիչ
պատյան

Պահակային սայր

Օգտագործելով մոնտաժը և երկու պտուտակները, տեղադրեք պահակը ձողի վրա: Կարգավորեք պաշտպանիչ պատյանի դիրքը փոխանցումատուփի նկատմամբ, ինչպես ցույց է տրված նկարում, և ամրացրեք ձողի վրա՝ ամրացնելով երկու ամրացնող պտուտակները:

Օգտագործելով երեք պտուտակներ, տեղադրեք դանակը պատյանի վրա՝ հարմարվողական լարի երկարությունը սահմանափակելու համար:

Քայլ 3. բաժակի տեղադրում

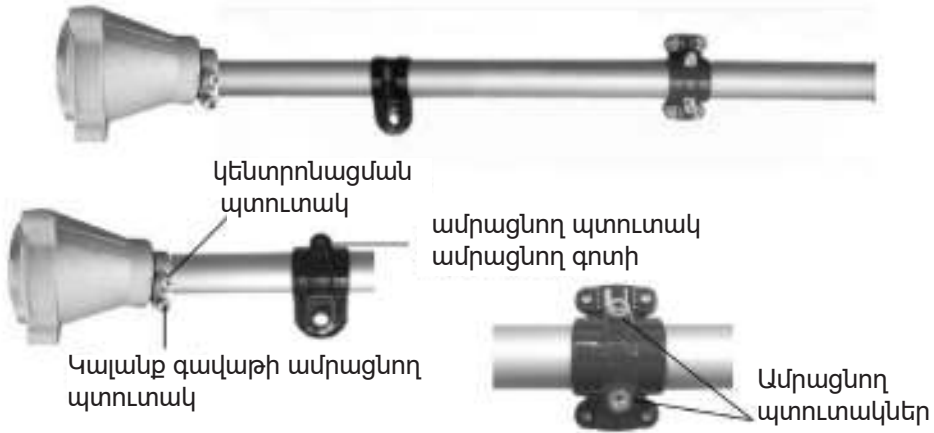

Այն կողմում, որտեղ կենտրոնացման անցքը գտնվում է ձողի եզրից ավելի հեռու, տեղադրեք գոտու ամրացումը ձողի վրա և ամրացրեք ամրացնող պտուտակը: Դրանից հետո Տեղադրեք ճարմանդային բաժակը ձողի վրա: Հեռացրեք ճարմանդային բաժակի հավասարեցման պտուտակը և հավասարեցրեք ճարմանդային բաժակի հավասարեցման պտուտակի անցքը ձողի անցքի հետ: Պտուտակեք հավասարեցման պտուտակը: Հավասարեցման Պտուտակը պետք է մտնի ձողի անցքի մեջ: Ամրացնող պտուտակով ամրացրեք ճարմանդային բաժակը ձողի վրա:

Տեղադրեք բռնակի ամրացումը ձողի վրա և ամրացրեք այն ամրացնող պտուտակներով: Տեղադրեք բռնակի ամրացումը ձողի վրա և ամրացրեք այն ամրացնող պտուտակներով:

Շարժիչի միացում գավազանով Քայլ 1.



Չեռացրեք շարժիչը և ձողը փաթեթներից:

Քայլ 2.



Օգտագործելով չորս պտուտակ (սերառված է), ձողը միացրեք շարժիչին: Ճիշտ տեղադրման դեպքում գազի բաքը և հարմարվողական գլուխը պետք է նայեն մի ուղղությամբ

Կառավարման բռնակի հավաքում

Քայլ 1.



Կտրեք 4 պտուտակ և կառավարման բռնակը տանգային ամրացնելու համար:

Քայլ 2.



Չեռացրեք բռնակի ամրացման վերին կեսը ձողից

Քայլ 3.



Տեղադրեք կառավարման բռնակի աջ և ձախ կողմերը մոնտաժային նստատեղի մեջ: Կառավարման բռնակի աջ կողմում կան թեք կառավարման սարքեր: Կառավարման բռնակի աջ կողմը տեղադրված է աջ ձեռքի տակ (տես նկարը):

Քայլ 4.



Սեղմեք մոնտաժման վերին կեսի կառավարման բռնակի մասերը և ամրացրեք 4 պտուտակները: Բռնակների թեքությունը կարգավորելու համար թուլացրեք պտուտակները, կարգավորեք բռնակների դիրքը, ամրացրեք պտուտակները:

գոտու միացում



Միացրեք ուսի գոտին հյուսիսի՝ կարաբինը կապելով գոտու ամրակին, որը գտնվում է ձողի վերին կեսին:

Կտրող դանակի / սկավառակի տեղադրում

Քայլ 1.



Տեղադրեք ներքին եզրը փոխանցումատուսի փսեռի վրա:

Քայլ 2.



Տեղադրեք կտրող դանակը/սկավառակը ներքին եզրին

Քայլ 3



Տեղադրեք ճնշման լվացող մեքենա:

Քայլ 4



Տեղադրեք արտաքին պաշտպանիչ եզր:

Քայլ 5.



Ձեռքով պտտեք պտուտակը: Ուշադրություն! Պտուտակն ունի ձախ թեղ (պտտվում է ժամացույցի սլաքի հակառակ ուղղությամբ)

Քայլ 6



Հավասարեցրեք անցքերը պաշտպանիչ պատյանի և փոխանցումատուփի ներքին եզրի վրա: Տեղադրեք վեցանկյուն բանալին պատյանի անցքի մեջ՝ փակելով լիսեռը: Ձգեք պտուտակը համակցված բանալիով:

Տրիմերի գլխնակի տեղադրում



Տեղադրեք ներքին եզրը փոխանցումատուփի լիսեռի վրա:



Հավասարեցրեք անցքերը պաշտպանիչ պատյանի և փոխանցումատուփի ներքին եզրի վրա: Տեղադրեք ևլենի բանալին պատյանի անցքի մեջ՝ փակելով լիսեռը և պտուտակեք տրիմերի գլուխը փոխանցումատուփի լիսեռի վրա: Ուշադրություն տրիմերի գլուխն ունի ձախ ակոս (պտտվում է ժամացույցի սլաքի հակառակ ուղղությամբ):

Վառելիքի խառնուրդի պատրաստում

Գործիքը հագեցած է երկկողմանի շարժիչով, որը պահանջում է խառնուրդ, որը բաղկացած է բենզինից և կարգավորվող 2 հարվածային յուղից:

Ուշադրություն Մաքուր բենզինի օգտագործումը շարժիչի տարրերի ձախողման պատճառ է հանդիսանում, և նման դեպքերը երաշխիքային չեն:

Ուշադրություն Օգտագործեք միայն որակյալ վառելիք և 2 հարվածային յուղ՝ գործառնական աշխատանքը պահպանելու և շարժիչի երկար կյանք ապահովելու համար:

Երկու հարվածային օդային հովացման շարժիչների համար վառելիքի խառնուրդ պատրաստելիս անհրաժեշտ է օգտագործել 2 հարվածային յուղ օդային հովացման շարժիչների համար: Վառելիքի խառնուրդ պատրաստելու համար ձեզ հարկավոր է 92 օկտանային բենզին, օդային հովացման շարժիչների համար 2 հարվածային յուղ, չափված ռիսկերով տարա (ներառված է փաթեթում), ձագար, անհատական պաշտպանիչ սարքավորումներ (ձեռնոցներ, ակնոցներ): Վառելիքի խառնուրդը պատրաստվում է A192 բենզինը 2-հարվածային յուղով խառնելով որոշակի համամասնությամբ, որը նշված է յուղի փաթեթավորման վրա: Վառելիքի խառնուրդի համամասնությունը 1: 50 (2%) կամ 100 մլ յուղ 5 լիտր բենզինի համար, Եթե յուղի փաթեթավորման վրա այլ համամասնություն նշված չէ: Դուք պետք է հավատարիմ մնաք վառելիքի խառնուրդի համամասնությանը, որը նշված է յուղի փաթեթավորման վրա: Նախ, անհրաժեշտ քանակությամբ բենզինը լցրեք տարայի մեջ, ապա, դիտարկելով համամասնությունը, բենզինին ավելացրեք 2 հարված յուղ: Փակեք տուփը և յուղը խառնեք բենզինի հետ: Դրանից հետո միայն վառելիքի խառնուրդը լցրեք հարմարվողական գազի բաքի մեջ:

Ուշադրություն

Արգելվում է բենզինը յուղի հետ խառնել տրիմերի վառելիքի բաքում:

Պատրաստեք վառելիքի խառնուրդը աշխատանքից անմիջապես առաջ: Դուք չպետք է պատրաստեք վառելիքի խառնուրդը մեծ քանակությամբ, քանի որ պատրաստի վառելիքի խառնուրդը ունի պահպանման ժամկետի սահմանափակում: Պատրաստի վառելիքի խառնուրդը երկարատև պահպանման դեպքում (ավելի քան մեկ ամիս) կորցնում է իր հատկությունները: Եթե մեկ ամսվա ընթացքում վառելիքի խառնուրդը չի օգտագործվում, ապա ավելի լավ է այն հեռացնել:

7. ՇԱՐԺԻՉԻ ԳՈՐԾԱՐԿՈՒՄ

Քայլ 1



Վառելիքի խառնուրդը թցնել գազի բաքի մեջ

Քայլ 2



Տեղադրեք կափույրի լծակը «սառը» դիրքում (| \times |)։

Քայլ 3

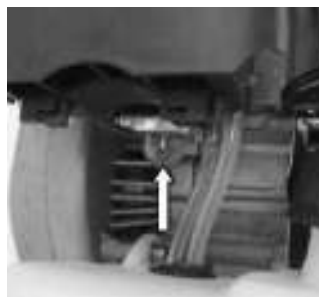

5-7 անգամ սեղմեք այբբենարանի կոճակը՝ կարբյուրատորը վառելիքի խառնուրդով լցնելու համար։

Քայլ 4



Կառավարման բռնակի վրա բռնկման անջատիչը դրեք «I» դիրքի։

Քայլ 5



Զախ ձեռքով պահեք հարմարվողական սարքը, աջ ձեռքով քաշեք մեկնարկիչի բռնակը մինչև շոշափելի դիմադրություն, Այնուհետև կտրուկ քաշեք մեկնարկիչի բռնակը մինչև շարժիչը առաջին անգամ գործարկելը։

Քայլ 6



Տեղադրեք կափույրի լծակը « տաք » դիրքում (| |)։ Եվ շարունակեք գործարկել շարժիչը մեկնարկի բռնակով։

Շարժիչը գործարկելուց հետո թույլ տվեք, որ այն մի քանի վայրկյան աշխատի, որպեսզի այն տաքանա: Այնուհետև սեղմեք գազի ձգանը մինչև վերջ և անցեք աշխատանքի:

Եթե շարժիչը տաք է, հետևեք գործարկման նույն ընթացակարգերին, բացառությամբ 2-րդ, 3-րդ և 5-րդ քայլերի:

Գազի ձգանը սեղմված դիրքում ամրացնելու համար անհրաժեշտ է:

1. Սեղմեք ձգանը
2. Սեղմեք ձգան գազի փական
3. Սեղմված պահելով գազի ձգան կողպեք ազատ արձակել գազի ձգան.
4. Բաց թողեք գազի ձգանման կողպեքը:

Գազի ձգանը սեղմելու համար հարկավոր է սեղմել այն և բաց թողնել:

8. ՇԱՐՇԻՉԻ ԿԱՆԳԱՌ

Քայլ 1



Բաց թողեք գազի ձգան

Քայլ 2



սեղադրեք բռնկման անջատիչը դիրքում

9. ԱՇԽԱՏԱՆՔԻ ԿԱՐԳԸ

Անվտանգ շահագործման կանոններ

Տրիմերը գործարկելիս օգտագործեք անձնական պաշտպանիչ սարքավորումներ (ակնոցներ կամ վահան, ձեռնոցներ, ռետինե կամ այլ կոշիկներ):

Արգելվում է օգտագործել տրիմերը առանց պաշտպանիչ պատյանի:

Համոզվեք, որ աշխատանքային տարածքում չկան օտար առարկաներ (ապակու բեկորներ, քարեր, ճյուղեր և այլն):

Աշխատանքի ընթացքում 15 մետր շառավղով չպետք է լինեն օտար մարդիկ և կենդանիներ:

Օգտագործողի դիրքը շահագործման ընթացքում

Գործը սկսելուց առաջ կարգավորեք ուսի գոտու երկարությունը, որպեսզի գործիքի դիրքը հարմար լինի օգտագործողի համար:

Գործողության ընթացքում գործիքի դիրքը պետք է լինի այնպես, որ կտրող աքսեսուարը (դանակ, սկավառակ) զուգահեռ լինի և հնարավորինս մոտ լինի գետնին, բայց չդիպչի դրան: Կարգավորեք բռնակների օգտագործողի համար հարմար դիրքը:

Տրիմերը աշխատելիս պետք է պահել երկու ձեռքով և կայուն դիրք զբաղեցնել :

Ուշադրություն

Շարժիչը պետք է կանգ առնի լիցքավորելուց առաջ:

Արգելվում է ծիսել լիցքավորման ընթացքում և տեղում, ինչպես նաև շղթայական սղոցի շահագործման ընթացքում:

Վառելիքի խառնուրդ պատրաստելու համար խորհուրդ է տրվում օգտագործել առնվազն 90 օկտանային թվով բենզին և օրիգինալ ELITECH 2 հարվածային յուղ՝ օդային հովացմամբ շարժիչների համար:

ELITECH USԱՆԴԱՐՏ (միներայ) կոդ՝ 2002.000200 (խորհուրդ է տրվում գործիքի շահագործման համար, երբ շրջակա օդի ջերմաստիճանը դրական արժեքների գոտում է):

Օգտագործման ընթացքում շարժիչի շահագործման համար առաջարկվում է 1:25 (4%) հարաբերակցություն կամ 200 մլ 2 հարվածային յուղ 5 լիտր բենզինի դիմաց: Այս համամասնությամբ խառնուրդի վրա խորհուրդ է տրվում ստանդարտ ռեժիմով աշխատել գործիքի վառելիքի բաքի 2-3 լիցքավորում սարքավորումների անմիջական շահագործման ընթացքում: Բաքի լիցքավորումը վառելիքի խառնուրդով՝ ավելացված քանակությամբ 2 հարվածային յուղով և շարժիչի անգործությամբ արգելվում է: Սա հանգեցնում է շարժիչի մեջ ածխածնի նստվածքի արագ ձևավորմանը և պատճառ է դառնում, որ այն ձախողվի: Հետագա շահագործման համար խորհուրդ է տրվում համամասնություն 1:50 (2%) կամ 100 մլ յուղ 5 լիտր բենզինի համար:

Վառելիքի խառնուրդը կարող է պարունակել քիմիապես քայքայիչ բաղադրիչներ: Լիցքավորման ընթացքում մարդու աչքերը և մաշկը պետք է պաշտպանված լինեն նավթամթերքների հետ շփումից:

Լիցքավորման ընթացքում օպերատորը պետք է հագնի պաշտպանիչ ձեռնոցներ և ապահովի, որ վառելիքի խառնուրդը չհայտնվի աշխատանքային հագուստի վրա: Պետք է խուսափել վառելիքի գոլորշիների ներշնչումից, քանի որ դա կարող է օգտագործողին թունավորել և հետագա հիվանդություններ առաջացնել:

Խոստ հնձելը

Խոստը արդյունավետ հնձելու համար անհրաժեշտ է պահպանել հետևյալ պայմանները:

- անհրաժեշտ է հնձել հարմարվողական լարի ծայրով (հատկապես տների և Ցանկապատերի երկայնքով): Գծի ամբողջ երկարությունը հնձելը նվազեցնում է աշխատանքի արդյունավետությունը և կարող է հանգեցնել շարժիչի գերբեռնվածության;

- Ամենամեծ ազդեցությունը ձեռք կբերվի շարժիչի առավելագույն արագությամբ հնձելիս;

- Ժամանակավոր կանգ առնելիս միշտ բաց թողեք գագի լծակը;

- Չնձելիս մարմինը շրջեք աջից ձախ:

- սարքը հետ պտտելուց հետո մի փոքր առաջ շարժվեք;

- Խուսափեք հնձած խոստը լիսեռի և պտտվող կտրող արքեստուարի վրա դնելուց, երբ սարքը հակառակ ուղղությամբ է շարժվում;

- Տրիմերի լարի վաղաժամ մաշվածությունից և շարժիչի գերտաքացումից խուսափելու համար 20 սանտիմետրից ավելի բարձրություն ունեցող խոտի հնձումը պետք է իրականացվի մի քանի անցուղիներով կամ դանակով:

- Արդյունավետությունը բարձրացնելու համար հնձումը պետք է իրականացվի աջից ձախ շարժվելիս (հարմարվողական լարի պտտման ուղղությամբ): Այս դեպքում հնձված խոստը նետվում է հնձված մակերեսի վրա;

- Խորհուրդ չի տրվում խոնավ խոտ հնձել:

Շարժիչի գերտաքացումից խուսափելու համար անհրաժեշտ է ընդմիջումներ կատարել աշխատանքի մեջ: Դա անելու համար գագի բաքում վառելիքի ամբողջական արտադրությունից հետո անհրաժեշտ է 15 րոպե ընդմիջում կատարել նախքան տրիմեր սարքի հաջորդ գործարկումը:

Տրիմերի վրա հնարավոր է տեղադրել, կախված առաջադրանքներից և պայմաններից, հարմարվողական գլխակ, դանակ և սկավառակ:

Լարով գլխակն օգտագործվում է փափուկ ցածր խոտի հնձման ժամանակ, ինչպես նաև դժվարամատչելի վայրերում և խոչընդոտների մոտ (ցանկապատերի, ծառերի և այլն):

Հարմարվողական գլխից գծի կիսավտոմատ թողարկման համար անհրաժեշտ է գլխի ստորին կոճակը թեթևակի հարվածել գետնին շարժիչի լրիվ արագությամբ: Կոճակը, երբ սեղմվում է, շարժելու է ներքին մեխանիզմը, և լարը, կենտրոնախույս ուժի գործողության ներքո, դուրս կգա գլխակի կափարիչի հատուկ անցքերից: Լարի ավելցուկը ավտոմատ կերպով կկտրվի պաշտպանիչ պատյանի եզրին տեղադրված հակահարված դանակով:

3-թիակ խոտի դանակը կարող է օգտագործվել ավելի կոպիտ և գերաճած խոտը հնձելու համար, ինչպես նաև այն վայրերում, որտեղ գերակշռում են կոշտ ցողունով բույսերը (կռատուկ և այլն): Դանակի շահագործման ժամկետը երկարացնելու համար անհրաժեշտ է ապահովել, որ շեղբերների կենտրոնից ծայրահեղ կետերը չփչանան (անկյունը վերածվում է շառավղի): Դանակը, երբ այն հանվում է գործիքից, կարող է սրվել հարթ ֆայլով՝ նուրբ կտրվածքով: Խորհուրդ է տրվում

փոխել սկավառակի դիրքը, որպեսզի այն հավասարաչափ մանրացվի: Ինքնաթիռի ռոտացիայի սկավառակի օգտագործումը մեծացնում է լրասարքի կյանքը:

40 ատամներով սկավառակը, որը հատուկ պողպատից պատրաստված զողում է, ավելի արդյունավետ է գերաճած խոտը հնձելու համար՝ համեմատած 3-բլթակավոր դանակի հետ: Բայց պետք է հաշվի առնել, որ նման դիզայնը նախատեսված չէ ավելի կոշտ կառուցվածքի ինտենսիվ կտրման համար, ինչպիսիք են թփերի և ծառերի փոքր կոճղերն: Այս դեպքում անհրաժեշտ է կտրել ավելի փոքր կոճղեր և թփեր:

Այս ռեժիմում շահագործման ընթացքում զողումները ցատկելու են, և սկավառակի արդյունավետությունը զգալիորեն կնվազի: Բացի այդ, հատուկ պողպատը զողված է, և սկավառակի վրա դրանց ամրացման եղանակը չի ենթադրում սկավառակի սրացում:

10. ՏԵԽՆԻԿԱԿԱՆ ՍՊԱՍԱՐԿՈՒՄ

Ուղորոն լարը տրիմերի գլխնակի վրա

Քայլ 1



Քայլ 2



Յեռացրեք բոբիկի գլխիկը

Սեղմեք գլխնակի սողնակները: Պահեք սողնակը և պտտեք գլխի կափարիչը «ON» ուղղությամբ և հանեք կափարիչը:

Քայլ 3



Քայլ 4



Վերցրեք լարի մի հատված մոտ 5 մ երկարությամբ, ծալեք այն կիսով չափ: Տեղադրեք գծի հանգույցը բոբիկի մեջտեղում գտնվող Ակոսի մեջ: Պտտեք գիծը բոբիկի(շպուկյա) վրա երկու ամպակների մեջ: Գծի ուղղման ուղղությունը նշվում է կծիկի մարմնի վրա գտնվող սլաքով:

Ամրացրեք լարի ծայրերը 10-15 սանտիմետր երկարությամբ:

Քայլ 5



Տեղադրեք պտուտակը գլխիկի պատյանում՝ գծի ծայրերը նախապես խցկելով գլխի պատյանի ելքային անցքերի մեջ:

Քայլ 6



Տեղադրեք գլխիկի կափարիչը կոճակով վերևում:

Քայլ 7



Գլխիկի ծայրը հավասարեցրեք գլխի կափարիչի ակոսին: Սեղմեք գլխի կափարիչը և առանց բաց թողնելու պտտեք այն «OFF» ուղղությամբ:

Օդային ֆիլտրի սպասարկում

Աղտոտված օդի գոտիչը կանխում է օդի պատշաճ մատակարարումը կարբյուրատորին: Կարբյուրատորի բնականոն գործունեությունն ապահովվելու համար անհրաժեշտ է պարբերաբար պահպանել օդի գոտիչը: Կրճատեք օդային ֆիլտրի սպասարկման ընդմիջումները, եթե հարմարվողական աշխատում է բարձր փոշոտված վայրերում:

Ուշադրություն Արգելվում է շարժիչը գործարկել և աշխատել առանց օդային ֆիլտրի: Հակառակ դեպքում,

կարբյուրատորը ձախողվելու է, և շարժիչի արագ մաշվածություն կլինի:

Ստուգեք օդի գոտիչը ամեն անգամ աշխատելուց առաջ և, եթե այն կեղտոտ է, հետևեք այս քայլերին՝ այն մաքրելու համար:

Քայլ 1



Անջատեք օդի ֆիլտրի կափարիչի ամրացման պտուտակը

Քայլ 2



Հեռացրեք օդի ֆիլտրի կափարիչը և հանեք ֆիլտրի տարրը (փրփուրի սպունգը) օդի ֆիլտրի պատյանից: հեռացրեք ֆիլտրի տարրը, որպեսզի այն չթափվի:



Քայլ 3

Լվացեք ֆիլտրի տարրերը օճառի լուծույթի մեջ, քամեք դրանք և չորացրեք դրանք: Հավաքեք օդի զտիչը հակառակ հաջորդականությամբ:

Նշում! Օդային ֆիլտրի դիզայնը և կափարիչի ամրացումը կարող են տարբեր լինել՝ կախված գործիքի մոդելից:

Մոմերի սպասարկում

Ուշադրություն Շարժիչի շահագործման ընթացքում կայծային մոմը տաքանում է մինչև բարձր ջերմաստիճան: Այրվածքներից խուսափելու համար այն պահպանելիս պետք է հատուկ զգուշություն ցուցաբերել:

Քայլ 1



Հեռացրեք բարձրավolու մետաղալարերի ծայրը

Քայլ 2



Անջատեք կայծային մոմը ժամացույցի սլաքի հակառակ ուղղությամբ՝ օգտագործելով համակցված բանալին:

Քայլ 3



Մաքրեք կայծային մոմի էլեկտրոդները մետաղական խոզանակով: Ստուգեք էլեկտրոդների միջև եղած բացը: Այն պետք է լինի 0,6-0,7 մմ:

Մաքրեք կայծային մոմի էլեկտրոդները մետաղական խոզանակով: Ստուգեք էլեկտրոդների միջև եղած բացը: Այն պետք է լինի 0,6-0,7 մմ:

Սառեցման համակարգի սպասարկում



Շարժիչի մարմնի օդափոխիչները, ինչպես նաև միացի հովացման կողերը շահագործման ընթացքում կարող են խցանվել չոր խոտով: Դա կարող է հանգեցնել շարժիչի գերտաքացմանը: Յետեւաբար, պարբերաբար մաքրեք բալոնի հովացման օդափոխիչները և կողերը խոզանակով կամ սեղմված օդով

ՕՓոխանցման տուփի սպասարկում

Երեք ամիսը մեկ անգամ անհրաժեշտ է ստուգել փոխանցման տուփի մեջ քսուկի առկայությունը: Դրա համար:

Քայլ 1



Անջատեք փոխանցման տուփի պտուտակը ժամացույցի սլաքի հակառակ ուղղությամբ՝ օգտագործելով վեցանկյուն բանալին:

Քայլ 2



Ստուգեք փոխանցման տուփի մեջ քսանյութի առկայությունը անցքի միջով: Եթե՛լ անհրաժեշտ է, ներարկիչով ավելացրեք հատուկ քսանյութ փոխանցումատուփերի համար:

Քայլ 3



Պտտեք փոխանցումատուփի պտուտակը վեցանկյուն բանալին: Պտուտակն ամրացնելիս մեծ ուժ մի գործադրեք, քանի որ փոխանցումատուփի մարմինը պատրաստված է ալյումինից, և ուժեղ խստացման ուժով, փոխանցումատուփի մարմնի թելը կարող է կտրվել:

11. ՀՆԱՐԱՎՈՐ ԱՆՍԱՐՔՈՒԹՅՈՒՆՆԵՐԸ և ԴՐԱՆՑ ԿԵՐԱՑՄԱՆ ՄԵԹՈՂՆԵՐԸ

Անսարքություն	Հնարավոր պատճառ	Վ ե ռ ա կ ա ն գ ն ո ղ ա կ ա ն գործողություն
Շարժիչը չի միանում	Շարժիչը չի սկսում բոցավառման անջատիչը գտնվում է "0" անջատված դիրքում:	Տեղադրեք բռնկման անջատիչի կոճակը "I" դիրքում:
	Վառելիքի բաքի մեջ բավարար վառելիքի խառնուրդ չկա:	Վառելիքի խառնուրդը լցրեք գազի բաքի մեջ:
	Կարբյուրատորում բավարար վառելիք չկա:	Վառելիքը մղեք կարբյուրատորի մեջ ` 5-7 անգամ սեղմելով այբբենարանի կոճակը:
	Կարբյուրատորը վառելիք է տեղափոխում:	Բացեք կափույրը և շարունակեք գործարկել շարժիչը ` առանց վառելիքը կարբյուրատորի մեջ մղելու:
	Կայծային մոմը կեղտոտվել կամ ձախողվել է:	Մաքրել կամ փոխարինել կայծային մոմը:
Շարժիչը անգործուն է անկայուն	Օդի ֆիլտրը խցանված է	Մաքրել / լվանալ օդի գտիչը:
	Հին կամ սխալ պատրաստված վառելիքի խառնուրդ	Հեռացրեք հին վառելիքի խառնուրդը գազի բաքից և լցրեք թարմ, պատշաճ պատրաստված խառնուրդը:
	Անորակ բենզին	Հեռացրեք հին վառելիքի խառնուրդը գազի բաքից և պատրաստեք նորը ` օգտագործելով որակյալ բենզին:
	Կայծային մոմը կեղտոտվել կամ ձախողվել է:	Մաքրել կամ փոխարինել կայծային մոմը:
Շարժիչը չի զարգացնում անհրաժեշտ հզորությունը	Օդի գտիչը խցանված է:	Մաքրել / լվանալ օդի գտիչը:
	Հին կամ սխալ պատրաստված վառելիքի խառնուրդ:	Հեռացրեք հին վառելիքի խառնուրդը գազի բաքից և լցրեք թարմ, պատշաճ պատրաստված խառնուրդը:
	Կարբյուրատորը կարգավորված չէ	Կարբյուրատորը կարգավորելու համար դիմեք մոտակա լիազորված սպասարկման կենտրոնին:
Շարժիչը ուժեղ ծուխ է հանում	Հին կամ սխալ պատրաստված վառելիքի խառնուրդ	Հեռացրեք հին վառելիքի խառնուրդը գազի բաքից և լցրեք թարմ, պատշաճ պատրաստված խառնուրդը:
	Օդի ֆիլտրը խցանված է	Մաքրել / լվանալ օդի գտիչը:

12. ՓՈԽԱԴՐՈՒՄ և ՊԱՅԵՍՏԱՎՈՐՈՒՄ

Փոխադրում

Գործիքը և վառելիքի խառնուրդը պետք է պահվեն և տեղափոխվեն այնպես, որ վառելիքի խառնուրդի շփման, արտահոսքի կամ գոլորշիների վտանգ չլինի կայծերի կամ բաց կրակի հետ:

Վառելիքի խառնուրդը պետք է պահվի և տեղափոխվի այդ նպատակով նախատեսված հատուկ տարաներում: Գործիքը տեղափոխելուց առաջ վառելիքի խառնուրդը չորացրեք գազի բաքից:

Գործիքը կարող է տեղափոխվել բոլոր տեսակի փակ տրանսպորտով՝ մինուտ 50-ից գումարած 50°C օդի ջերմաստիճանում՝ Այս տեսակի տրանսպորտի վրա գործող ապրանքների փոխադրման կանոններին համապատասխան:

Տեղափոխման ժամանակ գործիքի դիրքը պետք է ամրագրվի: Համոզվեք, որ փոխադրման ընթացքում հարմարվողական սարքի վրա այլ բեռների ազդեցություն չկա, որոնք կարող են գործիքի վնասման պատճառ դառնալ: Մթնոլորտային տեղումները և խոնավությունը կարող են շարժիչի գործարկման և կառուցվածքային տարրերի խափանման հետ կապված խնդիրներ առաջացնել:

Պահեստավորում

Խորհուրդ է տրվում գործիքը պահել փակ, չոր, օդափոխվող սենյակներում, 80% - ից ոչ ավելի հարաբերական խոնավության պայմաններում:

Պահեստավորելուց առաջ անհրաժեշտ է մաքրել հարմարվողական սարքը, վառելիքի խառնուրդը չորացնել գազի բաքից և յուղով յուղել միսոցի հայելին:

Միսոցի հայելու յուղումը կատարվում է հետևյալ հաջորդականությամբ:

- Անջատեք կայծային մոմի բարձրավոլտ մետաղալարը:

- Անջատեք կայծային մոմը:

- Ներարկիչով նրբորեն լցրեք 10 մլ մաքուր երկհարված յուղ կայծային մոմի անցքի մեջ:

- Մաքուր լաթերով ծածկեք կայծային մոմի անցքը, որպեսզի մոմի բացվածքից յուղը չթափվի:

- Բռնեք մեկնարկիչի բռնակը և 2 անգամ սահուն քաշեք ձեռքի ամբողջական ճոճանակի վրա: Սա կապահովի, որ յուղը հավասարաչափ բաշխվի շարժիչի բալոնի հայելու վրա և կապշտպանի այն պահեստավորման ընթացքում կոռոզիայից և շահագործման ընդմիջումից հետո շարժիչը հեշտությամբ գործարկվի:

- Տեղադրեք կայծային մոմը տեղում:

- Կցեք կայծային մոմի բարձրավոլտ մետաղալարը:

Ուշադրություն! Մաքրեք կայծային մոմը երկար ժամանակ պահելուց հետո, նախքան հարմարվողական սարքը գործարկելը:

13. ՕՏԱՐՈՒՄ

Դեռ մի ևետեք ապրանքը, դրա բաղադրիչները և սնուցման տարրը կենցաղային աղբի հետ միասին: Հեռացրեք արտադրանքը և դրա բաղադրիչները՝ համաձայն արդյունաբերական թափոնների հեռացման գործող կանոնակարգերի:

14. ԾԱՌԱՅՈՒԹՅԱՆ ԺԱՄԿԵՏԸ

Ապրանքը պատկանում է կենցաղային դասին: Ծառայության ժամկետը 5 տարի է :

15. ՏՎՅԱԼՆԵՐ ԱՐՏԱԴՐՈՂԻ, ՆԵՐՄՈՒԾՈՂԻ և ՎԿԱՅԱԿԱՆԻ/ ՀԱՅՏԱՐԱՐԱԳՐԻ և ԱՐՏԱԴՐՈՒԹՅԱՆ ԱՄՍԱԹՎԻ ՄԱՍԻՆ

Արտադրողի, ներմուծողի, պաշտոնական ներկայացուցչի մասին տվյալները, հավաստագրի կամ հայտարարագրի մասին տեղեկությունները, ինչպես նաև արտադրության ամսաթվի մասին տեղեկությունները գտնվում են շահագործման անձնագրի թիվ 1 հավելվածում.

16. . ԵՐԱՇԽԻՔԱՅԻՆ ՊԱՐՏԱՎՈՐՈՒԹՅՈՒՆՆԵՐ

Ապրանքի երաշխիքային ժամկետը սպառողին վաճառելու օրվանից 24 ամիս է: Ապրանքի և բաղադրիչների ծառայության ժամկետը սահմանվում է արտադրողի կողմից և նշված է արտադրանքի անձնագրում:

Երաշխիքային ժամանակահատվածում գնորդն իրավունք ունի անվճար վերանորոգել անսարքությունները, որոնք առաջացել են արտադրական թերությունների հետևանքով: Ապրանքի վերանորոգումը և փորձաքննությունը, եթե թերություն է հայտնաբերվել, իրականացվում է միայն լիազորված սպասարկման կենտրոններում, որոնց ընթացիկ ցանկը կարող եք գտնել <https://elitech-tools.ru/sections/service> կայքում:

Երաշխիքային վերանորոգումն իրականացվում է գնման փաստաթղթի և երաշխիքային քարտի ներկայացմամբ, իսկ երաշխիքի բացակայության դեպքում երաշխիքի մեկնարկի ամսաթիվը հաշվարկվում է ապրանքի արտադրության օրվանից:

Երաշխիքով փոխարինված մասերը դառնում են արտադրամասի սեփականությունը: Երաշխիքային սպասարկումը չի տարածվում այն ապրանքների վրա, որոնց թերությունները առաջացել են հետևյալ պատճառներով.

- արտադրանքի շահագործումը անսարքության նշաններով (աղմուկի ավելացում, թրթռում, ուժեղ ջեռուցում, անհավասար պտույտ, հոսանքի կորուստ, դանդաղում, ուժեղ կայծ, այրվող հոտ, անսովոր արտանետում);
- մեխանիկական վնաս (ճաքեր, քեծվածքներ, փորվածքներ, դեֆորմացիաներ և այլն);

- մետաղական մասերի կոռոզիայի ժամանակ, ազդեսիվ միջավայրի, բարձր ջերմաստիճանի կամ այլ արտաքին գործոնների ազդեցության հետևանքով առաջացած վնաս;

- ներքին կամ արտաքին ծանր աղտոտման, օտար առարկաների և հեղուկների, նյութերի և նյութերի ներթափանցում արտադրանքի մեջ, օդափոխման խողովակների (անցքերի), յուղի ալիքների խցանման հետևանքով առաջացած վնասը, ինչպես նաև գերտաքացումից, ոչ պատշաճ պահպանման, ոչ պատշաճ սպասարկման հետևանքով առաջացած վնասը;

- մղման, քսման, փոխանցման դետալների և նյութերի բնական մաշվածություն ;

- ժամաչափի խախտում կամ վնասում:

- գերբեռնվածություն կամ չարաշահում: Սարքի ծանրաբեռնվածության անվերապահ նշանները ներառում են (բայց չսահմանափակվելով) տրանսֆորմատորի ոլորումը, մասերի, արտադրանքի բաղադրիչների կամ էլեկտրական շարժիչի լարերի դեֆորմացիան կամ հալվելը բարձր ջերմաստիճանի ազդեցության տակ, ինչպես նաև այս սարքի վարկանիշների աղյուսակում նշված էլեկտրական ցանցի պարամետրերի անհամապատասխանության պատճառով;

- Փոխարինելի սարքերի խափանում (ճղոցներ, շղթաներ, անվադողեր, վարդակներ, սկավառակներ, խոզանակի դանակներ, սիգամարգերի հնձիչներ և հարմարանքներ, ձկնորսական լարեր և հարմարվողական գլուխներ, պաշտպանիչ ծածկոցներ, մարտկոցներ, կայծային մոմեր, վառելիքի և օդի զտիչներ, գոտիներ, սղոցներ, պտուտակներ, կոլեկտորներ, եռակցման ծայրեր, խողովակներ, ատրճանակներ և ճնշման լվացման մեքենաների վարդակներ, լարվածության և ամրացման տարրեր (պտուտակներ, ընկույզներ, եզրեր, օդային զտիչներ և այլն), ինչպես նաև արտադրանքի անսարքություններ, որոնք առաջացել են այս տեսակի մաշվածությունից;

- վառելիքի խառնուրդի բաղադրության և որակի պահանջներին չհամապատասխանելը, ինչը հանգեցրել է միացի խմբի խափանման (միացի օղակի առաջացում և/կամ քերծվածքների և ճաքերի առկայություն միացի և միացի ներքին մակերեսի վրա, միացնող գավազանի և միացային քորոցի օժանդակ առանցքակալների ոչնչացում կամ հալում);

- կոմպրեսորների, 4 հարվածային շարժիչների բեռնախցիկում յուղի անբավարար քանակություն կամ յուղի տեսակի անհամապատասխանություն (միացնող ձողի, ծնկաձողի վրա քերծվածքների և ճաքերի առկայություն, նույնիսկ եթե կա յուղիի մակարդակի ցուցիչ);

- Սպառվող և մաշված մասերի, փոխարինվող սարքերի և բաղադրիչների խափանումը (մեկնարկիչներ, շարժիչ շարժակներ, ուղղորդող գլանափաթեթներ, շարժիչ գոտիներ, անիվներ, ռետինե շոկի կլանիչներ, կնիքներ, յուղի կնիքներ, արգելակման ժապավեն, պաշտպանիչ ծածկոցներ, բռնկման էլեկտրոդներ, ջերմագույգեր, ճիրաններ, քսանյութեր, ածխածնային խոզանակներ, շարժական պտուտակներ, եռակցման ջահեր (վարդակներ, ծայրեր և ուղեցույցներ), տակառներ, ճնշման լվացման փականներ և այլն), ինչպես նաև արտադրանքի խափանումները, որոնք առաջացել են այս տեսակի մաշվածության հետևանքով ;

- միջամտություն ամրացումների, կնիքների, պաշտպանիչ կպչուն պիտակների և այլ անցքերի վնասմանը;
Երաշխիքը չի ներառում.
- ապրանքի վրա,որի դիզայնում կատարվել են միջամտություններ և փոփոխություններ ;
- Կենցաղային նշանակության արտադրատեսակների համար, որոնք օգտագործվում են ձեռնարկատիրական գործունեության կամ մասնագիտական, արդյունաբերական նպատակներով (ըստ շահագործման ձեռնարկում նշված նպատակի);
- Արտադրանքի պրոֆիլակտիկ և տեխնիկական սպասարկման ծառայությունների համար (քսում, լվացում, մաքրում, ճշգրտում և այլն);
- Արտադրանքի անսարքությունները, որոնք առաջացել են ոչ օրիգինալ պարագաների,աքսեսուարների և պահեստամասերի օգտագործման հետևանքով;



ԵՐԱՇԽՏԻՔԻ ՔԱՐՏ

Ապրանքի անվանումը _____
 Մոդելը _____
 Մոդելի համարը _____
 Թողարկման ամսաթիվը _____
 Սերիալային համարը _____
 Վաճառքի ամսաթիվը _____

Առևտրային կազմակերպության կնիքը



ԿՏՐՄԱՆ ԿՏՐՈՆ № _____
(յրացվում է սպասարկման կենտրոնի կողմից)
 Ընդունման ամսաթիվը _____
 Սպասարկման կենտրոն _____
 Աշխատանքային պատվերի համարը _____
 Թողարկման ամսաթիվը _____
 Հաճախորդի ստորագրությունը _____

Սպասարկման կենտրոնի կնիք



ԿՏՐՄԱՆ ԿՏՐՈՆ № _____
(յրացվում է սպասարկման կենտրոնի կողմից)
 Ընդունման ամսաթիվը _____
 Սպասարկման կենտրոն _____
 Աշխատանքային պատվերի համարը _____
 Թողարկման ամսաթիվը _____
 Հաճախորդի ստորագրությունը _____

Սպասարկման կենտրոնի կնիք



ԿՏՐՄԱՆ ԿՏՐՈՆ № _____
(յրացվում է սպասարկման կենտրոնի կողմից)
 Ընդունման ամսաթիվը _____
 Սպասարկման կենտրոն _____
 Աշխատանքային պատվերի համարը _____
 Թողարկման ամսաթիվը _____
 Հաճախորդի ստորագրությունը _____

Սպասարկման կենտրոնի կնիք





8 800 100 51 57

**Номер круглосуточной бесплатной горячей линии по РФ.
Вся дополнительная информация о товаре и сервисных
центрах на сайте
www.elitech-tools.ru
www.elitech.ru**

8 800 100 51 57

**Сэрвісны центр Номер кругласутачнай бясплатнай гарачай лініі па РФ.
Уся дадатковая інфармацыя аб тавары і сэрвісных
цэнтры на сайце
www.elitech-tools.ru
www.elitech.ru**

8 800 100 51 57

**Ресей Федерациясындағы тәулік бойғы ақысыз сенім телефонының қыз-
мет көрсету орталығы.
Өнім және қызмет көрсету туралы барлық қосымша ақпарат
сайттағы орталықтарда
www.elitech-tools.ru
www.elitech.ru**

8 800 100 51 57

**Ռուսաստանի Դաշնությունում շուրջօրյա անվճար թեժ գծի համարը:
Ապրանքի և սպասարկման կենտրոնների մասին բոլոր լրացուցիչ
տեղեկությունները կայքում
www.elitech-tools.ru
www.elitech.ru**