

PROFIPOWER®

ИНВЕРТОРНЫЙ БЕНЗИНОВЫЙ ГЕНЕРАТОР

P1400IS

Артикул G0008

ИНСТРУКЦИЯ ПО ЭКСПЛУАТАЦИИ
И ТЕХНИЧЕСКОМУ ОБСЛУЖИВАНИЮ

RU-2025-02-20

IP23  EAC

Произведено в Китае

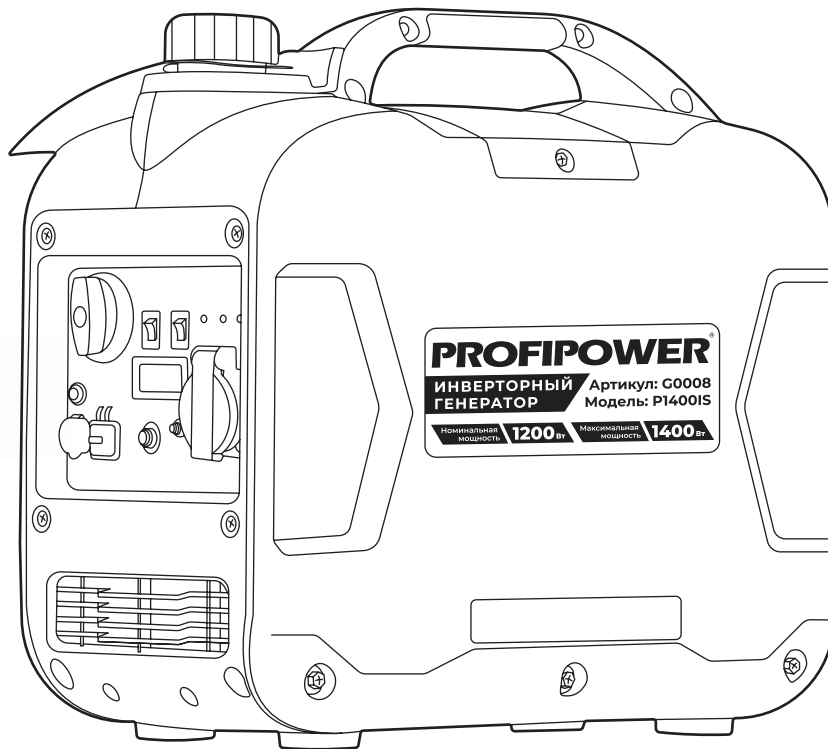

1. Информация по технике безопасности	5	4. Обслуживание генератора	21
2. Устройство и работа	8	4.1. Обслуживание свечи зажигания	22
2.1. Комплектация	8	4.2. Замена моторного масла	24
2.2. Внешний вид.....	8	4.3. Обслуживание воздушного фильтра.....	25
2.3. Технические характеристики	10	4.4. Обслуживание искрогасителя	27
2.4. Панель управления	10	4.5. Обслуживание топливного фильтра	29
2.4.1. Описание параметров управления.....	12	5. Хранение и транспортировка	30
2.4.2. Выключение генератора при перегрузке	12	5.1. Хранение в течении длительного периода.....	30
2.4.3. Функция экономичного режима.....	13	5.2. Транспортировка	32
2.4.4. USB постоянного тока 5 В 2,4 А.....	13	6. Возможные неисправности	33
2.4.5. Розетка	13	Для заметок	34
2.4.6. Клемма заземления	13	Перечень проведенных гарантийных ремонтов ..	35
2.4.7. Многофункциональный дисплей	13	УСЛОВИЯ ПРЕДОСТАВЛЕНИЯ ГАРАНТИИ	36
2.4.8. Многофункциональный переключатель	13	УСЛОВИЯ, ПРИ КОТОРЫХ ГАРАНТИЯ НЕ ПРИМЕНЯЕТСЯ	36
3. Начало работы	14	Гарантийный талон	38
3.1. Заправка моторным маслом	14		
3.1.1. Проверка уровня моторного масла	16		
3.2. Заправка топливом	16		
3.3. Запуск двигателя	17		
3.3.1. Остановка двигателя.....	18		
3.4. Подключение нагрузки	19		
3.5. Потребители	19		

Уважаемый покупатель!

Благодарим за покупку продукции **PROFIPOWER**. В данном руководстве приведены правила эксплуатации генератора **PROFIPOWER**. Перед началом работ внимательно прочтите руководство. Эксплуатируйте генератор в соответствии с правилами и с учетом требований безопасности, а также руководствуясь здравым смыслом. Сохраните инструкцию, при необходимости Вы всегда можете обратиться к ней. Линейка продукции **PROFIPOWER** постоянно расширяется новыми моделями. Продукция **PROFIPOWER** отличается эргономичным дизайном, обеспечивающей удобство ее использования, продуманной конструкцией, высокой мощностью и производительностью.

В связи с изменениями в технических характеристиках содержание руководства может не полностью соответствовать приобретенному генератору. Производитель оставляет за собой право вносить изменения в конструкцию отдельных деталей без предварительного уведомления. Имейте это в виду, читая руководство по эксплуатации.

ВНИМАНИЕ! Внешний вид инструмента может немного отличаться от изображенного на рисунках. Это связано с техническими улучшениями моделей. Производитель оставляет за собой право вносить изменения в конструкцию и комплектацию инструмента без предварительного уведомления пользователей для повышения его потребительских характеристик.

Бензиновый генератор

- Внимательно прочитайте настоящее руководство и следуйте его указаниям. Используйте данное руководство для ознакомления с бензиновым генератором (далее в тексте могут быть использованы технические

названия — генератор, прибор, изделие, инструмент), его правильным использованием и требованиями безопасности.

- Храните данное руководство в надежном месте.

Перед первым запуском бензинового генератора внимательно изучите настоящую инструкцию по обслуживанию и строго соблюдайте все меры предосторожности! Их не соблюдение может привести к опасным для жизни травмам!

Внимание!



Необходимо выполнять требования по безопасности, предписанные в инструкциях, а также все применимые общие правила по безопасной работе.

Внимание! Опасное напряжение!



Необходимо выполнять требования по электробезопасности, предписанные в инструкциях, а также все применимые общие правила по безопасной работе. Открытие защитных крышек или разборка допускается только компетентными специалистами! Запрещается работа с устройством лицам без необходимой квалификации и лицам, которые не ознакомлены с требованиями, описанными в инструкции!

Особая утилизация!



Во избежание нанесения вреда окружающей среде необходимо отделить данный объект от обычных отходов и утилизировать наиболее безопасным способом (например, сдать в специальные места по утилизации).



Беречь от влаги!

Не использовать под косым дождем.

Внимание! Опасность ожога!



Температура на идентифицированном этим символом продукте или месте может достичь опасных уровней, которые могут вызвать ожог при прикосновении! При работе генератора глушитель и выхлопная система становятся очень горячими и остывают некоторое время после его выключения. Будьте внимательны и не дотрагивайтесь до них, пока они горячие. Перед тем, как поставить генератор на хранение в помещение, дайте ему остыть.

Внимание! Опасность отравления!



Выхлопы содержат ядовитый угарный газ (CO). Никогда не эксплуатируйте генератор в закрытом помещении. Перед включением убедитесь, что обеспечена хорошая вентиляция.



Бензин является легко воспламеняемым веществом, а его пары взрывоопасны. Осуществляйте заправку генератора топливом только в хорошо проветриваемых местах при выключенном и остывшем двигателе. Поблизости не должно быть курящих людей, источников огня и искр. Пролитый бензин необходимо сразу удалить



Обязательным является выключение всех устройств из сети питания аппарата по завершении работы, а также при обслуживании и ремонте.



Необходимо проконтролировать уровень масла перед использованием.

Бензиновые инверторные электрогенераторы с двигателем воздушного охлаждения предназначены для снабжения электроэнергией на рабочих площадках, кемпингах, домашнего использования при обесточивании, в прочих местах, где отсутствует стационарное электроснабжение. В настоящем Руководстве содержится информация по безопасности применения электрогенератора, которая позволит вам избежать опасностей и прочих рисков, связанных с его использованием. Поэтому очень важно, внимательно прочитать и понять эти указания перед тем, как запускать электрогенератор и использовать его в работе.

При передаче электрогенератора новому пользователю также передайте ему инструкцию для ознакомления.

Мы, как производитель, постоянно стремимся совершенствовать дизайн и качество продукции. Поэтому, инструкция содержит самую актуальную информацию о продукте, имеющуюся на момент печати, между вашим продуктом и данным руководством могут быть небольшие расхождения.

Продукт и технические характеристики могут быть изменены без предварительного уведомления.

1. Информация по технике безопасности



Внимательно прочитайте Инструкцию по эксплуатации и ознакомьтесь с электрогенератором и правилами его безопасного использования. Изучите накладываемые ограничения и все возможные риски, связанные с его использованием. К использованию и обслуживанию электрогенератора можно приступать только после ознакомления с данной инструкцией.

Для привлечения внимания в данном Руководстве используются следующие символы и указания:



ВНИМАНИЕ и ОПАСНОСТЬ!

Уведомляет, что пренебрежение им вызовет серьезные увечья, или даже смерть.

ВНИМАНИЕ!

Подсоединение электрогенератора к электросистеме должно осуществляться только квалифицированным электриком и должно соответствовать всем электротехническим правилам и нормам. Неправильное подсоединение к системе может стать причиной выхода из строя электрогенератора, неисправности электросети и подключенных к ней электроприборов, а также привести к поражению электричеством людей.

Бензин является легко воспламеняемым и взрывчатым веществом. Осуществляйте заправку электрогенератора топливом только в хорошо проветриваемых зонах при выключенном и остывшем двигателе. Работающие с электрогенератором несут ответственность за то, чтобы к нему не допускались лица, не имеющие соответствующей квалификации. Работающие с электрогенератором несут ответственность за безопасность ее эксплуатации.



Никогда не дозаправляйтесь во время курения, вблизи открытого огня, источнике искры и дыма.

При заправке электрогенератора старайтесь не проливать топливо на двигатель или глушитель. Пролитый бензин необходимо сразу удалить.

• Если вы вдохнули пары топлива или выхлопы могли попасть в глаза, немедленно обратитесь к врачу. При попадании топлива на кожу или одежду немедленно промойте их водой с мылом и смените одежду,

• При эксплуатации или транспортировке генератора убедитесь, что она находится в вертикальном положении. Если она наклонится, топливо может вытечь из карбюратора или топливного бака. Электрогенератор разрешается транспортировать только в охлажденном состоянии.

• Всегда перед запуском электрогенератора в обяза-

тельном порядке, проводите осмотр.

• Любые изменения конструкции электрогенератора запрещаются. Запрещается изменять частоту вращения двигателя, установленную заводом-производителем.

• Подключать потребители можно только после запуска и прогрева двигателя. Используйте только качественные, исправные соединительные провода.

• Общая мощность подключаемых потребителей не должна превышать номинальной мощности электростанции.

ЗАПРЕЩАЕТСЯ



Использовать электрогенератор без глушителя, воздушного фильтра или при открытой крышке воздушного фильтра.

ЗАПРЕЩАЕТСЯ



Производить чистку электрогенератора во время работы. Запрещается производить чистку ещё не остывшей электростанции.

ЗАПРЕЩАЕТСЯ

Обслуживать электрогенератор во время работы.

• Обслуживающему персоналу разрешается производить только те работы по обслуживанию электрогенератора, которые описаны в данном руководстве. Любые другие работы разрешается проводить только специалистам сервисной службы.

Перед началом работ по обслуживанию и ремонту обя-

зательно снимайте колпачок свечи зажигания.

ДВИГАТЕЛЬ И ГЛУШИТЕЛЬ МОГУТ БЫТЬ ГОРЯЧИМИ

• При эксплуатации генератора размещайте его в безопасном месте, недоступном для людей, не являющихся операторами или детей.

• Не кладите легковоспламеняющиеся материалы рядом с выходным отверстием во время работы.

• Держите генератор на расстоянии не менее 1,5 м от зданий или другого оборудования, иначе изделие может перегреться.

• Не эксплуатируйте изделие с пылезащитным чехлом или другими предметами, покрывающими его.

• Покрывая генератор, делайте это только после того, как двигатель и глушитель полностью остынут.

• Обязательно переносите генератор только за ручки для переноски.

• Не ставьте никаких посторонних предметов на генератор.

Невыполнение данного условия может привести к тому, что при появлении напряжения в основной сети (заведомо большей мощности) возможно протекание уравнительных токов из нее в генератор. Это может привести к выходу из строя отдельных элементов или изделия в целом.

ВО ИЗБЕЖАНИЕ ПОРАЖЕНИЯ ЭЛЕКТРИЧЕСКИМ ТОКОМ

• Никогда не используйте изделие в дождь или снег, не допускайте попадания на нее влаги.

• Никогда не прикасайтесь к генератору мокрыми руками, это может привести к поражению электрическим током.

ОПАСНОСТЬ

Использование генератора в помещении может убить Вас за считанные минуты. Выхлопные газы генератора содержат окись углерода. Это яд, который Вы не можете увидеть или почувствовать.

ОПАСНОСТЬ

Использование генератора внутри помещений запрещено!
Выхлопы при работе устройства содержат угарный газ!
Его нельзя увидеть или почувствовать!
Не подвергайте жизнь опасности!

<p style="font-size: x-small; margin: 0;">НИКОГДА не использовать внутри дома или гаража, даже при хорошей циркуляции воздуха! Может наступить смерть от удушья.</p>	<p style="font-size: x-small; margin: 0;">ИСПОЛЬЗОВАТЬ ТОЛЬКО СНАРУЖИ! Вдали от зданий и легковоспламеняющихся материалов.</p>
---	---

Прочитайте инструкцию по эксплуатации перед использованием устройства

ЗАЗЕМЛЕНИЕ

- Правильно заземлите генератор для предотвращения поражения электрическим током.
- Подключите клемму заземления генератора к заземленному электроду, утопленному в земле. Оборудование не включает в себя медный провод или заземляющий стержень. Обращайтесь к квалифицированному электрику по всем вопросам, связанным с требованиями к заземлению.

ПРЕДУПРЕДИТЕЛЬНЫЕ ЗАМЕЧАНИЯ

- Неправильное заземление генератора может привести к поражению электрическим током.
- Обязательно всегда соблюдайте электрические нагрузки.

СОЕДИНЕНИЕ

При подключении изделия, **ЗАПРЕЩАЕТСЯ** подключать его параллельно штатной сети или другому генератору напрямую. Подключение необходимо выполнять **ТОЛЬКО** через коммутационное устройство (например, двухполюсный переключатель), исключающее одновременное подключение к нагрузке обоих источников.

2. Устройство и работа

2.1. Комплектация

Таблица №2. Комплектация

Наименование	Позиция
Генератор	1 шт
Переходник розетки	1 шт
Воронка	1 шт
Свечной ключ	1 шт
Пусковые провода	1 шт
Инструкция с гарантийным талоном	1 шт

2.2. Внешний вид

Таблица №3. Описание

Наименование	Позиция
Глушитель	1
Ручка для переноски	2
Вентиляционный клапан	3
Ручной стартер	4
Панель управления	5
Выхлопное отверстие и искрогаситель	6
Крышка обслуживания масла и фильтра	7
Рычаг воздушной заслонки	8



Рисунок 2.2. Внешний вид

2.3. Технические характеристики

Технические характеристики модели	Позиция
Модель	P1400IS
Номинальная мощность, Вт	1200
Максимальная мощность, Вт	1400
Стартер	ручной
Тип двигателя	бензиновый
Тип топлива	бензин АИ-92
Альтернатор	синхронный
Тип электростанции	инверторные
Объем двигателя, см ³	60
Объем масляного бака, л	0,35
Емкость топливного бака, л	2,2
Цифровой дисплей	есть
Выход USB	5 В
Выход 12 В	есть
Напряжение, В	230 В
Частота, Гц	50 Гц
Сила тока, А	5

Таблица №4. Технические характеристики

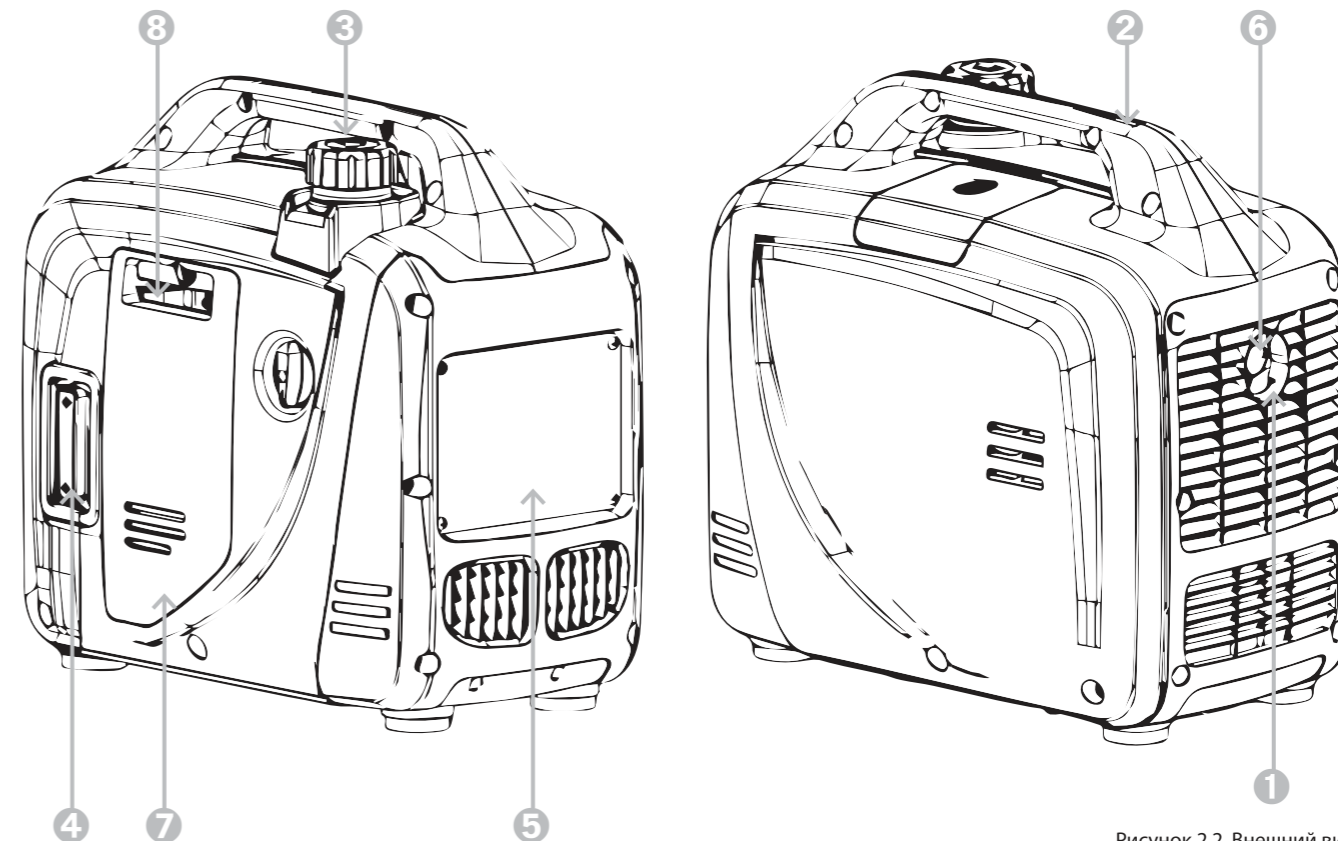
2.4. Панель управления

Таблица №5. Панель управления

Наименование	Позиция
Топливный кран	1
Клавиша включения/выключения двигателя	2
Клавиша включения/выключения ECO-режима	3
Индикатор низкого уровня масла	4
Индикатор перегрузки	5
Индикатор напряжения на выходе	6
Информационный дисплей	7
Розетка переменного тока 230В	8
Клемма заземления	9
Автомат защиты	10
Розетка USB 5 В	11
Выход постоянного тока 12 В	12
Кнопка для сброса ошибки по перегрузке	13
Воздушная заслонка закрыта (работа)	14
Воздушная заслонка открыта (запуск)	15



Рисунок 2.4. Панель управления

2.4.1. Описание параметров управления

Светодиодные индикаторы:

Светодиодные индикаторы помогают сообщать о состоянии и функциях устройства.

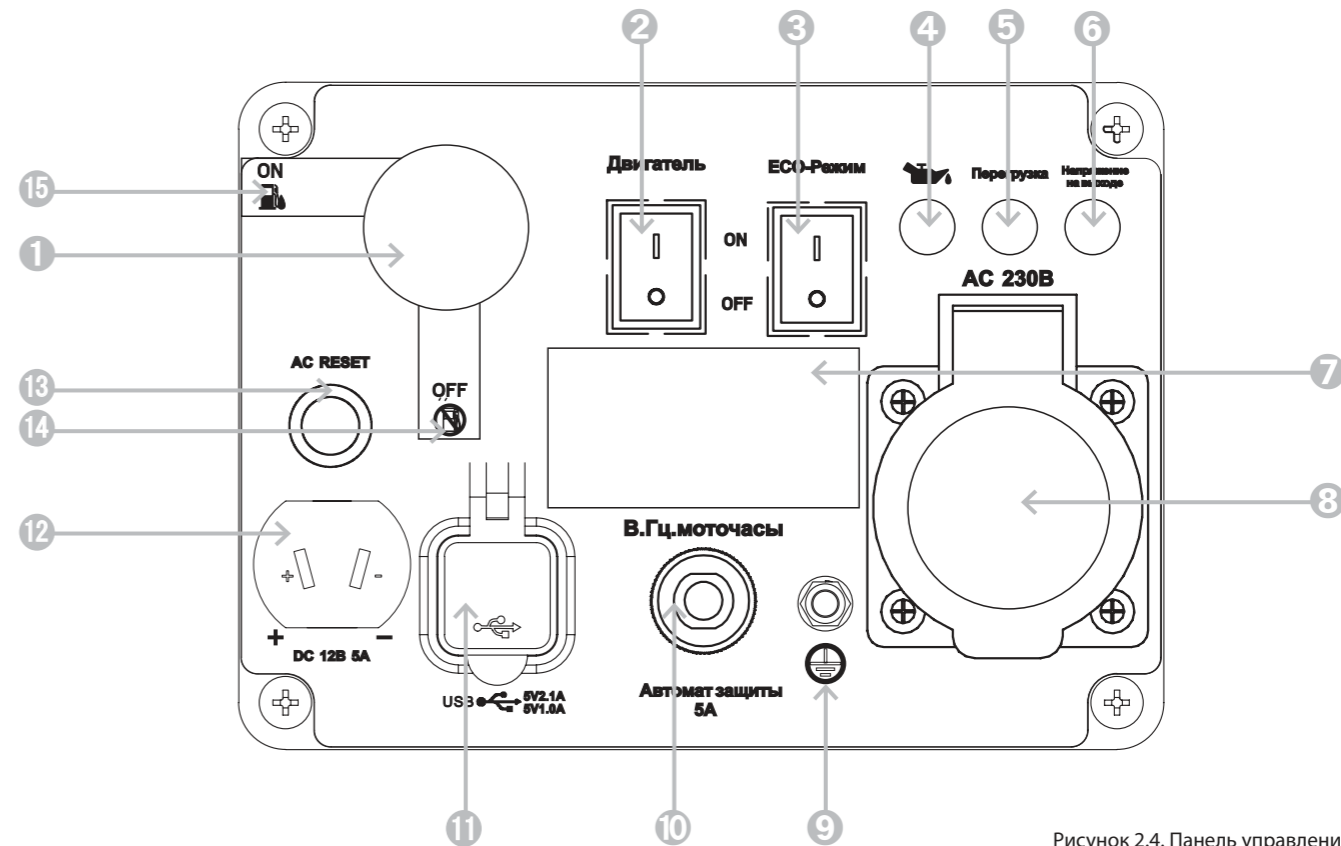
Выходной индикатор (зеленый):

Индикатор выхода загорается, когда двигатель работает в штатном режиме.

Сигнал перегрузки (красный):

сигнал перегрузки срабатывает, генераторная установка перегружена. Сигнал перегрузки показывает, когда подключенному устройству требуется больше энергии, чем может произвести генератор. Нужно понизить потребляемую мощность. Индикатор выхода (зеленый) выключится, а аварийный сигнал перегрузки (красный) останется включенным, но двигатель продолжит работать.

ОСТОРОЖНО

Не перегружайте генератор



Сигнал низкого уровня масла (красный):

когда уровень моторного масла падает ниже необходимого уровня, включается сигнал низкого уровня масла, и двигатель автоматически останавливается. Двигатель не запустится до тех пор, пока масло не будет добавлено в устройство выше минимального уровня.

2.4.2. Выключение генератора при перегрузке

1 Выключите все подключенные электрические потребители и заглушите двигатель.

2 Уменьшите общую мощность подключенных электрических устройств, в пределах номинальной мощности.

3 После проверки перезапустите двигатель (см. в этом руководстве, запуск двигателя).

ПРИМЕЧАНИЕ:

Сигнал перегрузки может появиться на несколько секунд при первом использовании электрических устройств, требующих большого пускового тока, таких как компрессор, насос или холодильник. Это нормально и не является неисправностью.

ПРИМЕЧАНИЕ:

При запуске агрегата, если мигает индикатор низкого уровня масла и двигатель не запускается, вам необходимо добавить моторное масло, прежде чем пытаться запустить двигатель.

ПРИМЕЧАНИЕ:

Генератор должен работать только на ровной поверхности. **НЕ ИСПОЛЬЗУЙТЕ** генератор на неровной поверхности. В этих случаях функция отключения при низком уровне масла может быть преждевременно активирована, что

приведет к отказу в запуске двигателя.

2.4.3. Функция экономичного режима

Экономичный режим позволяет достичь высокой топливной эффективности, за счет контроля оборотов двигателя в зависимости от подключенной нагрузки. Если экономичный режим выключен, двигатель развигает постоянные, конструктивно заданные обороты, вне зависимости от подключенной внешней нагрузки. Данная функция предназначена для снижения расхода бензина при нагрузке менее 50% от номинальной мощности.

ПРИМЕЧАНИЕ

Не используйте экономичный режим для работы с оборудованием, которое имеет большие пусковые токи.

2.4.4. USB постоянного тока 5 В 2,4 А

Выходы 5 В постоянного тока 2,4 А предназначен для питания электро и радиоаппаратуры постоянным током. Номинальное напряжение: 230 В, 50 Гц. Ток нагрузки (макс): 2,4 А. Выходное напряжение: 5 В постоянного тока.

2.4.5. Розетка 230 В

Розетка 230 вольт используется для питания однофазных электроприборов, с чистотой 50 Гц, требующих непрерывной мощности до 1200 Вт.

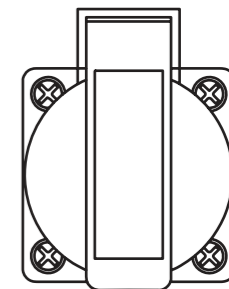

2.4.6. Клемма заземления

Правильно заземляет генератор, чтобы предотвратить поражение электрическим током. Подсоедините клемму заземления генератора к заземляющему электроду, погруженному в землю.

2.4.7. Многофункциональный дисплей

Дисплей выводит показания генератора в процессе работы. Переключать между режимами можно с помощью кнопки управления по кругу. Основные показатели работы:

1 Напряжение измеряется в В. показывает напряжение, которое выдает генератор в данный момент. Норма 230В

2 Частота - какая чистота тока вырабатываемая генератором. Изменяется в Гц. Норма 50 Гц. 3. Моточасы - суммарное количество часов работы генератора за весь период с начала эксплуатации и первого запуска. Измеряется в часах.

2.4.8. Многофункциональный переключатель

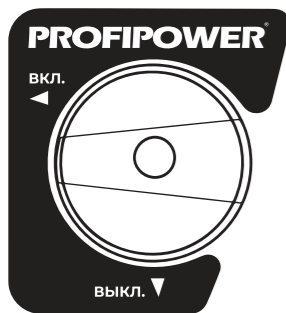

Многофункциональный переключатель управления топливным клапаном и дросселем. Для запуска генератора, при холодном двигателе, вращайте мультипереключатель по часовой стрелке из положения ВЫКЛ. в положение ВКЛ., затем быстро потяните за ручной стартер для запуска.

3. Начало работы

Генератор поставляется без моторного масла в картере и без топлива в баке. Поэтому перед эксплуатацией необходимо добавить масло в картер двигателя и заправить установку топливом.

ПРЕДУПРЕЖДЕНИЕ



Любая попытка запустить двигатель до того, как его картер будет заправлен маслом, может вызвать необратимые дефекты двигателя или его поломку, которые не соответствуют гарантийным обязательствам производителя.

3.1. Заправка моторным маслом

Выключенный генератор установите на ровную поверхность. Не наклоняйте генератор при добавлении масла.

Боковая панель генератора. Закреплена болтом. Для снятия необходима крестовая отвертка.

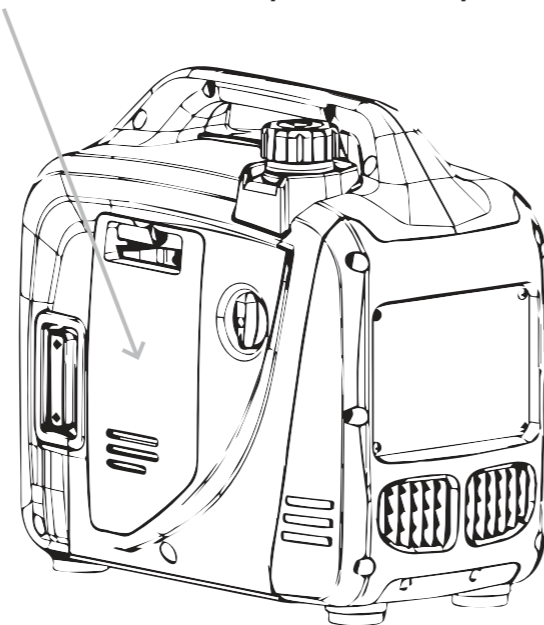

1 Для заправки моторным маслом, Вам нужно снять боковую панель. С помощью крестообразной отвертки отверните винт и снимите боковую панель.

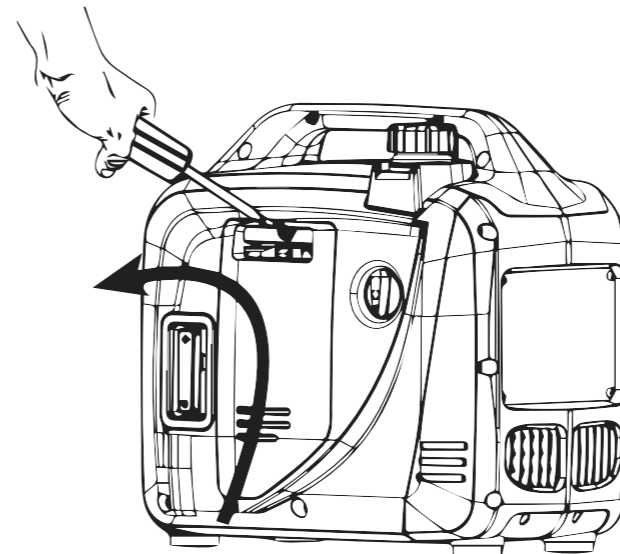

2 Установите генератор на ровную поверхность. НЕ наклоняйте генератор во время добавления масла. Это может привести к переполнению масла и/или к утечке масла в места, для которых оно не предназначено. Снимите крышку маслоналивной горловины, как показано на рисунке. Используя воронку (входит в комплектацию) заполните 0,35 литра SAE 10W-30.

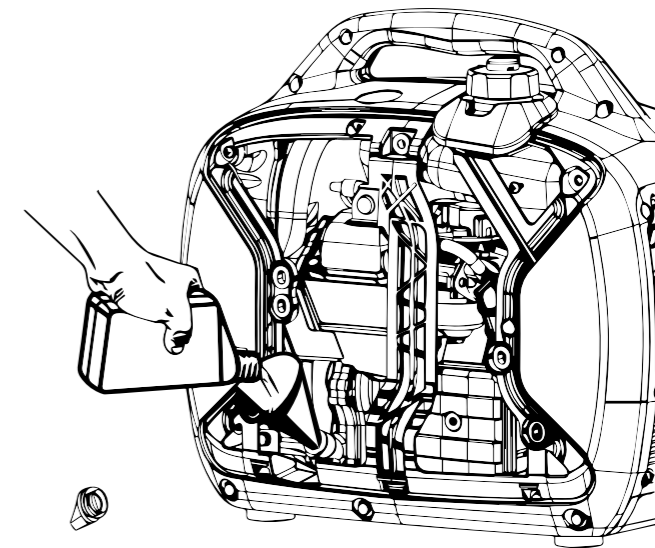

3 Закрутите крышку маслозаливной горловины и установив боковую панель обратно, закрепите винтом. Проверьте уровень масла в картере с помощью щупа.

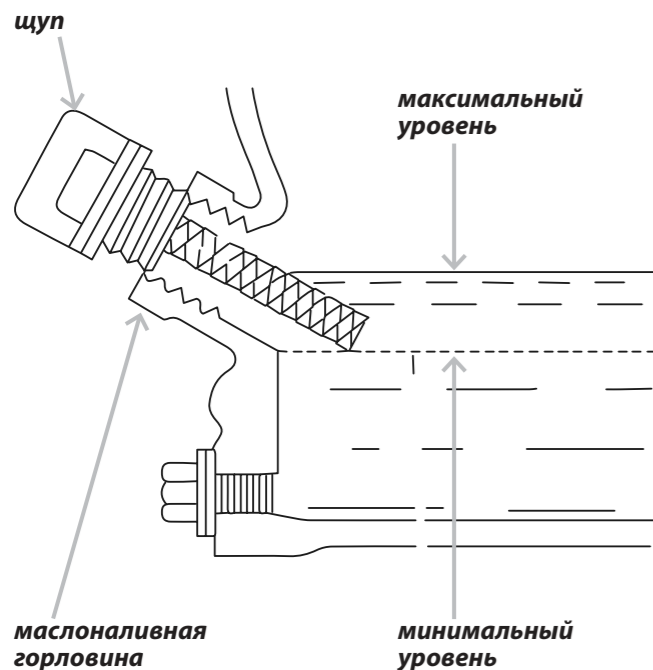

3.1.1. Проверка уровня моторного масла

Ослабьте винты передней крышки и снимите крышку. Открутите крышку маслозаправочной горловины и вытрите щуп крышки чистой тряпкой. Проверьте уровень масла, вставив щуп в отверстие бака, не завинчивая. Если уровень масла ниже конца щупа, долейте рекомендуемое масло до нужного уровня. Не наклоняйте генератор при заправке масла.

ПРИМЕЧАНИЕ

Система контроля уровня масла, остановит электростанцию до того, как уровень масла опустится до минимальной отметки. Тем не менее, во избежание неудобств, вызванных неожиданной остановкой электростанции, рекомендуется регулярно проверять уровень масла.

3.2. Заправка топливом

Заправляйте бак двигателя на открытом воздухе или в хорошо вентилируемом месте, убедитесь, что двигатель выключен. Внутри топливного бака может быть избыточное давление вследствие летучести паров бензина. Обязательно охладите двигатель перед заправкой топлива, соблюдайте аккуратность. Очистите область вокруг крышки топливного бака. Открутите крышку топливного бака и проверьте уровень топлива. Убедитесь, что топливный фильтр на месте. Используйте автомобильный бензин Аи-92. Используйте всегда

свежее топливо для заправки двигателя. Если уровень топлива низкий, заправьте топливный бак до метки верхнего уровня в заправочной горловине. Уровень топлива не должен превышать максимально допустимый предел. Чрезмерное заполнение может привести к нестабильной работе двигателя, поломкам топливной системы. Никогда не применяйте смесь бензина с моторным маслом или загрязненный бензин. При заправке избегайте попадания в топливный бак пыли, грязи или воды. После заправки надежно закройте топливный бак, плотно затянув крышку топливного бака до упора. Избегайте продолжительного или повторяющегося контакта кожи с бензином или вдыхания его паров. Храните топливо вдали от детей.

Используйте только неэтилированный бензин. Использование этилированного бензина приведет к серьезному повреждению внутренних частей двигателя.

ВНИМАНИЕ!

Не заправляйте топливо при работающем двигателе или горячем двигателе после остановки. Не переполняйте топливный бак, уровень топлива не должен превышать уровень нижнего среза горловины бензобака. Сразу удаляйте случайно пролитое топливо до запуска двигателя генератора.



3.3. Запуск двигателя

ПРИМЕЧАНИЕ:

Не подключайте нагрузку к генератору перед запуском двигателя. Убедитесь, что перед запуском все потребители отключены от генератора.



1 Поставьте переключатель экономичного режима в позицию «ВЫКЛ».

2 Переведите главный выключатель генератора в положение «ВКЛ».

3 Многофункциональный переключатель поверните на положение «ВКЛ» по часовой стрелке.

4 Поставьте заслонку в положение «ЗАКРЫТО».

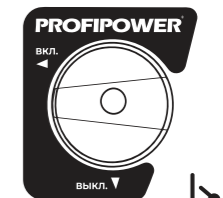
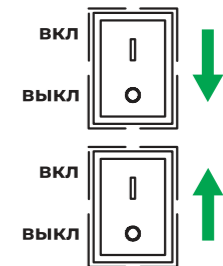

- 5 Крепко держа переносную ручку генератора, чтобы предотвратить его падение, потяните за ручной стартер от генератора к себе до тех пор, пока не почувствуете некоторое сопротивление. После чего, не отпуская рукоятку стартера и сохраняя натяжение шнура, с силой выдерните шнур, затем медленно возвратите рукоятку назад. Не отпускайте рукоятку сразу.
- 6 Дайте двигателю прогреться пару минут, затем поставьте заслонку в положение «ОТКРЫТО».
- 7 Подключите нагрузку. При не большой нагрузке для экономии ресурсов генератора можно включить режим ECO. ECO — это режим экономии расхода топлива при нагрузке генератора до 50% от номинальной мощности электростанции. Во избежание скачков напряжения, включайте режим ECO только при нагрузке, не превышающей 50% от номинальной мощности электростанции.

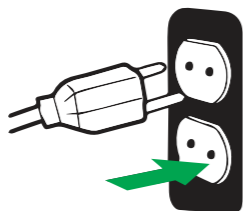

3.3.1. Остановка двигателя

- 1 Перед тем, как заглушить двигатель, выключите и отсоедините потребители, подключенные к генератору. Никогда не запускайте и не останавливайте двигатель генератора при подключенной нагрузке.
- 2 Многофункциональный переключатель поверните в положение «ВЫКЛ».
- 3 Удерживая крышку топливного бака, чтобы она не двигалась, поверните клапан вентиляционного отверстия на крышке заправочной горловины топливного бака в положение «ЗАКРЫТО».



3.4. Подключение нагрузки

ПРИМЕЧАНИЕ:



Не подключайте нагрузку к генератору, пока не запустили двигатель. Убедитесь, что перед запуском все потребители отключены от генератора.

ВНИМАНИЕ!



Не подключайте нагрузку при непрогретом двигателе - это отрицательно сказывается на его технических характеристиках и сокращает срок службы. Убедитесь, что электростанция заземлена.

Перед непосредственным подключением потребителей к электростанции сложите мощности всех подключаемых электроприборов. Суммарная цифра не должна превышать 1,2 кВт. Следует иметь свободный запас по потребляемой мощности не менее 30% от максимальной мощности (1,4 кВт) генератора. Это связано с наличием пусковых токов индуктивных двигателей некоторых потребителей, которые увеличивают мощность конкретного потребителя в момент запуска в несколько раз.

3.5. Потребители

Потребители делятся на два типа по принципу работы:

• Омические (активные) потребители!

Омические (активные) потребители преобразуют электроэнергию в свет и тепло. К ним относят различные осветительные (лампочки), нагревательные приборы (утюг, обогреватель и др.), а также бытовую электронику (телевизор, компьютер и т.д.)

• Индуктивные (реактивные) потребители

Индуктивные (реактивные) потребители в составе конструкции имеют электродвигатели, трансформаторы, конденсаторы, которые образуют пусковые токи в момент запуска (ручной инструмент, компрессор, сварка, холодильник, стиральная машина и т.д.)

В момент включения индуктивных потребителей по обмоткам генератора протекает ток, в 2—5 раз выше номинального тока потребителя, это - пусковой ток. Самым опасным для генератора индуктивным потребителем является погружной насос, пусковой ток которого в 5—7 раз превышает номинальный, а также другое оборудование с электромоторами, которые в момент запуска имеет значительное сопротивление на роторе. Перед запуском индуктивных потребителей необходимо обесточить остальные потребители. Пусковой ток действует до момента разгона ротора электромотора до номинальных оборотов. Обычно пусковые токи протекают не более 1 секунды.

ВНИМАНИЕ!



Чтобы во время работы с индуктивными потребителями обеспечить гарантированный запуск инструмента и бесперебойную работу генератора, необходимо не перегружать генератор, подключать только исправные электроприборы, не запускать инструмент с электромоторами с заклинившим ротором, а также при возможности запускать оборудование без нагрузки на валу для снижения времени протекания пусковых токов.

ВНИМАНИЕ!



Перед подключением электроприборов убедитесь, что они полностью исправны, а также проверьте провода питания — они не должны иметь мест повреждения изоляции, открытых токопроводящих металлических участков и жил. Убедитесь, что суммарная мощность подключаемых потребителей не превышает номинальной мощности электростанции. При питании активных потребителей, оптимальным режимом работы электростанции является режим нагрузки 75% от номинальной мощности. Некоторый запас по мощности генератора необходим, т.к. в большинстве случаев оборудование работает не в идеальных условиях, а в условиях повышенного содержания пыли в воздухе, недостаточного охлаждения из-за местного снижения скоростей потоков воздуха

из-за окружающих препятствий, пониженной плотности воздуха из-за влажности, высоты над уровнем моря и других факторов. При питании индуктивных (реактивных) потребителей, необходимо учитывать пусковые токи, а рекомендуемый режим нагрузки — до 50% от номинальной мощности электростанции. При работе с бензогенератором допускается кратковременная индуктивная нагрузка не превышающая заявленную максимальную мощность. Для точной мощности, проверьте паспортную табличку или руководство пользователя на прибор, который Вы хотите подключить к генератору. Требования к рабочему напряжению и частоте всего электронного оборудования должны быть проверены до подключения к этому генератору.

- Не превышайте номинальную мощность генератора.
- В расчет должна приниматься общая мощность всех потребителей.
- Не превышайте силу тока, указанную для каждой розетки.
- Не подсоединяйте генератор к домашней сети. Это может вызвать повреждение генератора или домашних потребителей.
- Не модифицируйте и не используйте генератор для других, кроме указанных, целей.
- После запуска двигателя генератора дайте ему время прогреться, чтобы стабилизировать режим работы.

- Подключайте нагрузку по очереди, начиная с потребителя с наибольшей нагрузкой и давая двигателю стабилизироваться после подключения очередной нагрузки.
- Перед тем, как остановить генератор, выключите сначала все потребители и отсоедините из подключения от генератора.
- Если потребители перегреваются, незамедлительно отключите их от генератора.
- Запрещается перегружать генератор.

- Не превышайте значение максимального тока для электрической розетки.
- Не подключайте электростанцию к домашней электрической сети, так как это приведет к выходу из строя электростанции или электрической сети.
- Не используйте генератор в режиме перегрузки.
- Если мощности генератора недостаточно для снабжения подключаемых потребителей, это приведет к повреждению генератора и подключенного оборудования.

4. Обслуживание генератора

Таблица №6. Периодичность обслуживания

Компонент	Вид работ	Проверка перед каждым запуском	Каждые 6 мес/ 100 часов	Каждые 2 мес./ 300 часов
Свеча зажигания	Проверить состояние, прочистить и заменить при необходимости		+	
Топливо	Проверьте уровень топлива и его утечку	+		
Топливный шланг	Проверьте топливный шланг на наличие трещин или повреждений, замените при необходимости	+		
Моторное масло	Проверьте уровень масла в двигателе	+		
	Замените		+	

Таблица №6. Периодичность обслуживания

Компонент	Вид работ	Проверка перед каждым запуском	Каждые 6 мес/ 100 часов	Каждые 2 мес./ 300 часов
Элемент воздушного фильтра	Проверить состояние, очистить		+	
Глушитель	Проверить состояние, очистить или заменить при необходимости		+	
Искрогаситель	Проверить состояние, очистить или заменить при необходимости		+	
Топливный фильтр	Проверить состояние, очистить или заменить при необходимости			+

Первоначальная замена моторного масла происходит после 20 часов работы или первый месяц работы.

ВАЖНО!

Все другие, не указанные в инструкции работы по обслуживанию и ремонту электростанции должны выполняться только в авторизованном сервисном центре.



4.1. Обслуживание свечи зажигания

Для обеспечения надлежащей работы двигателя необходимо регулировать искровой зазор свечи зажигания и очищать нагар.

1 Снимите крышку отсека свечи зажигания (1). Снимите колпачок свечи зажигания (2). Удалите грязь вокруг свечи зажигания.

2 Вставьте свечной ключ в отверстие снаружи крышки (3).

3 С помощью воротка свечного ключа (4) или обычной отвертки отвинтите свечу зажигания против часовой стрелки.

4 Осмотрите свечу зажигания. Очистите ее с помощью щетки. Если на изоляторе имеются трещины, свечу зажигания необходимо заменить.

5 Измерьте зазор свечи зажигания с помощью шупа. Зазор должен составлять 0,7 мм.

6 Завинтите свечу зажигания сначала вручную, будьте осторожны, не сорвите резьбу.

7 Заверните свечу от руки до упора в торец. Новую свечу доверните свечным ключом 1/2 оборота. При установке повторно установленной свечи — от 1/8 до 1/4 оборота.

8 Установите на место колпачок свечи зажигания.

9 Установите на место крышку технического обслуживания.

10 В заводской поставке установлена свеча зажигания A5RTC (Зазор 0,7 мм, под ключ 17 мм).

ПРИМЕЧАНИЕ!

i Свечу зажигания необходимо надежно затянуть. Превышение момента затяжки свечи зажигания может привести к поломке свечи или трещинам головки блока цилиндра. Никогда не используйте свечу зажигания с неправильной тепловой характеристикой.

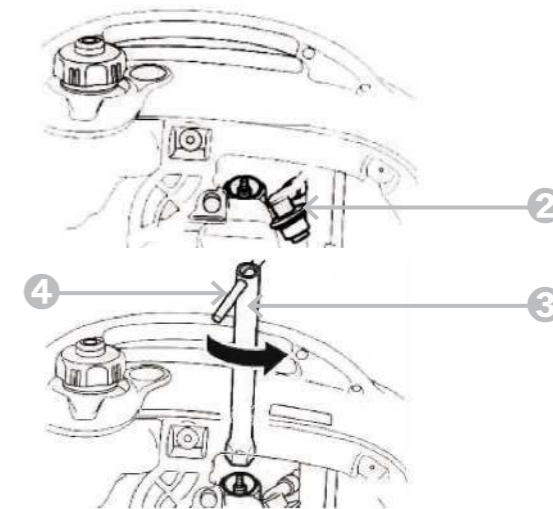
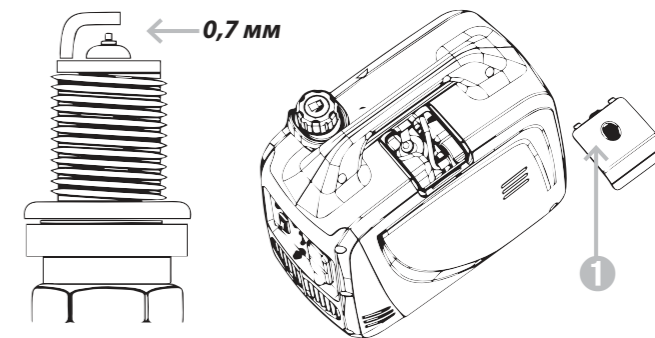

4.2. Замена моторного масла

Первоначальная замена моторного масла производится после одного месяца или 20 часов работы.

- 1 Установите генератор на ровной поверхности и прогрейте двигатель в течение нескольких минут, затем заглушите двигатель, повернув ручку multifunctional переключателя в положение ВКЛ. а главный выключатель поставьте в положение ВКЛ. Двигатель не должен быть горячим.
- 2 Отверните винт, снимите крышку.
- 3 Открутите крышку маслозаливной горловины.
- 4 Поместите масляный поддон под двигатель, наклоните генератор, чтобы полностью слить масло.
- 5 Верните генератор в горизонтальное положение.
- 6 НЕ наклоняйте генератор при доливе моторного масла. Это может привести к переполнению и повреждению двигателя.
- 7 Добавьте моторное масло до верхнего уровня, как показано на схеме.
- 8 Рекомендуемое моторное масло: SAE 10W-30.
- 9 Установите крышку заливной горловины, боковую панель и винт на место.

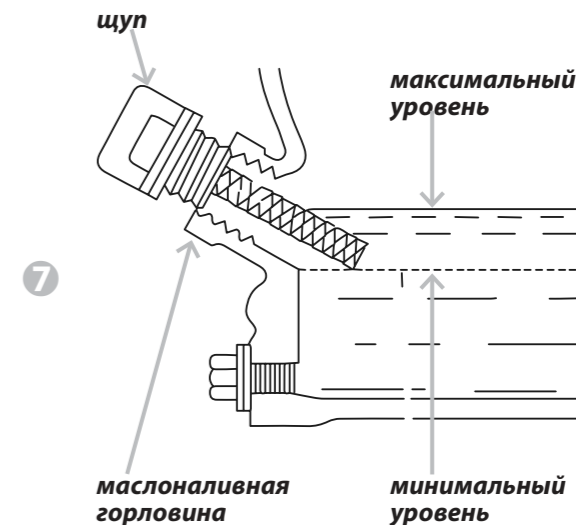
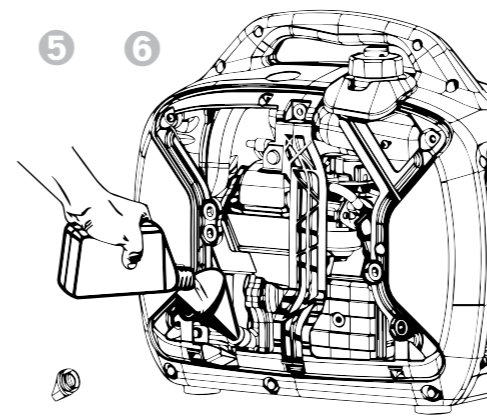
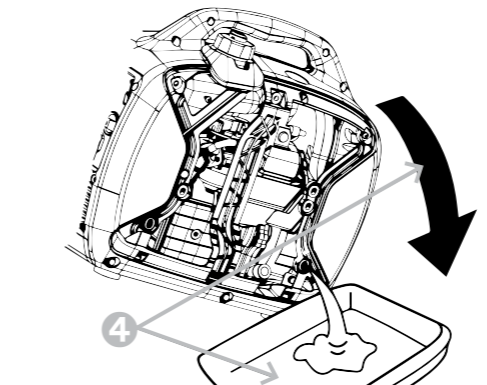
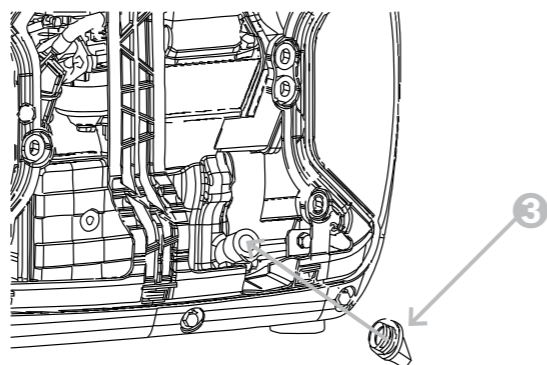
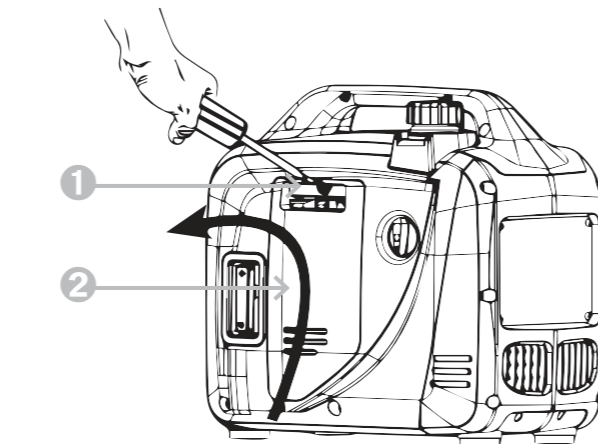

4.3. Обслуживание воздушного фильтра

Загрязненный воздушный фильтр ограничит доступ воздуха в карбюратор. Регулярно выполняйте чистку и обслуживание воздушного фильтра, особенно в местах с высоким содержанием пыли. Следует проводить каждые 6 месяцев по 100 часов. Воздушный фильтр необходимо чистить чаще при использовании в сильно влажных и пыльных помещениях.

- 1 Выверните винт и снимите боковую панель. Выверните винты (1), а затем снимите крышку корпуса воздушного фильтра.
- 2 Выньте фильтрующий элемент воздушного фильтра и очистите его.(2).
- 3 Очистите фильтрующий элемент воздушного фильтра с помощью негорючего растворителя с высокой температурой воспламенения, высушите его.
- 4 Смочите элемент чистым машинным маслом, лишнему дайте стечь.
- 5 Вставьте сменный элемент в корпус воздушного фильтра. Убедитесь, что уплотнительная поверхность сменного элемента соответствует размеру воздушного фильтра, чтобы не было утечки воздуха.
- 6 Установите на место элемент и крышку воздушного фильтра.
- 7 Установите на место крышку обслуживания и затяните винт.

ВНИМАНИЕ!

 Никогда не запускайте генератор без воздушного фильтра.

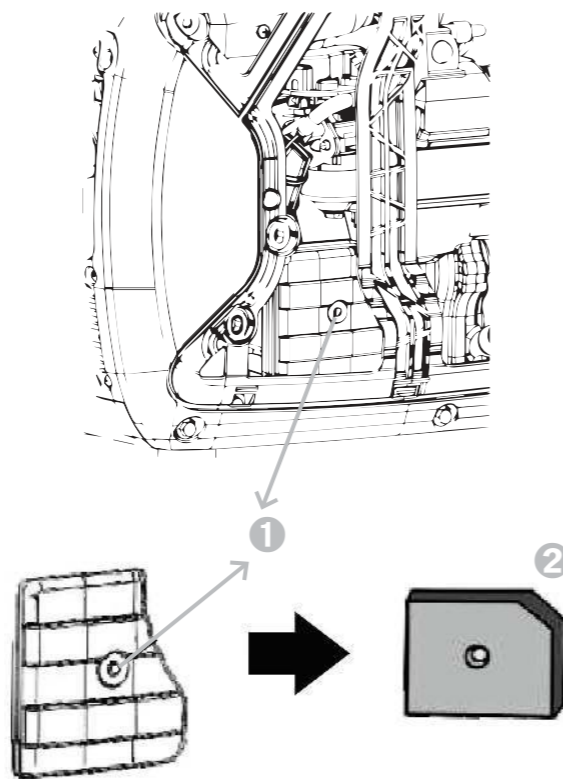

4.4. Обслуживание искрогасителя

Обслуживание выполнять только когда двигатель полностью остынет. Должно быть выполнено каждые 6 месяцев или 100 моточасов. Воздушный фильтр необходимо чистить чаще при использовании в местах с повышенной влажностью или высоким содержанием пыли.

- 1 Выкрутите винты (1) и снимите крышку (2).
- 2 Ослабьте болт (3) и снимите крышку глушителя (4), экран глушителя (5) и искрогаситель (6).
- 3 Искрогаситель очистите щеткой от нагара и грязи.
- 4 Проверьте экран глушителя и искрогаситель, замените их, если они повреждены.
- 5 Установите искрогаситель обратно.
- 6 Установите на место крышку и затяните винты.

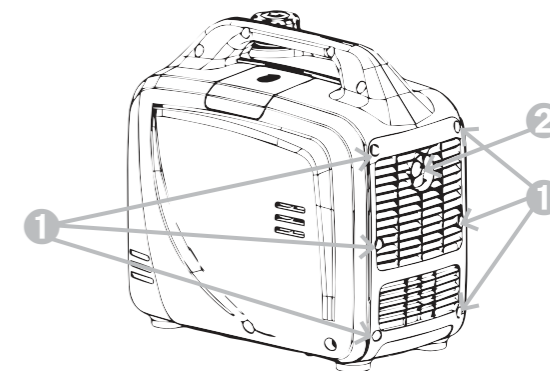
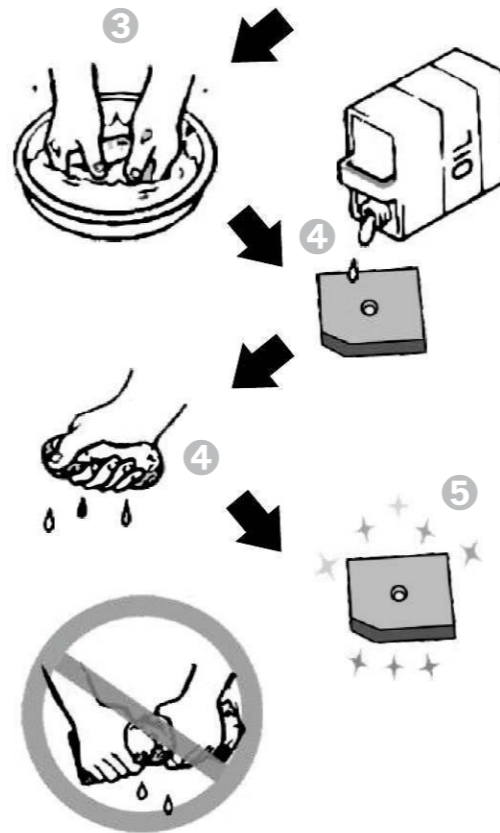

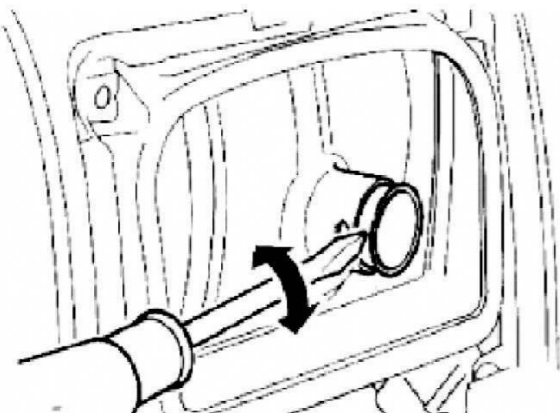
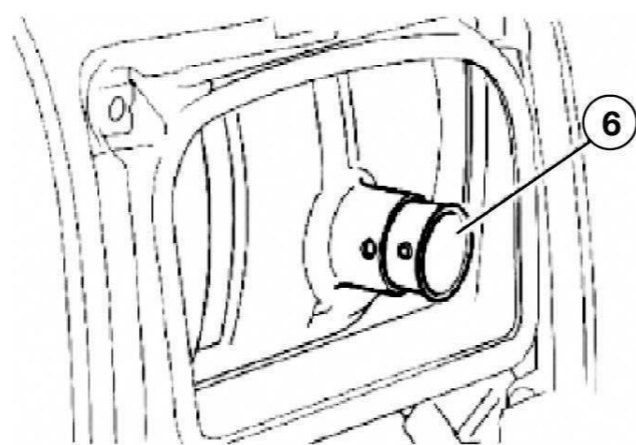
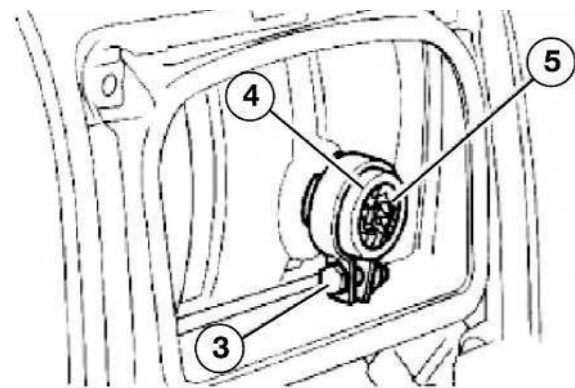

4.5. Обслуживание топливного фильтра

Должно выполняться каждые 12 месяцев или через 300 часов.

- 1 Снимите крышку топливного бака и фильтр (1).
- 2 Очистите фильтр бензином.
- 3 Если поврежден, замените его.
- 4 Протрите фильтр и установите его обратно.
- 5 Установите крышку топливного бака.

ВНИМАНИЕ!



Бензин легковоспламеняющийся. НЕ выполняйте это обслуживание во время курения или вблизи открытого огня.

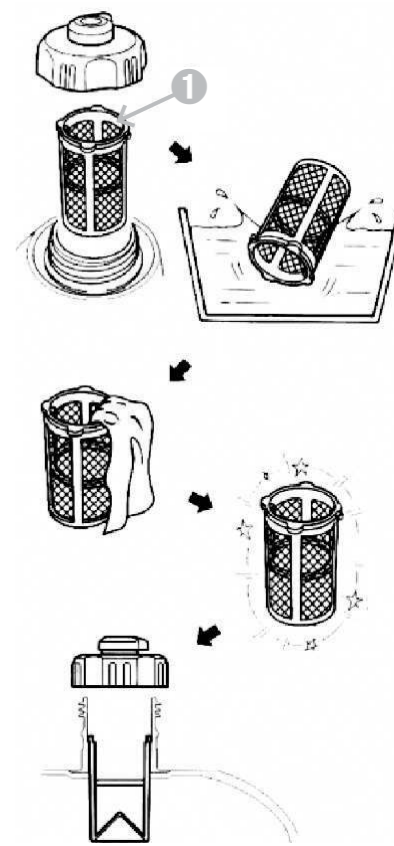

5. Хранение и транспортировка

Во избежание утечки масла из электростанции Во время транспортировки или временного хранения электростанция должна быть установлена на ровной поверхности и выключена. После полного охлаждения двигателя поверните ручку вентиляционного клапана на крышке заправочной горловины в положение ЗАКРЫТО.

ПРЕДУПРЕЖДЕНИЕ:

Во время транспортировки генератора не допускайте утечки бензина из топливного бака. После установки на транспортном средстве не запускайте генератор. Перед запуском надо выгрузить генератор с транспортного средства и установить в хорошо вентилируемом месте. Если электростанция надолго помещается в закрытое транспортное средство, избегайте воздействия на неё прямого солнечного света. Высокая температура внутри транспортного средства может привести к испарению топлива и возможному взрыву. Слейте топливо при транспортировке электростанции по неровной дороге.

5.1. Хранение в течении длительного периода

Убедитесь, что выбрано место хранения без чрезмерной влажности и пыли.

- 1 Слейте топливо из топливного бака в соответствующий контейнер (1). Если пролили топливо, сразу протрите.
- 2 Запустите двигатель (2) и дайте ему поработать, пока не остановится до выработки топлива. Установите многофункциональный выключатель в положение ВЫКЛ (3). Проводите работы по консервации генератора с остывшим двигателем и глушителем.
- 3 Выверните винты и снимите панель (4-5). Многофункциональный выключатель поставьте в положение ВКЛ. (6).
- 4 Слейте топливо из карбюратора в соответствующий контейнер, ослабив сливной болт на поплавковой камере карбюратора (7). При незакрученном сливном болте карбюратора снимите колпачок свечи зажигания (8) и дерните рукояткой ручного стартера 3-4 раза (9), чтобы выработать бензин из топливного насоса.
- 5 Многофункциональный выключатель поставьте в положение ВЫКЛ. (10).
- 6 Затяните сливной болт карбюратора (7).
- 7 Установите колпачок свечи зажигания на свечу зажигания (8).
- 8 Слейте моторное масло (11).

Выполните следующие действия для защиты цилиндра, поршневого кольца и т. д. от коррозии.

- 1 Снимите свечу зажигания (12), налейте примерно одну столовую ложку чистого моторного масла SAE 10W-30 в отверстие для свечи зажигания (13) и установите её на место.
- 2 Медленно потяните за ручку стартера (14), пока не почувствуете сопротивление. В этот момент положение поршня соответствует такту сжатия, впускной и выпускной клапаны будут закрыты.
- 3 Очистите внешнюю поверхность генератора.
- 4 Генератор должен оставаться в вертикальном положении при хранении, транспортировке или эксплуатации.

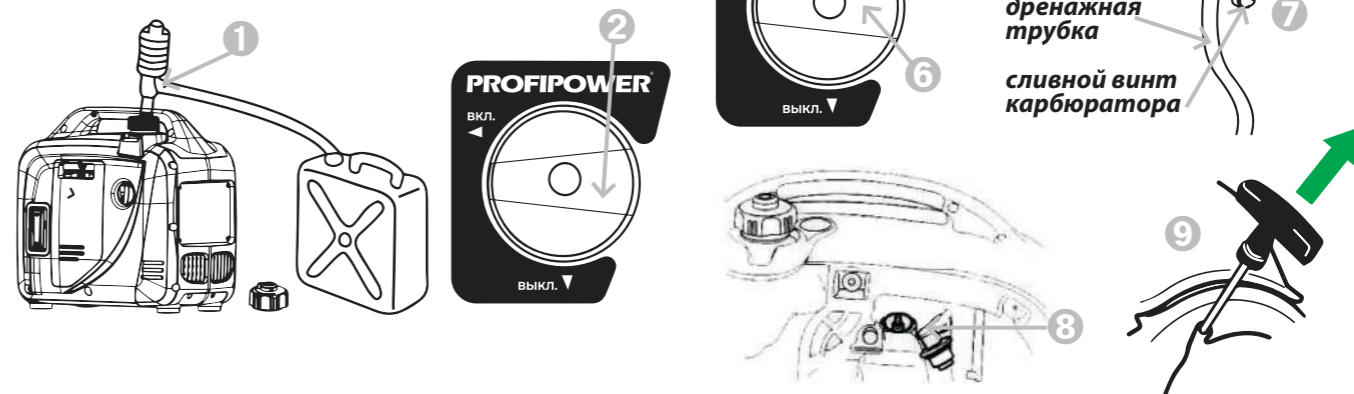

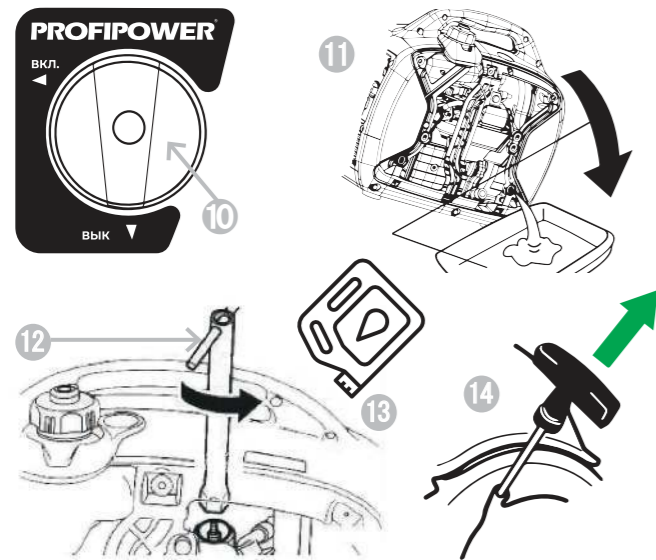

5.2. Транспортировка

Генератор можно транспортировать любым видом закрытого транспорта в упаковке производителя или без нее, с защитой изделия от механических повреждений, атмосферных осадков, воздействия химических активных веществ и обязательным соблюдением мер предосторожности при перевозке хрупких грузов, что соответствует условиям перевозки 8 по ГОСТ 15150—89.



Генератор должен запускаться примерно один раз в две недели, и работать не менее 20 минут. Если генератор не будет использоваться в течение двух месяцев или более длительного периода времени, пожалуйста, следуйте инструкции по длительному хранению генератора.

6. Возможные неисправности

Неисправность	Возможная причина	Действия по устранению
Двигатель не запускается	Выключатель зажигания находится в положении ВЫКЛ	Установите в положение ВКЛ
	Нет топлива	Заправьте топливо
	Недостаточный уровень масла	Проверьте уровень масла и добавьте
	Нет искры	Очистите или замените свечу
	Закрыт топливный кран	Откройте кран
	Свеча залита топливом	Выкрутите и просушите свечу
Генератор не выдает напряжение	Загрязнен фильтрующий элемент воздушного фильтра	Очистите или замените элемент
	Сработал автомат-прерыватель	Определите причину срабатывания
	Некачественное подключение оборудования	Проверьте все провода и розетки
Двигатель генератора останавливается при подключении нагрузки	Поломка электрической части генератора	Обратитесь в сервисный центр
	Перегрузка генератора	Проверьте суммарную нагрузку
	Короткое замыкание цепи	Проверьте цепь подключения

Перечень проведенных гарантийных ремонтов

гарантийный номер изделия: _____

Гарантийный талон	Содержание ремонта	Подпись мастера сервисного центра	Дата ремонта	Подпись владельца изделия	Штамп сервисного центра
№1					
№2					
№3					

УСЛОВИЯ ПРЕДОСТАВЛЕНИЯ ГАРАНТИИ

Гарантийные условия составлены на основе действующего законодательства РФ: Федерального Закона РФ «О защите прав потребителей» от 07.02.1992 М 2300-1 (ред. от 18.07.2019) и ч. ст. 454-491 Гражданского кодекса РФ». Гарантия предоставляется только Потребителю, который приобрел Товар исключительно для личных нужд, не связанных с осуществлением предпринимательской деятельности. Гарантией предусматривается бесплатный ремонт или замена дефектных запасных частей в гарантийный период. Гарантия не распространяется на компоненты, подверженные нормальному износу и разрушению. Гарантия не предусматривает удовлетворение дополнительных претензий, обязательств по возмещению прямого или косвенного ущерба, убытков или затрат, понесенных вследствие использования или неиспользования инструмента в каких бы то ни было целях. Срок гарантии на инструмент 12 месяцев. Замена неисправных деталей инструмента в период гарантийного срока не устанавливает нового гарантийного срока на инструмент или на замененные детали. Срок гарантии продлевается на время нахождения изделия в гарантийном ремонте. Срок гарантии начинается со дня передачи Товара Потребителю. Для подтверждения даты покупки необходимо полностью

оформить гарантийный талон (с датой и штампом торгующей организации) и сохранить документы, подтверждающие дату и место покупки. Гарантийный ремонт осуществляется только уполномоченными Сервисными центрами. Для установления гарантийного случая техническое освидетельствование инструмента производится только в уполномоченных сервисных центрах. Решение о полной замене инструмента или проведения гарантийного ремонта остается за службами сервиса. Доставка товара в сервисную службу осуществляется клиентом самостоятельно и за свой счет. Инструмент предоставляется в ремонт в чистом виде, в полном комплекте.

**УСЛОВИЯ, ПРИ КОТОРЫХ
ГАРАНТИЯ НЕ ПРИМЕНЯЕТСЯ**

1. При наличии механических повреждений, дефектов, вызванных действием агрессивных среды высоких температур, повышенной влажности, коррозией, вызванных сильным загрязнением, попаданием в инструмент инородных тел, воды и грязи, механические повреждения (трещины, сколы, повреждение шнуров электропитания и т.д.).
2. В случае самостоятельной замены или потери каких-либо деталей.
3. При отсутствии в талоне на гарантийный ремонт даты

продажи, или чека, или печати магазина, или подписи продавца. Гарантийный срок исчисляется с даты выпуска машины.

4. При попытках проведения не уполномоченными лицами или организациями технического обслуживания, регулировок, ремонта или модификации инструмента.
5. Неисправности инструмента, возникшие вследствие использования не оригинальных запасных частей и комплектующих.
6. На повреждения, возникшие при использовании инструмента не по назначению или при работе с нагрузками, превышающими конструктивные возможности инструмента.
7. На дефекты повреждения бензоинструмента, возникшие в результате применения неправильно приготовленной или некачественной топливной смеси.
8. Незначительное отклонение от заявленных свойств инструмента, не влияющее на его ценность и возможность использования по назначению.
9. На недостатки вышедших из строя вследствие нормального износа, деталей, комплектующих и сменных приспособлений, расходных материалов, приспособлений (угольных щёток, свечей зажигания, приводных ремней и колес, цанги, гайки и фланцы крепления, патроны, подошвы, пильные цепи, звёздочки, шины, ножи, пилки, абразивы, сверла, буры, лески для триммера, ручные стартеры, воздушные, масляные

и топливные фильтры, ленты тормоза, храповые механизмы, пружины).

10. На недостатки, возникшие вследствие эксплуатации неисправного инструмента.
11. Нарушение правил использования по назначению, правил транспортировки, хранения, воздействия третьих лиц, непреодолимой силы (пожара, природной катастрофы и т.п.), воздействий иных посторонних факторов и при нарушении пользователем технических требований инструкции по эксплуатации, в том числе нестабильности параметров электросети, установленных ГОСТ 13109-97, либо низкого качества масел и топлива для бензоинструмента.
12. На технические жидкости и смазку, масло.
13. На техническое обслуживание Товара (регулировка, чистка, смазка, промывка и прочий уход).
14. Повреждение контрольных этикеток и пломб.
15. Гарантия не распространяется на сменные принадлежности (аксессуары и оснастка), на быстроизнашивающиеся детали, а также на индивидуальную упаковку изделия (коробку, кейс).