

PROFIPOWER®

СВАРОЧНЫЙ ПОЛУАВТОМАТ ИНВЕРТОР 5В1

MIG-215

АРТИКУЛ E0257

ИНСТРУКЦИЯ ПО ЭКСПЛУАТАЦИИ
И ТЕХНИЧЕСКОМУ ОБСЛУЖИВАНИЮ

RU-2024-12-16

IP21  EAC

Произведено в Китае

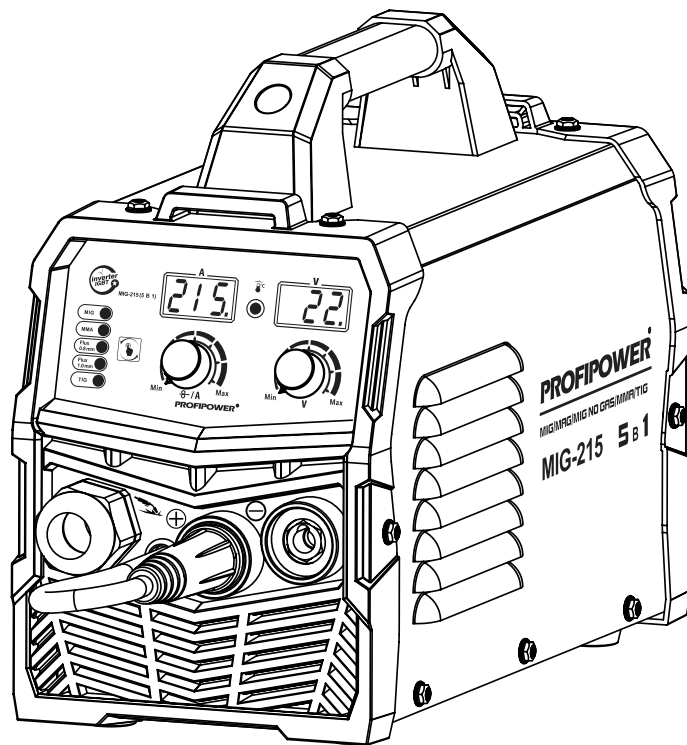

1. Описание и работа изделия	3	3. Техническое обслуживание и ремонт	11
1.1. Назначение	3	3.1. Очистка	11
1.2. Область применения	4	3.2. Обслуживание	11
1.3. Источник питания	4	3.3. Заказ запасных частей	11
1.4. Устройство и работа	4	3.4. Ремонт	11
1.4.1. Внешний вид	5	3.5. Возможные неисправности и методы их устранения	12
1.5. Комплектация	5	4. Гарантийное обязательство	13
1.6. Технические характеристики	6	5. Срок службы, хранение, транспортировка и утилизация	13
1.7. Маркировка	7	5.1. Срок службы изделия	13
2. Использование по назначению	7	5.2. Хранение	13
2.1. Эксплуатационные ограничения	7	5.3. Транспортировка	13
2.2. Работа с инструментом	8	5.4. Утилизация	13
2.2.1. MIG сварка без газа флюсовой проволокой	8	5.5. Информация для пользователя	13
2.2.2. Сплошная проволока (CO2 или газовая смесь)	9	УСЛОВИЯ ПРЕДОСТАВЛЕНИЯ ГАРАНТИИ	14
2.2.3. MMA сварка	9	УСЛОВИЯ, ПРИ КОТОРЫХ ГАРАНТИЯ НЕ ПРИМЕНЯЕТСЯ	15
2.2.4. TIG сварка (TIG горелка в комплект не входит)	9	Гарантийный талон	16
2.3. Критерии предельных состояний	10	Перечень проведенных гарантийных ремонтов	18
2.4. Перечень критических отказов и ошибочные действия пользователя	10		
2.5. Действия пользователя в случае инцидента, критического отказа или аварии	10		

Уважаемый покупатель!

Выражаем Вам глубочайшую признательность за приобретение данного инструмента. В комплекте к изделию прилагается инструкция по безопасности и инструкция по эксплуатации и техническому обслуживанию с приложением.

Убедитесь, что в талоне на гарантийный ремонт и всех отрывных талонах на гарантийный ремонт поставлены: штамп магазина, дата продажи и подпись продавца. Перед включением машины внимательно ознакомьтесь с настоящим руководством. Изучите требования безопасности и указания по эксплуатации машины.



Предписывающий знак
работать в защитных очках



Предписывающий знак
работать в защитных перчатках



Предписывающий знак работать
в защитных наушниках



Предупреждающий знак
электрическое напряжение

1. Описание и работа изделия**1.1. Назначение**

MIG-215 - это простой в использовании сварочный аппарат, подходящий для бытового использования, предназначенный для ручной электродуговой сварки постоянным током покрытым электродом. Аппарат подходит для множества целей, а возможность использования удлинительного шнура облегчает эксплуатацию различных объектов. Он также подходит для использования с генераторами на строительных

площадках. Сварочное напряжение и скорость подачи проволоки регулируются в зависимости от толщины свариваемого листа. Также можно регулировать длину дуги или температуру сварки. Как только найдено нужное значение, обычно нет необходимости изменять его даже при сварке более толстого или более тонкого листа. Сварочные свойства машины оптимальны при использовании стальной проволоки диаметром 0,8 мм. Кроме того, в качестве присадочной

проволоки можно использовать сплошную проволоку толщиной 0,6 мм, 0,9 мм и 1,0 мм или проволоку с сердечником.

1.2. Область применения

Инструмент предназначен для работы в условиях умеренного климата с диапазоном рабочих температур от -10 до + 40 °С и относительной влажности не более 80%, с отсутствием прямого воздействия атмосферных осадков и чрезмерной запыленности воздуха. Корпус изделия обеспечивает защиту аппарата от твердых частиц размером более 12,5 мм и вертикальных капель конденсата. Степень безопасности IP21. Запрещено эксплуатировать аппарат, если он находится в неустойчивом положении и его наклон к горизонтальной поверхности составляет больше 15°.

1.3. Источник питания

Для подключения оборудования используйте розетки с заземляющим контуром. Запрещается производить любые подключения под напряжением. Категорически не допускается производить работы при поврежденной изоляции кабеля, горелки, сетевого шнура и вилки. **ВНИМАНИЕ!** Опасность при ненадлежащем подключении к электросети! Ненадлежащее подключение к электросети может привести к физическому или материальному ущербу!

1.4. Устройство и работа

Помимо сварочного аппарата на результат сварки влияют свариваемая деталь и условия сварки. Поэтому необходимо соблюдать рекомендации, приведенные в данном руководстве. Во время сварки токовое сопло горелки подводит электрический ток к присадочной проволоке, а через нее - к свариваемому изделию. Кабель заземления, прикрепленный к заготовке, направляет ток обратно к станку, образуя необходимую замкнутую цепь. Неограниченный ток возможен, когда зажим заземления правильно прикреплен к заготовке, а точка крепления зажима на заготовке чистая, без краски и ржавчины. Во время сварки необходимо использовать защитный газ, чтобы предотвратить смешивание воздуха со сварочной ванной. В качестве защитного газа подходит диоксид углерода или смесь диоксида углерода и аргона. Некоторые присадочные проволоки при расплавлении образуют защитный газ из начинки проволоки, что устраняет необходимость в отдельном защитном газе.

ВНИМАНИЕ!

Для усовершенствования и повышения качества инструмента, изготовитель оставляет за собой право вносить в его конструкцию изменения, не влияющие на эффективную и безопасную работу изделия без предварительного уведомления.

1.4.1. Внешний вид

Таблица №1. Устройство изделия

Наименование	Позиция
Цифровой дисплей	1
MIG-горелка несъемная	2
Розетка, сварочный ток «-»	3
Контрольная лампа перегрузки	4
Регулировка напряжения	5
Регулировка тока и скорости подачи проволоки	6
Розетка, сварочный ток «+»	7
Кнопка выбора режима работы	8

1.5. Комплектация

Таблица №2. Комплектация

Наименование	Позиция
Аппарат	1 шт
Несъемная горелка	1 шт
Кабель с электрододержателем 1 м	1 шт
Кабель с клеммой заземления 1 м	1 шт
Корщётка	1 шт
Проволока 0,8 мм	1 шт
Инструкция с гарантийным талоном	1 комплект



Рисунок 1.4.1. Устройство изделия

1.6. Технические характеристики

Таблица №3. Технические характеристики

Наименование	Позиция
Модель	MIG-215
Рабочее напряжение, В	15,5-28,2
Выходной ток, А	20-215
Напряжение холостого хода, В	56
Рабочий цикл, %	60
Коэффициент мощности	0,73
КПД, %	85
Класс изоляции	F
Класс защиты	IP21
Срок службы, лет	5

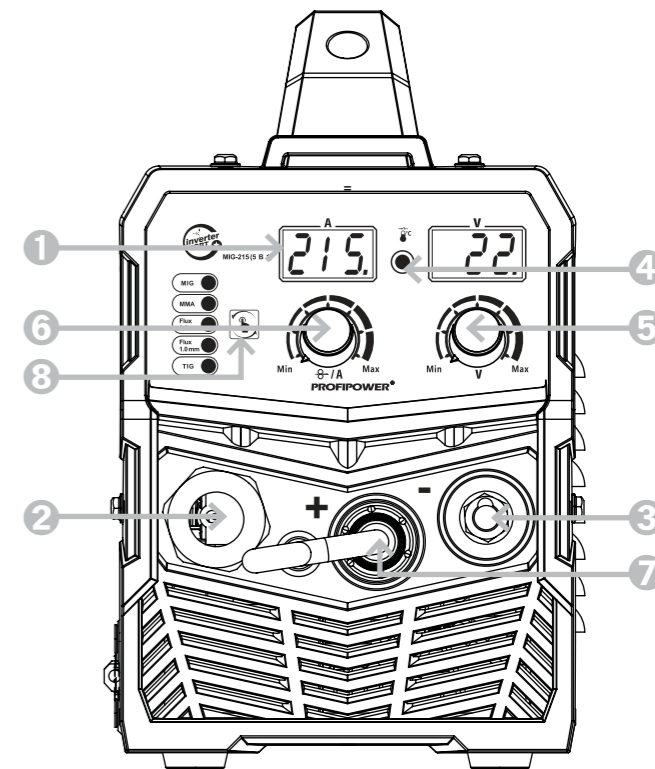
1.7. Маркировка

Маркировка аппарата на корпусе изделия включает: наименование (тип, марка, модель), артикул изделия и товарный знак; наименование страны изготовления; дату изготовления (месяц и год); серийный номер изделия; единый знак обращения продукции на рынке государств - членов Таможенного союза; номинальное напряжение в вольтах (В); номинальная частота в герцах (Гц); выходная мощность в ваттах (Вт); код IP согласно ГОСТ 14254; класс электрооборудования по способу защиты от поражения электрическим током согласно ГОСТ Р МЭК 536.

2. Использование по назначению

2.1. Эксплуатационные ограничения

ЗАПРЕЩЕНО! Пользоваться этим аппаратом детям и лицам с ограниченными физическими, сенсорными или умственными способностями запрещено. Храните неиспользуемые электроинструменты недоступно для детей.

ОПАСНО! Будьте особенно осторожны при работе вблизи горючих материалов. Убедитесь, что средства пожаротушения (огнетушитель, вода, песок, пр.) доступны в ближней зоне сварки. Все огне-взрывоопасные материалы должны быть удалены на минимальное расстояние 10 метров от места проведения сварочных работ.

ЗАПРЕЩЕНО! Не работайте с этим аппаратом во взрывоопасных помещениях. Защищайте аппарат от дождя и сырости. Проникновение воды в аппарат повышает риск поражения электротоком.

ВНИМАНИЕ! Держите аппарат за специально предназначенные изолированные поверхности. Использование перчаток/краг сварщика, ботинок/сапог, головного убора обязательно; Рекомендуется использовать огнезащитный костюм/куртку и штаны, которые должны закрывать все участки тела.

ВНИМАНИЕ! Обязательно используйте сварочную

маску/щиток. Маска должна быть оборудована светофильтром со степенью затемнения DIN 10 и выше соответственно току сварки. Маска должна быть полностью исправна, в противном случае её следует заменить, поскольку излучение сварочной дуги может нанести серьезный вред глазам. Считается опасным смотреть незащищенными глазами на дугу на расстоянии менее 15 метров.

ВНИМАНИЕ! Используйте изолирующие коврики и перчатки; одежда должна быть всегда сухой. Регулярно проводите визуальный осмотр сетевого шнура от аппарата на наличие повреждений, при обнаружении произведите замену кабеля. При замене кабеля, а также в случаях снятия крышки с аппарата, обязательно отсоедините аппарат от сети. При подключении к сети убедитесь в наличии предохранительных устройств (сетевых автоматов, УЗО и пр.), и наличия заземления.

ВНИМАНИЕ! Убедитесь в достаточной вентиляции. Соблюдайте особые меры предосторожности при сварке металлов, содержащие свинец, кадмий, цинк, ртуть или бериллий. Они могут выделять ядовитые газы в опасных концентрациях под воздействием сварочной дуги. При необходимости сварки таких материалов обязательно наличие вытяжной вентиляции, либо индивидуальных средств защиты органов

дыхания, обеспечивающих фильтрацию или подачу чистого воздуха. Если покрытие из таких материалов невозможно удалить с места сварки и средства защиты отсутствуют, проводить сварку таких материалов запрещено.

Не загораживайте воздухозаборные и воздуховыпускные вентиляционные отверстия аппарата.

2.2. Работа с инструментом

Если вы используете не рекомендованную присадочную проволоку, убедитесь, что контактный наконечник горелки с канавкой подающего ролика и полярность машины соответствуют по размеру и типу.

2.2.1. MIG сварка без газа флюсовой проволокой

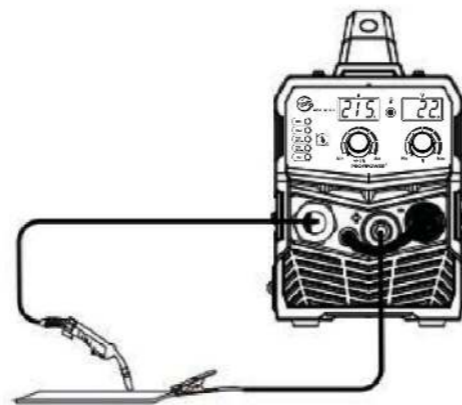

2.2.2. Сплошная проволока (CO2 или газовая смесь)

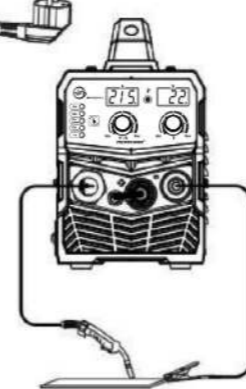
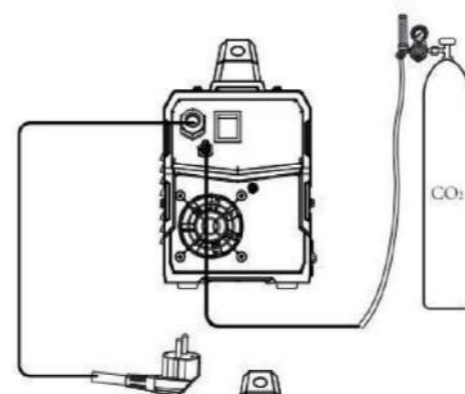

2.2.3. MMA сварка

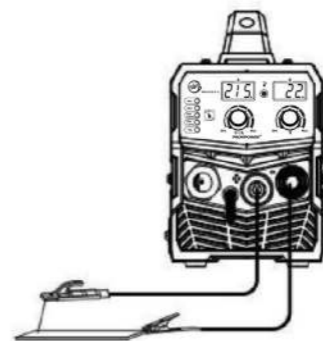
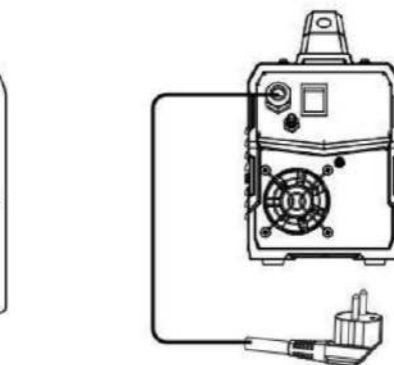

2.2.4. TIG сварка (TIG горелка в комплект не входит)

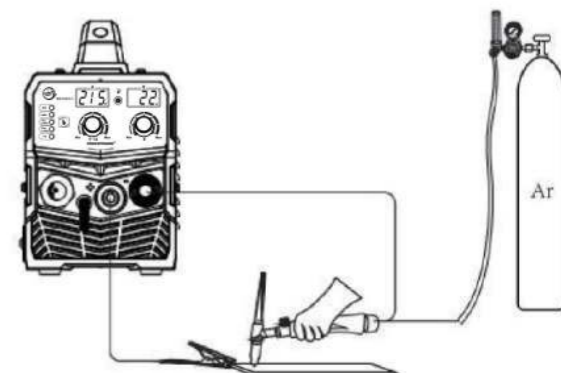
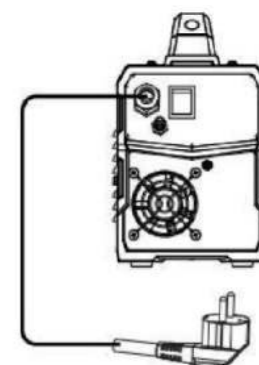

2.3. Критерии предельных состояний

Критерием предельного состояния являются следующие случаи:

- 1 Перетёрт или повреждён электрический кабель, повреждена изоляции горелки, сетевого шнура или вилки
- 2 Поврежден корпус изделия
- 3 Нарушение электрической изоляции
- 4 Отказ работы одной или нескольких функций
- 5 Не работает выключатель
- 6 Появление дыма или запаха гари из корпуса
- 7 Появление при работе инструмента резких посторонних звуков или сильной вибрации

В силу технической сложности изделия, все критерии предельных состояний не могут быть определены пользователем самостоятельно. В случае явной или предполагаемой неисправности обратитесь к разделу «Возможные неисправности и методы их устранения» или в специализированный сервисный центр.

2.4. Перечень критических отказов и ошибочные действия пользователя

Запрещается дальнейшая эксплуатация инструмента при выявлении следующих признаков:

- 1 Не использовать с поврежденным корпусом или поврежденным выключателем
- 2 Не использовать при появлении дыма непосредственно из корпуса изделия, сильной вибрации
- 3 Не использовать аппарат с перебитым или оголенным электрическим кабелем, нарушением изоляции горелки, сетевого шнура или вилки
- 4 Не использовать на открытом пространстве во время дождя (в распыляемой воде)
- 5 Не включать при попадании воды в корпус

Если Вам что-то показалось ненормальным в работе изделия, немедленно прекратите его эксплуатацию.

2.5. Действия пользователя в случае инцидента, критического отказа или аварии

При возникновении инцидента, критического отказа или аварии следует незамедлительно остановить работу с инструментом, обесточить, обратиться в сервисную службу, действовать по указаниям службы сервиса, если таковые поступили, и не допускать людей к работе с инструментом.

3. Техническое обслуживание и ремонт



Перед любыми манипуляциями с аппаратом вытаскивайте штепсель из розетки. Для обеспечения качественной работы постоянно содержите аппарат и вентиляционные щели в чистоте.

3.1. Очистка

Очистите внутреннюю часть сварочного аппарата с помощью сухого сжатого воздуха через вентиляционные отверстия в корпусе аппарата, удалите сварочные брызги с наконечника горелки. Проверьте аксессуары и комплектующие аппарата, неисправные элементы замените.

3.2. Обслуживание

Проверьте сетевой кабель на отсутствие повреждений. Если кабель поврежден – обратитесь в сервисный центр для замены.

После включения электропитания проверьте сварочный аппарат на отсутствие вибрации, посторонних звуков или специфического запаха. При появлении одного из вышеперечисленных признаков отключите аппарат и обратитесь в сервисный центр. Убедитесь в работоспособности вентилятора. В случае его повреждения прекратите эксплуатацию аппарата и обратитесь в сервисный центр.

3.3. Заказ запасных частей

При заказе запасных частей укажите следующую информацию:

- 1) модель или тип инструмента;
- 2) артикул инструмента;
- 3) серийный идентификационный номер инструмента;
- 4) номер необходимой запасной части по схеме детализации.

3.4. Ремонт

Ремонт инструмента выполняется только квалифицированным персоналом уполномоченных сервисных центров. Используйте только рекомендованные запасные части.

3.5. Возможные неисправности и методы их устранения

Таблица №4. Возможные неисправности и методы их устранения

Неисправность	Возможная причина	Действия по устранению
Проволока не двигается	Неисправны подающие ролики, канал для проволоки, контактные наконечники или прижим подачи проволоки	Убедитесь, что подающие ролики не слишком туго натянуты/не слишком ослаблены
		Убедитесь, что канал подачи проволоки исправен
		Убедитесь, что на наконечнике горелки нет брызг, а отверстие не стеснено и не изношено
Сварочный аппарат не включается	На аппарате отсутствует напряжение питания	Обратитесь в сервисный центр для ремонта
		Проверьте напряжение в сети
		Проверьте кабель питания и вилку
Плохое качество сварки	На результат сварки влияют много факторов	Обратитесь в сервисный центр для ремонта
		Проверьте настройки регулировки мощности сварки и длины дуги
		Проверьте, правильно ли закреплен зажим заземления, место крепления чистое, а кабель и его соединения не повреждены
		Проверьте подачу защитного газа из наконечника сварочного пистолета
		Проверьте напряжение в сети
Инструмент перегревается	Вентиляционное отверстие засорено	Обратитесь в сервисный центр для ремонта
		Интенсивный режим работы, работа с максимальной нагрузкой
		Измените режим работы, снизьте нагрузку
		Обратитесь в сервисный центр для ремонта

4. Гарантийное обязательство

При покупке изделия проверьте его исправность и комплектность, оформите гарантийный талон должным образом. Вы можете ознакомиться с правилами гарантийного обслуживания в гарантийном талоне.

5. Срок службы, хранение, транспортировка и утилизация

5.1 Срок службы изделия

Срок службы изделия составляет 5 лет при соблюдении требований данной инструкции по эксплуатации и техническому обслуживанию. При полной выработке ресурса инструмент утилизировать в соответствии с установленными правилами в государствах Таможенного союза. Применение отслужившего инструмента по иному назначению запрещено!

5.2. Хранение

Хранить в сухом месте вдали от источников повышенных температур и воздействия солнечных лучей. При хранении избегать резкого перепада температур. Подробные требования к условиям хранения смотрите в ГОСТ 15150.

5.3. Транспортировка

Категорически не допускается падение и любые механические воздействия на упаковку при транспортировке. Подробные требования к условиям транспортировки смотрите в ГОСТ 15150.

5.4. Утилизация

Отслужившие свой срок инструменты, аккумуляторы принадлежности и упаковку следует сдавать на экологически чистую утилизацию отходов. Технические жидкости и смазки, неисправные детали следует утилизировать как специальные отходы. Не выбрасывайте инструменты в бытовой мусор!

5.5. Информация для пользователя

Информация о стране происхождения указана на корпусе изделия и в приложении. Производитель: YONGKANG BT TOOLS CO., LTD. Ионганг БТ Тулз Ко., Лтд., Чжэцзян, КНР.

УСЛОВИЯ ПРЕДОСТАВЛЕНИЯ ГАРАНТИИ

Гарантийные условия составлены на основе действующего законодательства РФ: Федерального Закона РФ «О защите прав потребителей» от 07.02.1992 М 2300-1 (ред. от 18.07.2019) и ч. ст. 454-491 Гражданского кодекса РФ». Гарантия предоставляется только Потребителю, который приобрел Товар исключительно для личных нужд, не связанных с осуществлением предпринимательской деятельности. Гарантией предусматривается бесплатный ремонт или замена дефектных запасных частей в гарантийный период. Гарантия не распространяется на компоненты, подверженные нормальному износу и разрушению. Гарантия не предусматривает удовлетворение дополнительных претензий, обязательств по возмещению прямого или косвенного ущерба, убытков или затрат, понесенных вследствие использования или неиспользования инструмента в каких бы то ни было целях. При наличии в комплектации нескольких аккумуляторов, необходимо указывать серийный номер каждого инструмента в гарантийном талоне.

Сроки предоставления гарантии:

Срок гарантии составляет 12 месяцев и начинается со дня передачи Товара Потребителю. Для подтверждения даты покупки необходимо

полностью оформить гарантийный талон (с датой и штампом торгующей организации) и сохранить документы, подтверждающие дату и место покупки. Гарантийный ремонт осуществляется только уполномоченными Сервисными центрами. Адреса авторизованных сервисных центров указаны на сайте производителя www.profipowers.ru. Для установления гарантийного случая техническое освидетельствование инструмента производится только в уполномоченных сервисных центрах. Решение о полной замене инструмента или проведения гарантийного ремонта остается за службами сервиса. Инструмент предоставляется за ремонт в чистом виде, в полном комплекте.

УСЛОВИЯ, ПРИ КОТОРЫХ ГАРАНТИЯ НЕ ПРИМЕНЯЕТСЯ

1. При отсутствии в талоне на гарантийный ремонт даты продажи, чека, печати магазина или подписи продавца, гарантийный срок исчисляется с даты выпуска инструмента.
2. При попытках проведения не уполномоченными лицами или организациями технического обслуживания, регулировок, ремонта или модификации инструмента.
3. В случае самостоятельной замены или потери каких-либо деталей.
4. Неисправности инструмента, возникшие вследствие использования не оригинальных запасных частей и комплектующих.
5. На повреждения, возникшие при использовании инструмента не по назначению или при работе с нагрузками, превышающими конструктивные возможности инструмента.
6. Незначительное отклонение от заявленных свойств инструмента, не влияющее на его ценность и возможность использования по назначению.
7. На недостатки, возникшие вследствие эксплуатации неисправного инструмента.
8. При наличии механических повреждений, дефектов, вызванных действием агрессивных сред и высоких температур, повышенной влажности, коррозией, вызванных сильным загрязнением, попаданием в инструмент инородных

тел, воды и грязи, механические повреждения (трещины, сколь, повреждение шнуров электропитания и т.д.).

9. Нарушение правил использования по назначению, правил транспортировки, хранения, воздействия третьих лиц, непреодолимой силы (пожара, природной катастрофы и т.п.), воздействий иных посторонних факторов и при нарушении пользователем технических требований инструкции по эксплуатации, в том числе нестабильности параметров электросети, установленных ГОСТ 13109-97.

10. На техническое обслуживание Товара (регулировка, чистка, смазка, промывка и прочий уход).

11. Повреждение контрольных этикеток и пломб.

12. Гарантия не распространяется на сменные принадлежности (аксессуары и оснастка), на быстро изнашивающиеся детали, а также на индивидуальную упаковку изделия (коробку, кейс).

13. Продолжительность гарантийного ремонта в авторизованных сервисных центрах импортера до 45 дней (за исключением времени доставки)

Перечень проведенных гарантийных ремонтов

гарантийный номер изделия: _____

Гарантийный талон	Содержание ремонта	Подпись мастера сервисного центра	Дата ремонта	Подпись владельца изделия	Штамп сервисного центра
№1					
№2					
№3					

Blank area for additional information or notes, consisting of 12 horizontal lines.

PROFIPOWER[®]

www.profipowers.ru